

Kress

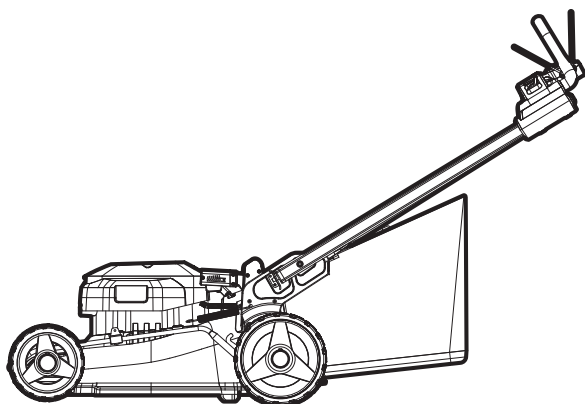

Cordless Lawn Mower	EN	P07
Schnurloser Rasenmäher	D	P15
Tondeuse à gazon sans fil	F	P24
Tosaerba senza fili	I	P33
Cortacésped a batería	ES	P42
Corta-relva sem fios	PT	P50
Snoerloze graasmaaier	NL	P59
Ledningsfri plæneklipper	DK	P68
Batteridrevet gressklipper	NOR	P76
Sladdlös gräsklippare	SV	P84
Bezprzewodowa kosiarka do trawników	PL	P92
Χλοκοπτική μηχανή μπαταρίας	GR	P101
Vezetékmentes fűnyíró	HU	P110
Mașină de tuns iarba fără fir	RO	P119
Bezdrátová travní sekačka	CZ	P128
Akumulátorová kosačka na trávu	SK	P136
Brezžična kosilnica	SL	P144

KG760E KG760E.X

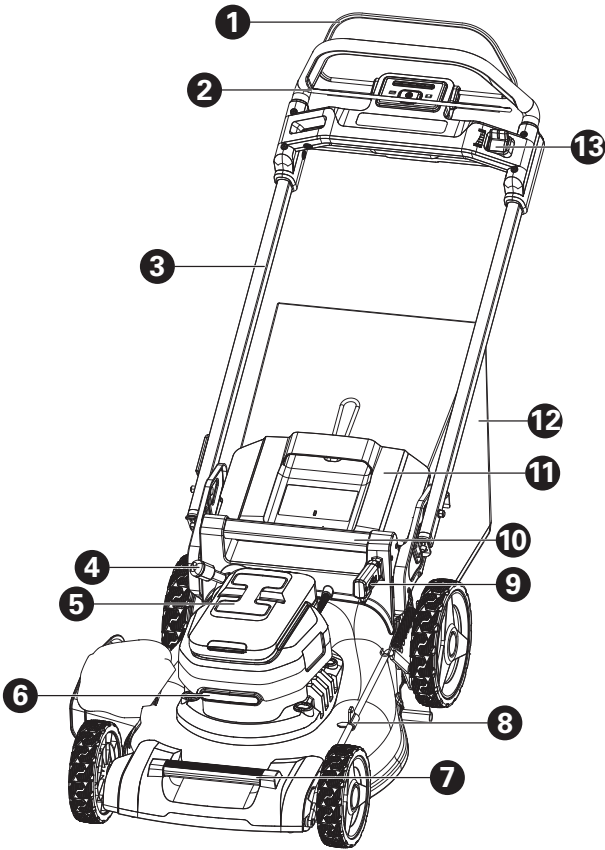
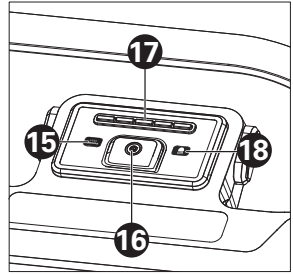
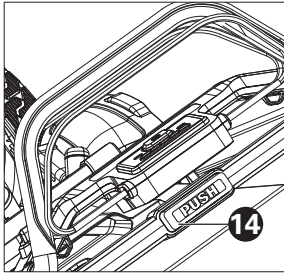

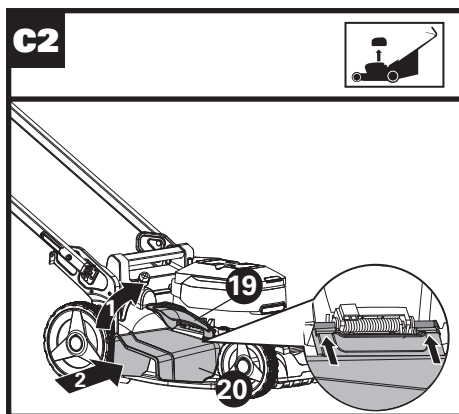
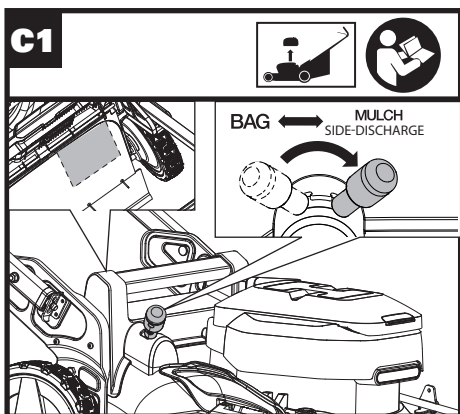
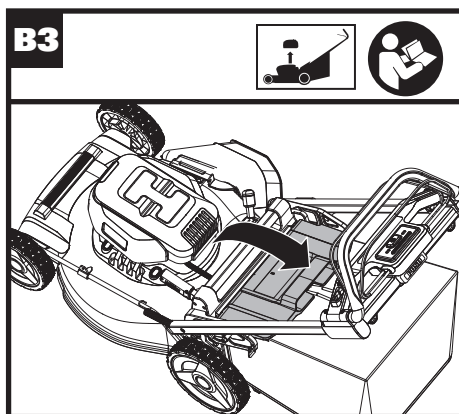
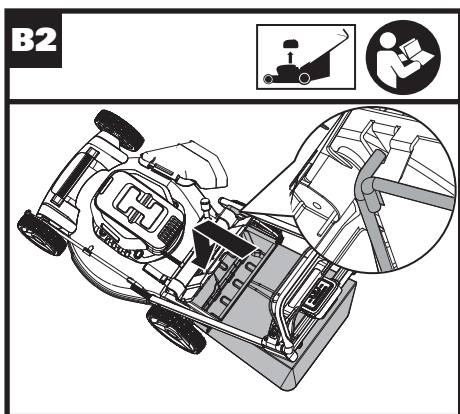
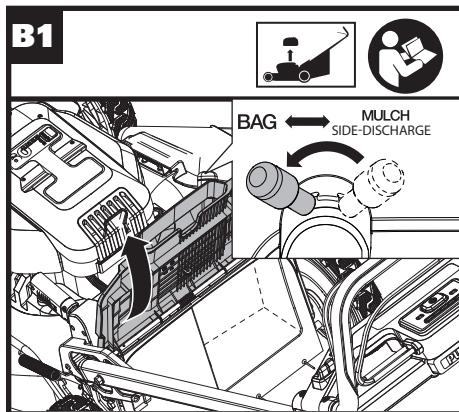
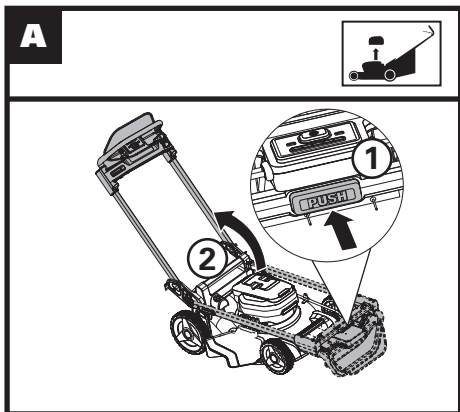

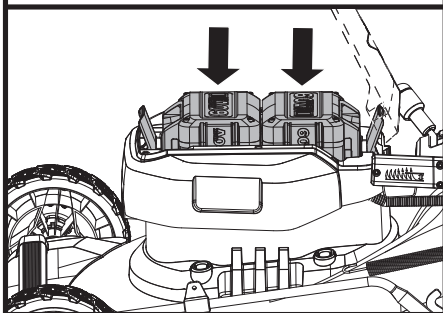
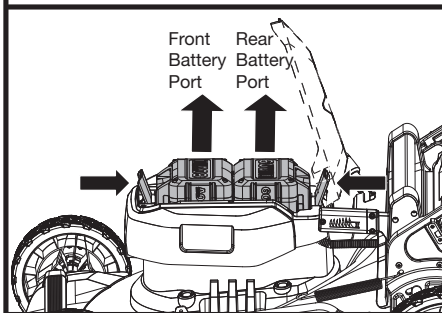
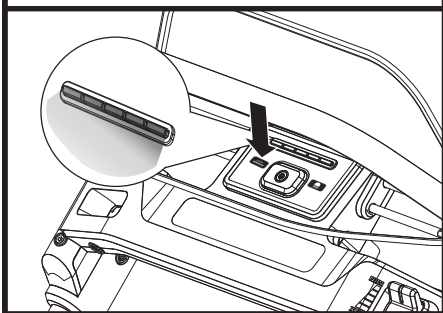
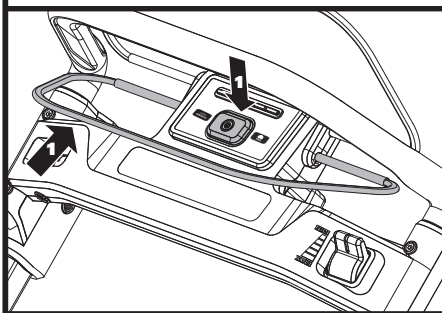
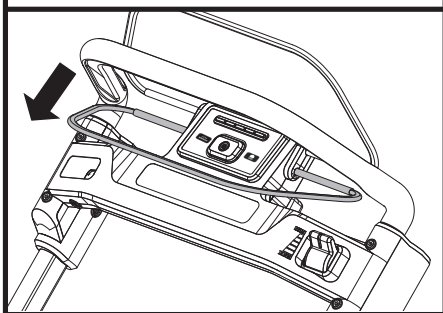
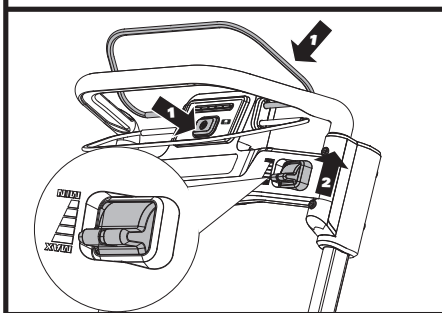
D1**D2****D3****E1****E2****F**

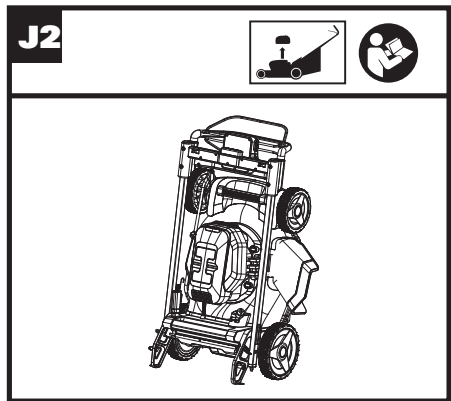
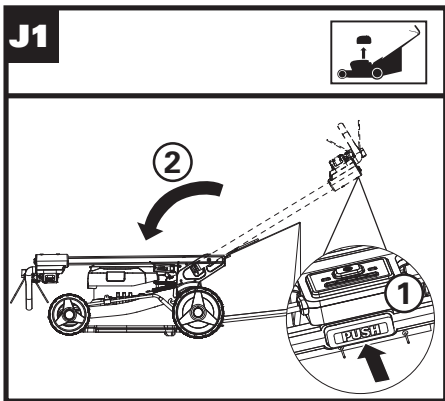
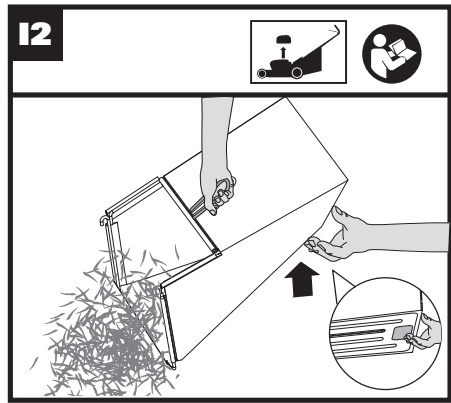
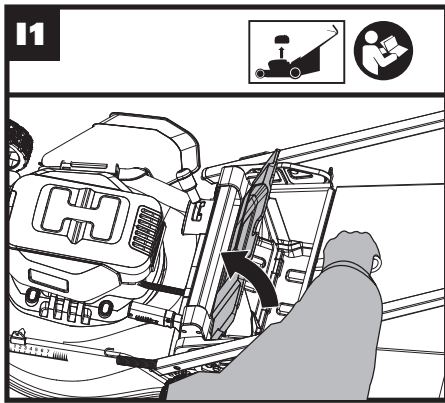
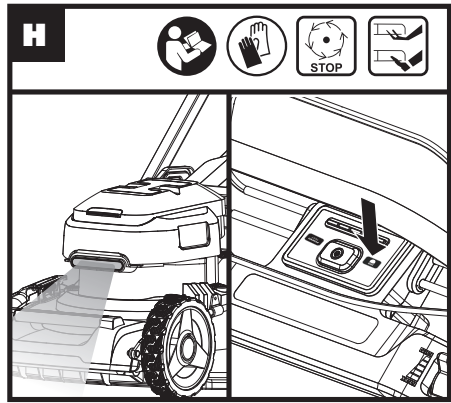
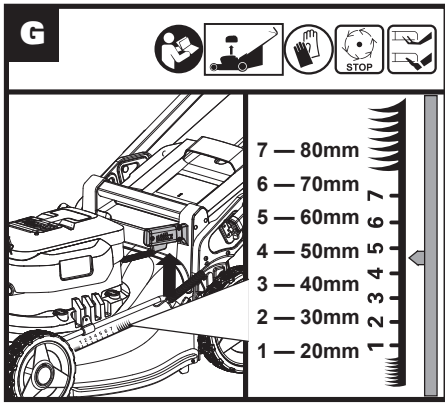

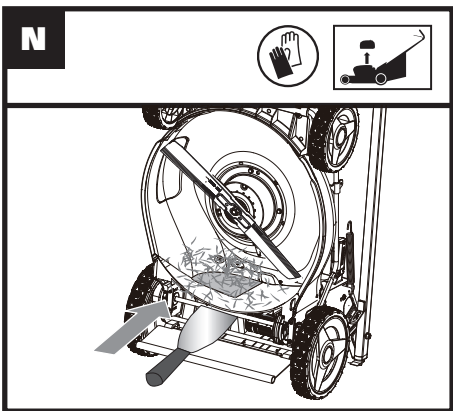
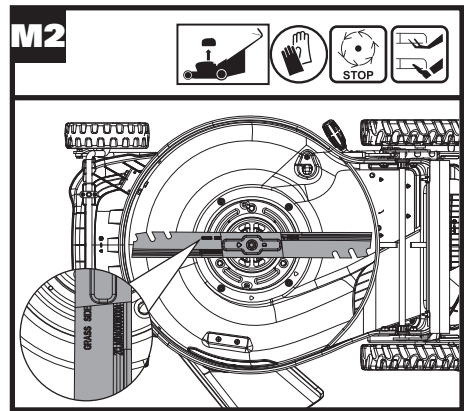
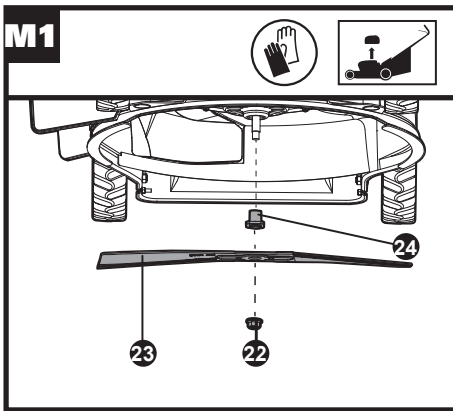
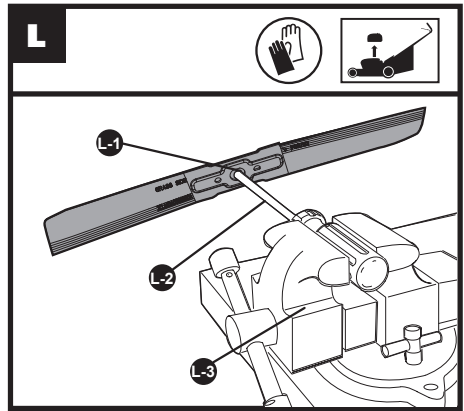
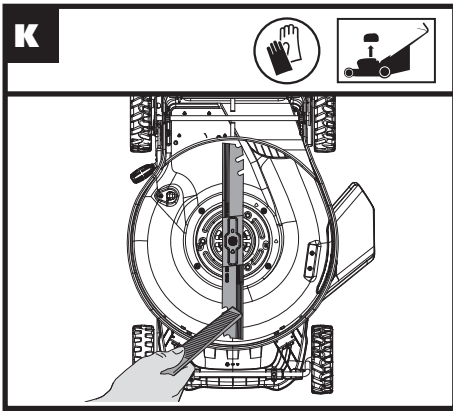

ORIGINAL INSTRUCTIONS

PRODUCT SAFETY

GENERAL POWER TOOL

SAFETY WARNINGS



WARNING Read all safety warnings, instructions, illustrations and specifications provided with this power tool. Failure to follow all instructions listed below may result in electric shock, fire and/or serious injury.

Save all warnings and instructions for future reference.

The term "power tool" in the warnings refers to your mains-operated (corded) power tool or battery-operated (cordless) power tool.

1) Work area safety

- a) **Keep work area clean and well lit.** Cluttered or dark areas invite accidents.
- b) **Do not operate power tools in explosive atmospheres, such as in the presence of flammable liquids, gases or dust.** Power tools create sparks which may ignite the dust or fumes.
- c) **Keep children and bystanders away while operating a power tool.** Distractions can cause you to lose control.

2) Electrical safety

- a) **Power tool plugs must match the outlet. Never modify the plug in any way. Do not use any adapter plugs with earthed (grounded) power tools.** Unmodified plugs and matching outlets will reduce risk of electric shock.
- b) **Avoid body contact with earthed or grounded surfaces, such as pipes, radiators, ranges and refrigerators.** There is an increased risk of electric shock if your body is earthed or grounded.
- c) **Do not expose power tools to rain or wet conditions.** Water entering a power tool will increase the risk of electric shock.
- d) **Do not abuse the cord. Never use the cord for carrying, pulling or unplugging the power tool. Keep cord away from heat, oil, sharp edges or moving parts.** Damaged or entangled cords increase the risk of electric shock.
- e) **When operating a power tool outdoors, use an extension cord suitable for outdoor use.** Use of a cord suitable for outdoor use reduces the risk of electric shock.
- f) **If operating a power tool in a damp location is unavoidable, use a residual current device (RCD) protected supply.** Use of an RCD reduces the risk of electric shock.

3) Personal safety

- a) **Stay alert, watch what you are doing and use common sense when operating a power tool. Do not use a power tool while you are tired or under the influence of drugs, alcohol or medication.** A moment of inattention while operating power tools may result in serious personal injury.
- b) **Use personal protective equipment. Always wear eye protection.** Protective equipment such as dust

mask, non-skid safety shoes, hard hat, or hearing protection used for appropriate conditions will reduce personal injuries.

- c) **Prevent unintentional starting. Ensure the switch is in the off-position before connecting to power source and/or battery pack, picking up or carrying the tool.** Carrying power tools with your finger on the switch or energising power tools that have the switch on invites accidents.
 - d) **Remove any adjusting key or wrench before turning the power tool on.** A wrench or a key left attached to a rotating part of the power tool may result in personal injury.
 - e) **Do not overreach. Keep proper footing and balance at all times.** This enables better control of the power tool in unexpected situations.
 - f) **Dress properly. Do not wear loose clothing or jewellery. Keep your hair and clothing away from moving parts.** Loose clothes, jewellery or long hair can be caught in moving parts.
 - g) **If devices are provided for the connection of dust extraction and collection facilities, ensure these are connected and properly used.** Use of dust collection can reduce dust-related hazards.
 - h) **Do not let familiarity gained from frequent use of tools allow you to become complacent and ignore tool safety principles.** A careless action can cause severe injury within a fraction of a second.
- #### 4) Power tool use and care
- a) **Do not force the power tool. Use the correct power tool for your application.** The correct power tool will do the job better and safer at the rate for which it was designed.
 - b) **Do not use the power tool if the switch does not turn it on and off.** Any power tool that cannot be controlled with the switch is dangerous and must be repaired.
 - c) **Disconnect the plug from the power source and/or remove the battery pack, if detachable, from the power tool before making any adjustments, changing accessories, or storing power tools.** Such preventive safety measures reduce the risk of starting the power tool accidentally.
 - d) **Store idle power tools out of the reach of children and do not allow persons unfamiliar with the power tool or these instructions to operate the power tool.** Power tools are dangerous in the hands of untrained users.
 - e) **Maintain power tools and accessories. Check for misalignment or binding of moving parts, breakage of parts and any other condition that may affect the power tool's operation. If damaged, have the power tool repaired before use.** Many accidents are caused by poorly maintained power tools.
 - f) **Keep cutting tools sharp and clean.** Properly maintained cutting tools with sharp cutting edges are less likely to bind and are easier to control.
 - g) **Use the power tool, accessories and tool bits etc. in accordance with these instructions, taking into account the working conditions and the work to be performed.** Use of the power tool for operations different from those intended could result in a hazardous situation.
 - h) **Keep handles and grasping surfaces dry, clean and free from oil and grease.** Slippery handles and grasping surfaces do not allow for safe handling and control of the tool in unexpected situations.

- 5) **Battery tool use and care**
- a) **Recharge only with the charger specified by the manufacturer.** *A charger that is suitable for one type of battery pack may create a risk of fire when used with another battery pack.*
- b) **Use power tools only with specifically designated battery packs.** *Use of any other battery packs may create a risk of injury and fire.*
- c) **When battery pack is not in use, keep it away from other metal objects, like paper clips, coins, keys, nails, screws or other small metal objects, that can make a connection from one terminal to another.** *Shorting the battery terminals together may cause burns or a fire.*
- d) **Under abusive conditions, liquid may be ejected from the battery; avoid contact. If contact accidentally occurs, flush with water. If liquid contacts eyes, additionally seek medical help.** *Liquid ejected from the battery may cause irritation or burns.*
- e) **Do not use a battery pack or tool that is damaged or modified.** *Damaged or modified batteries may exhibit unpredictable behaviour resulting in fire, explosion or risk of injury.*
- f) **Do not expose a battery pack or tool to fire or excessive temperature.** *Exposure to fire or temperature above 130 °C may cause explosion.*
- g) **Follow all charging instructions and do not charge the battery pack or tool outside the temperature range specified in the instructions.** *Charging improperly or at temperatures outside the specified range may damage the battery and increase the risk of fire.*
- 6) **Service**
- a) **Have your power tool serviced by a qualified repair person using only identical replacement parts.** *This will ensure that the safety of the power tool is maintained.*
- b) **Never service damaged battery packs.** *Service of battery packs should only be performed by the manufacturer or authorized service providers.*

- f) **Keep guards in place. Guards must be in working order and be properly mounted.** *A guard that is loose, damaged, or is not functioning correctly may result in personal injury.*
- g) **Keep all cooling air inlets clear of debris.** *Blocked air inlets and debris may result in overheating or risk of fire.*
- h) **While operating the lawnmower, always wear non-slip and protective footwear. Do not operate the lawnmower when barefoot or wearing open sandals.** *This reduces the chance of injury to the feet from contact with the moving blade.*
- i) **While operating the lawnmower, always wear long trousers.** *Exposed skin increases the likelihood of injury from thrown objects.*
- j) **Do not operate the lawnmower in wet grass. Walk, never run.** *This reduces the risk of slipping and falling which may result in personal injury.*
- k) **Do not operate the lawnmower on excessively steep slopes.** *This reduces the risk of loss of control, slipping and falling which may result in personal injury.*
- l) **When working on slopes, always be sure of your footing, always work across the face of slopes, never up or down and exercise extreme caution when changing direction.** *This reduces the risk of loss of control, slipping and falling which may result in personal injury.*
- m) **Use extreme caution when reversing or pulling the lawnmower towards you. Always be aware of your surroundings.** *This reduces the risk of tripping during operation.*
- n) **Do not touch blades and other hazardous moving parts while they are still in motion.** *This reduces the risk of injury from moving parts.*
- o) **When clearing jammed material or cleaning the lawnmower, make sure all power switches are off and the battery pack is disconnected.** *Unexpected operation of the lawnmower may result in serious personal injury.*







SAFETY WARNINGS FOR BATTERY PACK







LAWNMOWER SAFETY WARNINGS

- a) **Do not use the lawnmower in bad weather conditions, especially when there is a risk of lightning.** *This decreases the risk of being struck by lightning.*
- b) **Thoroughly inspect the area for wildlife where the lawnmower is to be used.** *Wildlife may be injured by the lawnmower during operation.*
- c) **Thoroughly inspect the area where the lawnmower is to be used and remove all stones, sticks, wires, bones, and other foreign objects.** *Thrown objects can cause personal injury.*
- d) **Before using the lawnmower, always visually inspect to see that the blade and the blade assembly are not worn or damaged.** *Worn or damaged parts increase the risk of injury.*
- e) **Check the grass catcher frequently for wear or deterioration.** *A worn or damaged grass catcher may increase the risk of personal injury.*
- a) **Do not dismantle, open or shred cells or battery pack.**
- b) **Do not short-circuit a battery pack. Do not store battery packs haphazardly in a box or drawer where they may short-circuit each other or be short-circuited by conductive materials.** *When battery pack is not in use, keep it away from other metal objects, like paper clips, coins, keys, nails, screws or other small metal objects, that can make a connection from one terminal to another. Shorting the battery terminals together may cause burns or a fire.*
- c) **Do not expose battery pack to heat or fire. Avoid storage in direct sunlight.**
- d) **Do not subject battery pack to mechanical shock.**
- e) **In the event of battery leaking, do not allow the liquid to come into contact with the skin or eyes. If contact has been made, wash the affected area with copious amounts of water and seek medical advice.**
- f) **Keep battery pack clean and dry.**

- g) Wipe the battery pack terminals with a clean dry cloth if they become dirty.
- h) Battery pack needs to be charged before use. Always refer to this instruction and use the correct charging procedure.
- i) Do not maintain battery pack on charge when not in use.
- j) After extended periods of storage, it may be necessary to charge and discharge the battery pack several times to obtain maximum performance.
- k) Recharge only with the charger specified by Kress. Do not use any charger other than that specifically provided for use with the equipment.
- l) Do not use any battery pack which is not designed for use with the equipment.
- m) Keep battery pack out of the reach of children.
- n) Retain the original product literature for future reference.
- o) Remove the battery from the equipment when not in use.
- p) Dispose of properly.
- q) Do not mix cells of different manufacture, capacity, size or type within a device.
- r) Keep the battery away from microwaves and high pressure.

SYMBOLS

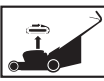
	To reduce the risk of injury, user must read instruction manual
	WARNING – Beware of thrown objects – keep bystanders away
	WARNING – Keep hands and feet away from the blades
	WARNING – Disconnect battery before maintenance
	Batteries may enter water cycle if disposed improperly, which can be hazardous for ecosystem. Do not dispose of waste batteries as unsorted municipal waste.
	Do not burn

 Li-Ion 	Li-Ion battery This product has been marked with a symbol relating to 'separate collection' for all battery packs and battery pack. It will then be recycled or dismantled in order to reduce the impact on the environment. Battery packs can be hazardous for the environment and for human health since they contain hazardous substances.
 	Waste electrical products should not be disposed of with household waste. Please recycle where facilities exist. Check with your Local Authority or retailer for recycling advice.
	Wear protective gloves.
	Remove battery from the socket before carrying out any adjustment, servicing or maintenance.
 STOP	Blade continues to rotate after the machine is switched off. Wait until all machine components have completely stopped before touching them

COMPONENT LIST

1.	SELF-PROPEL SPEED-CONTROL LEVER
2.	OPERATING BAIL
3.	HANDLE BAR
4.	MULCHING-BAG SWITCH LEVER
5.	BATTERY PACK COVER
6.	LED HEADLIGHT
7.	FRONT HANDLE
8.	CUTTING HEIGHT ADJUSTMENT POINTER
9.	CUTTING-HEIGHT ADJUSTMENT LEVER
10.	REAR HANDLE
11.	SAFETY FLAP
12.	GRASS COLLECTION BAG
13.	SELF-PROPEL SPEED-CONTROL
14.	QUICK-RELEASE BUTTON
15.	SWITCH BUTTON FOR BATTERY INDICATOR LIGHT

16.	SAFETY LOCK-OUT BUTTON
17.	POWER INDICATOR LIGHT
18.	SWITCH BUTTON FOR LED HEADLIGHT
19.	SIDE-DISCHARGE COVER (SEE FIG. C2)
20.	SIDE DISCHARGE-CHUTE (SEE FIG. C2)
21.	BLADE BOLT (SEE FIG. M1)
22.	BLADE (SEE FIG. M1)
23.	SPACER (SEE FIG. M1)

Not all the accessories illustrated or described are included in standard delivery.

TECHNICAL DATA

Type **KG760E KG760E.X** (7- designation of machinery, representative of Cordless Lawn Mower)

	KG760E KG760E.X **
Voltage	60V  Max*
No load speed	2800 /min
Deck width	53 cm
Cutting width	51 cm
Front wheel diameter	200 mm
Rear wheel diameter	250 mm
Cutting height	20 – 80 mm
Cutting height positions	7
Grass collection capacity	70 L
Machine Weight (bare tool)	32 kg

* Voltage measured without workload. Initial battery voltage reaches maximum of 60 volts. Nominal voltage is 54 volts.

** X=1-999, A-Z, M1-M9 there are only used for different customers, there are no safe relevant changes between these models.

SUGGESTED BATTERIES AND CHARGERS

Category	Model	Capacity
60V Battery	KA3002	4.0Ah
	KA3008	5.0Ah

60V Charger	KA3714	5.0A
	KA3706	8.0A

We recommend that you purchase your accessories from the same store that sold you the tool. Choose the type according to the work you intend to undertake. Refer to the accessory packaging for further details. Store personnel can assist you and offer advice.

NOISE DATA

A weighted sound pressure	$L_{pA} = 78.2 \text{ dB(A)}$
K_{pA}	3.0 dB (A)
A weighted sound power	$L_{wA} = 92.9 \text{ dB(A)}$
K_{wA}	3.0 dB (A)

Wear ear protection



VIBRATION INFORMATION

Typical weighted vibration	$a_h < 2.5 \text{ m/s}^2$
Uncertainty	$K = 1.5 \text{ m/s}^2$

WARNING: The vibration emission value during actual use of the power tool can differ from the declared value depending on the ways in which the tool is used dependant on the following examples and other variations on how the tool is used:
 How the tool is used and the materials being cut or drilled.
 The tool being in good condition and well maintained.
 Using the correct accessory for the tool and ensuring it is sharp and in good condition.
 The tightness of the grip on the handles and if any anti vibration accessories are used.
 And the tool is being used as intended by its design and these instructions.

This tool may cause hand-arm vibration syndrome if its use is not adequately managed

WARNING: To be accurate, an estimation of exposure level in the actual conditions of use should also take account of all parts of the operating cycle such as the times when the tool is switched off and when it is running idle but not actually doing the job. This may significantly reduce the exposure level over the total working period.

Helping to minimise your vibration exposure risk. ALWAYS use sharp chisels, drills and blades. Maintain this tool in accordance with these instructions and keep well lubricated (where appropriate). If the tool is to be used regularly then invest in anti vibration accessories. Plan your work schedule to spread any high vibration tool use across a number of days.

OPERATION INSTRUCTION



NOTE: Read instruction handbook before operation this machine.

INTENDED USE

This product is intended for domestic lawn mowing.

BEFORE OPERATION:

Lifting the Handle bar (See Fig. A)

Press and hold quick-release button during operation.

Assembling the grass collection bag to the lawn mower (See Fig. B1, B2, B3)

NOTE: Depress the grass collection bag slightly to ensure that it is completely installed.

NOTE: Push the mulching-bag switch lever to open the mulching outlet before fitting the grass collection bag.

Assembling the side-discharge chute (See Fig. C1, C2)

Lift the Side-discharge cover to assemble the side-discharge chute.

NOTE: Remember to remove the grass collection bag firstly and then push the mulching-bag switch lever to close the mulching outlet before assembly.

NOTE: Front battery port is the position of powering while rear battery port is the position of storing spare battery pack.

Installing & removing the battery pack (See Fig. D1, D2)

NOTE: Depress the battery release button to release battery pack(s) from your tool. After recharging, insert the battery pack into tool's battery port until you hear a "click". A simple push and slight pressure will be sufficient.

NOTE: Front battery port is the position of powering while rear battery port is the position of storing spare battery pack.

Checking the power indicator light (See Fig. D3)

Press the switch button for battery indicator light and the power indicator light will be on .

OPERATION

Starting and Stopping (See Fig. E1, E2)

Press the Safety lock-out button, then the pull Operating bail to start. Release the operating bail to stop.

For starting, press both the Safety lock-out button and the Operating bail at the same time.

NOTE: Place the Mulch-Bag lever in the bag position after each use. (See Fig. B1)

Operating the self-propel system (See Fig. F)

Press the Safety lock-out button, then push the Self-propel speed-control lever to operate.

NOTE: To activate self-propel, press both the Safety lock-out button and the Self-propel speed-control lever at the same time.

MULCHING MOWING TIPS

While mulching, your new mower is designed to cut the grass clippings into small pieces and distribute them

back into the lawn. Under normal conditions, the mulched grass will biodegrade quickly and deliver nutrients to the lawn. Please review the following recommendations for optimum mulching performance.

- 1) Avoid mowing when the grass is wet from rain or dew. Wet grass may form clumps which interfere with the mulching action and reduce the runtime. The best time to mow the grass is in the late afternoon when the grass is dry and the newly cut area will not be exposed to direct sunlight.
- 2) For the best mulching performance, set the cutting height to remove about one third of the grass blade length, ideally no more than 40mm at one time. If the lawn is overgrown, it may be necessary to increase the cutting height to reduce the pushing effort and prevent overloading the motor. For extremely heavy mulching, it is advisable to first cut at a high cut height setting, and then re-cut to the final cut height. Otherwise, make narrower cuts and mow slowly.
- 3) For the best performance, keep the mower housing free of built-up grass. From time to time turn off mower and wait for the blades to come to a complete stop. Then remove the batteries and turn mower on its side. Using an object such as a stick, wipe out any accumulation of grass around the blade area. Be careful of the sharp edges of the blade. Ensure to clean the blade area often when cutting wet or new grass and every time after the machine is used.
- 4) Certain types of grass or grass conditions may require that an area be mulched a second time to fully disperse the grass throughout the lawn. If cutting a second time, it is advisable to cut perpendicular (across) the first cut pattern. **DO NOT CHANGE CUT PATTERN IN ANY WAY THAT WOULD CAUSE MOWING DOWN A HILL.**
- 5) Change your cutting pattern from week to week. This will help prevent matting and graining of the lawn.
- 6) Do not mow on a slope that has an angle of greater than 15°

CUTTING AREA

The cutting area can be affected by several factors, such as cutting height, lawn humidity, grass length and density. Besides, starting and stopping the mower too many times during operation will reduce the cutting area.

It is ideal for mowing up to 2000m² lot sizes.

TIPS:

- 1) It is recommended to mow your lawn more frequently, walk at normal pace, and not to start/stop the mower too often during operation.
- 2) For best performance, please ensure use two fully charged battery packs at the same time and always cut off 1/3 or less of the grass height.
- 3) Walk slowly when cutting long grass, so as to have more effective cutting and properly discharge the clippings.
- 4) Avoid cutting wet grass, otherwise it will stick to the underside of the deck and the clippings cannot be collected or discharged properly.
- 5) A higher cutting height shall be applied to new or thick grass and it will extend the battery duration.

Adjusting the cutting height (See Fig. G)

Press and hold Cutting-height adjustment lever. Adjust the cutting height up and down.

 **WARNING!** Stop, release operating bail and wait until the motor stops before adjusting height. The blades continue to rotate after the machine is switched off, a rotating blade can cause injury. Do not touch rotating blades.

Opening the Led headlight (See Fig. H)
Press the switch button for Led headlight.

Removing/emptying grass collection bag (See Fig. I1, I2)

 **WARNING!** Always check the safety flap close the discharge outlet before using. Never lift the safety flap when the lawn mower is being used without fitted grass collection bag.

AFTER OPERATION:

STORAGE (See Fig.J1, J2)

Stop the mower and remove the batteries. Clean the exterior of the machine thoroughly using a soft brush and cloth. Do not use water, solvents or polishes. Remove all grass and debris, especially from the ventilation slots. Turn the machine on its side and clean the blade area. If grass cuttings are compacted in the blade area, remove with a wooden or plastic implement. Store the machine in a dry place. Do not place other objects on top of the machine. To aid storage, Press and hold quick-release button and fold the handle bar.

MAINTENANCE

 **WARNING:** Stop the mower and remove the batteries before removing the grass collection bag.

NOTE: To ensure long and reliable service, perform the following maintenance procedures regularly. Check for obvious defects such as a loose, dislodged or a damaged blade, loose fittings, and worn or damaged components. Check that the covers and guards are all undamaged and are correctly attached to mower. Carry out any necessary maintenance or repairs before operating mower. If the mower should happen to fail despite regular maintenance, please call our customer helpline for advice.

BLADE SHARPENING
KEEP BLADE SHARP FOR BEST MOWER PERFORMANCE. A DULL BLADE DOES NOT CUT GRASS CLEANLY OR MULCH PROPERLY. WEAR PROPER EYE PROTECTION WHILE REMOVING, SHARPENING, AND INSTALLING BLADE. MAKE SURE BATTERIES ARE REMOVED.

Sharpening the blade twice during a mowing season is usually sufficient under normal circumstances. Sand causes the blade to dull quickly. If your lawn has sandy soil, more frequent sharpening may be required.

REPLACE BENT OR DAMAGED BLADE IMMEDIATELY.

WHEN SHARPENING THE BLADE (See Fig. K)

1. Make sure blade remains balanced.
2. Sharpen blade at the original cutting angle.
3. Sharpen cutting edges on both ends of blade to keep it balanced, removing equal amounts of material from

both ends.

NOTE:

1. Be sure the mower is turned off and remove the batteries.
2. Place the mower in stand up storage mode.

BLADE BALANCING (See Fig. L)

Check balance of blade by placing center hole in blade L-1 over a screwdriver shank L-2, clamped horizontally in a vise L-3. If either end of the blade rotates downward, file that end. Blade is properly balanced when neither end drops.

BLADE MAINTENANCE (See Fig.M1, M2)

Replace your Mower Blade after 50 hours mowing or 2 years, whichever ever is the sooner-regardless of condition. Follow these procedures to remove and replace the Blade. You will need garden gloves (not provided) and a spanner wrench (not provided) to remove the Blade. Make sure batteries are not installed. Wedge a block of wood between the blade and the mower deck to prevent the blade from turning and unscrew the Blade Bolt counter-clockwise using a spanner wrench, and then remove the Blade.

To re-assemble, position the Blade with the cutting edges towards the ground. Then securely tighten the Blade Bolt.

TROUBLESHOOTING

PROBLEM	SOLUTION
1. Mower doesn't run when Operating Bail is activated.	A. Check to make sure that Safety lock-out button is being completely pushed. B. Release Operating Bail to turn mower off. Remove the batteries, turn mower over and check that blade is free to turn. If not free, return to an authorized servicer. Blade should turn freely. C. Has battery been fully charged? Plug in charger and wait for green light to come on. For starting, press both the Safety lock-out button and the Operating bail at the same time. (See Fig. E1)
2. Mower doesn't run when Self-propel Speed-Control Lever is activated.	A. To activate self-propel, press both the Safety lock-out button and the Self-propel speed-control lever at the same time. (See Fig. F)

3. Motor stops while mowing.	<p>A. Release Operating Bail to turn mower off. Remove the batteries, turn mower over and check that blade is free to turn. If not free, return to an authorized servicer. Blade should turn freely.</p> <p>B. Raise cutting height of wheels to highest position and start mower.</p> <p>C. Has battery been fully charged? Plug in charger and wait for green light to come on.</p> <p>D. Avoid overloading the mower. Slow down the cutting pace by pushing mower slower or raise the cut height. Or both.</p>
4. Mower runs but cutting performance is unsatisfactory, or does not cut entire lawn.	<p>A. Has battery been fully charged? Plug in charger and wait for green light to come on.”</p> <p>B. Release Operating Bail to turn mower off. Remove the batteries. Turn mower over and check: Blade for sharpness - Keep blade sharp. Deck and discharge chute for clogging.</p> <p>C. Wheel height adjustment may be set too low for grass condition. Raise cutting height.</p>
5. Mower is too hard to push.	<p>A. Raise cutting height to reduce deck drag on grass. Check each wheel for free rotation.</p>
6. Mower is abnormally noisy and vibrates.	<p>A. Release Operating Bail to turn mower off. Remove the batteries. Turn mower on side and check blade to ensure it has not been bent or damaged. If blade is damaged, replace with a replacement blade. If the underside of the deck is damaged return mower to an Authorized service center.</p> <p>B. If there is no visible damage to the blade and the mower still vibrates: Release Operating Bail to turn mower off, remove the batteries, and remove blade. Rotate blade 180 degrees and retighten. If mower still vibrates, return the mower to an authorized service center.</p>
7. Battery charger LED's not on.	<p>A. Check plug connection.</p> <p>B. Replace charger.</p>
8. Battery charger LED does not flip to green.	<p>A. Battery needs to be diagnosed. Take to authorized service center.</p>

9. Mower not picking up clippings with the Grass Collection Bag.	<p>A. Remove mulch plate when bagging.</p> <p>B. Chute clogged. Release Operating Bail to turn mower off. Remove the batteries. Clear chute of grass clippings.</p> <p>C. Too much cut grass. Raise cutting height of wheels to shorten length of the cut.</p> <p>D. Bag full. Empty bag more often.</p>
10. When mulching there are clippings visible.	<p>A. Too much cut grass. Raise cutting height of wheels to shorten length of the cut. Do not cut off more than 1/3 of total length.</p> <p>B. Check blade for sharpness. Always keep blade sharp.</p>
11 Low or diminished run-time after many uses	<p>A. Return to Authorized Service location - may need new battery.</p>
12. The battery charger LED flashes red and the battery can't be charged.	<p>A. The battery overheats after continuous use. Remove battery from the charger and allow it to cool to 42°C or less.</p>
13. If the Mulching-Bag Lever will not move.	<p>A. Remove battery packs.</p> <p>B. Place the mower in the upright storage position.</p> <p>C. Clean grass off of the mulching plate. (See Fig. N)</p>

ENVIRONMENTAL PROTECTION



Waste electrical products must not be disposed of with household waste. Please recycle where facilities exist. Check with your local authorities or retailer for recycling advice.

FOR BATTERY TOOLS

The ambient temperature range for the use and storage of tool and battery is 0 °C–45 °C.

The recommended ambient temperature range for the charging system during charging is 5 °C–40 °C.

Details regarding safe disposal of used batteries

At the end of the life of the appliance, remove the battery pack safely before disposing of the appliance. Do not throw batteries away or throw them in the normal trash can. Also do not dispose of the battery with the machine. Remove the used battery pack from the appliance and dispose of it at the nearest or convenient dedicated recycling facility. If in doubt, consult your local environmental protection department. Batteries may enter water cycle if disposed improperly, which can be hazardous for ecosystem. Do not dispose of waste batteries as unsorted municipal waste.

DECLARATION OF CONFORMITY

We,
Positec Germany GmbH
Postfach 32 02 16, 50796 Cologne, Germany

On behalf of Positec declare that the product
Description **Battery powered Lawn Mower**
Type **KG760E KG760E.X (7- designation of machinery, representative of Battery- powered Lawn Mower)**
Function **cutting grass**

Complies with the following Directives:
2006/42/EC, 2014/30/EU, 2011/65/EU&(EU)2015/863, 2000/14/EC amended by 2005/88/EC

The notified body involved
Name: Intertek Deutschland GmbH (Notified body 0905)
Address: Stangenstraße 1, 70771 LEINFELDEN-ECHTERDINGEN

2000/14/EC amended by 2005/88/EC:
- Conformity Assessment Procedure as per **Annex VI**
- Measured Sound Power Level **92.9 dB(A)**
- Declared Guaranteed Sound Power Level **96 dB(A)**

Standards conform to
EN 62841-1, EN IEC 62841-4-3, EN ISO 3744, EN IEC 55014-1, EN IEC 55014-2, EN IEC 63000

The person authorized to compile the technical file,
Name: Marcel Filz
Address: Positec Germany GmbH
Postfach 32 02 16, 50796 Cologne, Germany



2021/01/06
Allen Ding
Deputy Chief Engineer, Testing & Certification
Positec Technology (China) Co., Ltd.
18, Dongwang Road, Suzhou Industrial
Park, Jiangsu 215123, P. R. China

ORIGINALBETRIEBSANLEITUNG PRODUKTSICHERHEIT ALLGEMEINE SICHERHEITSHINWEISE



WARNUNG! Machen Sie sich mit allen Sicherheitswarnungen, Anweisungen, Abbildungen und Spezifikationen vertraut, die mit diesem Elektrowerkzeug geliefert werden. Die Nichtbeachtung der unten aufgeführten Anweisungen kann in elektrischen Schlägen, Feuer und/oder schweren Verletzungen resultieren.

Bewahren Sie alle Sicherheitshinweise und Anweisungen für die Zukunft auf.

Der in den Sicherheitshinweisen verwendete Begriff „Elektrowerkzeug“ bezieht sich auf akkubetriebene Elektrowerkzeuge (ohne Netzkabel).

1) Arbeitsplatzsicherheit

- a) **Halten Sie Ihren Arbeitsbereich sauber und gut beleuchtet.** Unordnung oder unbeleuchtete Arbeitsbereiche können zu Unfällen führen.
- b) **Arbeiten Sie mit dem Elektrowerkzeug nicht in explosionsgefährdeter Umgebung, in der sich brennbare Flüssigkeiten, Gase oder Stäube befinden.** Elektrowerkzeuge erzeugen Funken, die den Staub oder die Dämpfe entzünden können.
- c) **Halten Sie Kinder und andere Personen während der Benutzung des Elektrowerkzeugs fern.** Bei Ablenkung können Sie die Kontrolle über das Gerät verlieren.

2) Elektrische Sicherheit

- a) **Der Anschlussstecker des Elektrowerkzeuges muss in die Steckdose passen. Der Stecker darf in keiner Weise verändert werden.** Verwenden Sie keine Adapterstecker gemeinsam mit schutzgeerdeten Elektrowerkzeugen. Unveränderte Stecker und passende Steckdosen verringern das Risiko eines elektrischen Schlages.
- b) **Vermeiden Sie Körperkontakt mit geerdeten Oberflächen wie von Rohren, Heizungen, Herden und Kühlschränken.** Es besteht ein erhöhtes Risiko durch elektrischen Schlag, wenn Ihr Körper geerdet ist.
- c) **Halten Sie Elektrowerkzeuge von Regen oder Nässe fern.** Das Eindringen von Wasser in ein Elektrowerkzeug erhöht das Risiko eines elektrischen Schlages.
- d) **Zweckentfremden Sie das Kabel nicht, um das Elektrowerkzeug zu tragen, aufzuhängen oder um den Stecker aus der Steckdose zu ziehen.** Halten Sie das Kabel fern von Hitze, Öl, scharfen Kanten oder sich bewegenden Geräteteilen. Beschädigte oder verwickelte Kabel erhöhen das Risiko eines elektrischen Schlages.
- e) **Wenn Sie mit einem Elektrowerkzeug im Freien arbeiten, verwenden Sie nur Verlängerungskabel, die auch für den Außenbereich geeignet sind.** Die Anwendung eines für den Außenbereich geeigneten Verlängerungskabels verringert das Risiko eines elektrischen Schlages.
- f) **Wenn der Betrieb des Elektrowerkzeuges**

in feuchter Umgebung nicht vermeidbar ist, verwenden Sie einen Fehlerstromschutzschalter. Der Einsatz eines Fehlerstromschutzschalters vermindert das Risiko eines elektrischen Schlages.

3) Sicherheit von Personen

- a) **Seien Sie aufmerksam, Achten Sie darauf, was Sie tun, und gehen Sie mit Vernunft an die Arbeit mit einem Elektrowerkzeug. Benutzen Sie kein Elektrowerkzeug, wenn Sie müde sind oder unter dem Einfluss von Drogen, Alkohol oder Medikamenten stehen.** Ein Moment der Unachtsamkeit beim Gebrauch des Elektrowerkzeuges kann zu ernsthaften Verletzungen führen.
 - b) **Tragen Sie persönliche Schutzausrüstung und immer eine Schutzbrille.** Das Tragen persönlicher Schutzausrüstung, wie Staubmaske, rutschfeste Sicherheitsschuhe, Schutzhelm oder Gehörschutz, je nach Art und Einsatz des Elektrowerkzeuges, verringert das Risiko von Verletzungen.
 - c) **Vermeiden Sie eine unbeabsichtigte Inbetriebnahme. Vergewissern Sie sich, dass das Elektrowerkzeug ausgeschaltet ist, bevor Sie es an den Akku anschließen, es aufnehmen oder tragen.** Wenn Sie beim Tragen des Elektrowerkzeuges den Finger am Schalter haben oder das Gerät eingeschaltet an die Stromversorgung anschließen, kann dies zu Unfällen führen.
 - d) **Entfernen Sie Einstellwerkzeuge oder Schraubenschlüssel, bevor Sie das Elektrowerkzeug einschalten.** Ein Werkzeug oder Schlüssel, der sich in einem drehenden Geräteteil befindet, kann zu Verletzungen führen.
 - e) **Vermeiden Sie eine abnormale Körperhaltung. Sorgen Sie für einen sicheren Stand und halten Sie jederzeit das Gleichgewicht.** Dadurch können Sie das Elektrowerkzeug in unerwarteten Situationen besser kontrollieren.
 - f) **Tragen Sie geeignete Kleidung. Tragen Sie keine weite Kleidung oder Schmuck. Halten Sie Haare und Kleidung fern von sich bewegenden Teilen.** Lockere Kleidung, Schmuck oder lange Haare können von sich bewegenden Teilen erfasst werden.
 - g) **Wenn Staubabsaug- und -auffangeinrichtungen montiert werden können, vergewissern Sie sich, dass diese angeschlossen sind und richtig verwendet werden.** Verwendung einer Staubabsaugung kann Gefährdungen durch Staub verringern.
 - h) **Vermeiden Sie, durch die häufige Nutzung des Werkzeugs in einen Trott zu verfallen und Prinzipien für die Werkzeugsicherheit zu ignorieren.** Eine unachtsame Aktion kann im Bruchteil einer Sekunde zu schweren Verletzungen führen.
- ## 4) Verwendung und Behandlung des Elektrowerkzeuges
- a) **Überlasten Sie das Gerät nicht. Verwenden Sie für Ihre Arbeit das dafür bestimmte Elektrowerkzeug.** Mit dem passenden Elektrowerkzeug arbeiten Sie besser und sicherer im angegebenen Leistungsbereich.
 - b) **Benutzen Sie kein Elektrowerkzeug, dessen Schalter defekt ist.** Ein Elektrowerkzeug, das sich nicht mehr ein- oder ausschalten lässt, ist gefährlich und muss repariert werden.

c) **Klemmen Sie den Stecker von der Stromversorgung ab und/oder entfernen Sie den Akku (falls abnehmbar) aus dem Elektrowerkzeug, bevor Sie Geräteeinstellungen vornehmen, Zubehörteile wechseln oder das Gerät weglegen.** Diese Vorsichtsmaßnahme verhindert den unbeabsichtigten Start des Elektrowerkzeuges.

d) **Bewahren Sie unbenutzte Elektrowerkzeuge außerhalb der Reichweite von Kindern auf. Lassen Sie Personen das Gerät nicht benutzen, die mit diesem nicht vertraut sind oder diese Anweisungen nicht gelesen haben.** Elektrowerkzeuge sind gefährlich, wenn Sie von unerfahrenen Personen benutzt werden.

e) **Warten Sie die Elektrowerkzeuge und Zubehör. Kontrollieren Sie, ob bewegliche Teile einwandfrei funktionieren und nicht klemmen, ob Teile gebrochen oder so beschädigt sind, dass die Funktion des Elektrowerkzeuges beeinträchtigt ist. Lassen Sie beschädigte Teile vor dem Einsatz des Gerätes reparieren.** Viele Unfälle haben ihre Ursache in schlecht gewarteten Elektrowerkzeugen.

f) **Halten Sie Schneidwerkzeuge scharf und sauber.** Sorgfältig gepflegte Schneidwerkzeuge mit scharfen Schneidkanten verkleben sich weniger und sind leichter zu führen.

g) **Verwenden Sie Elektrowerkzeuge, Zubehör, Einsatzwerkzeuge usw. entsprechend diesen Anweisungen. Berücksichtigen Sie dabei die Arbeitsbedingungen und die auszuführende Tätigkeit.** Der Gebrauch von Elektrowerkzeugen für andere als die vorgesehenen Anwendungen kann zu gefährlichen Situationen führen.

h) **Halten Sie die Griffe trocken, sauber und frei von Öl und Fett.** Rutschige Griffe und Oberflächen unterbinden die sichere Bedienbarkeit und Kontrolle über das Werkzeug in unerwarteten Situationen.

5) **Verwendung und Behandlung des Akkuwerkzeugs**

a) **Laden Sie die Akkus nur in Ladegeräten auf, die vom Hersteller empfohlen werden.** Für ein Ladegerät, das für eine bestimmte Art von Akku geeignet ist, besteht Brandgefahr, wenn es mit anderen Akkus verwendet wird.

b) **Verwenden Sie nur die dafür vorgesehenen Akkus in den Elektrowerkzeugen.** Der Gebrauch von anderen Akkus kann zu Verletzungen und Brandgefahr führen.

c) **Halten Sie den nicht benutzten Akku fern von Büroklammern, Münzen, Schlüsseln, Nägeln, Schrauben oder anderen kleinen Metallgegenständen, die eine Überbrückung der Kontakte verursachen könnten.** Ein Kurzschluss zwischen den Akkukontakten kann Verbrennungen oder Feuer zur Folge haben.

d) **Bei falscher Anwendung kann Flüssigkeit aus dem Akku austreten. Vermeiden Sie den Kontakt damit. Bei zufälligem Kontakt mit Wasser abspülen. Wenn die Flüssigkeit in die Augen kommt, nehmen Sie zusätzlich ärztliche Hilfe in Anspruch.** Austretende Akkuflüssigkeit kann zu Hautreizungen oder Verbrennungen führen.

e) **Verwenden Sie kein Akkupack oder Werkzeug, das beschädigt ist.** Beschädigte oder modifizierte Akkus können unvorhersehbare Reaktionen

auslösen und zu Bränden, Explosionen oder Verletzungen führen.

f) **Setzen Sie das Akkupack oder Werkzeug keinem Feuer oder übermäßig hohen Temperaturen aus.** Die Belastung durch Feuer oder Temperaturen über 130 °C kann zur Explosion führen.

g) **Befolgen Sie alle Ladeanweisungen, und laden Sie das Akkupack oder Werkzeug nicht außerhalb des in den Anweisungen festgelegten Temperaturbereichs auf.** Ein unsachgemäßer Ladevorgang oder Temperaturen außerhalb des festgelegten Bereichs können den Akku schädigen und die Brandgefahr erhöhen.

6) **Service**

a) **Lassen Sie Ihr Elektrowerkzeug nur von qualifiziertem Fachpersonal und nur mit Original-Ersatzteilen reparieren.** Damit wird sichergestellt, dass die Sicherheit des Gerätes erhalten bleibt.

b) **Führen Sie niemals Wartungsarbeiten an beschädigten Akkus durch.** Die Wartung von Akkupacks darf nur vom Hersteller selbst oder autorisierten Dienstleistern durchgeführt werden.

SICHERHEITSHINWEISE FÜR DEN RASENMÄHER

a) **Verwenden Sie den Rasenmäher nicht beim schlechten Wetter, insbesondere bei Blitzgefahr.** Dadurch verringert sich das Risiko, vom Blitz getroffen zu werden.

b) **Untersuchen Sie den Bereich, in dem der Rasenmäher eingesetzt werden soll, gründlich auf Wildtiere.** Wildtiere können während des Betriebs des Rasenmähers verletzt werden.

c) **Untersuchen Sie sorgfältig den Bereich, in dem der Rasenmäher verwendet werden soll, und beseitigen Sie alle Steine, Stöcke, Drähte, Knochen und andere Fremdgegenstände.** Herumgeschleuderte Gegenstände können zu Körperverletzungen führen.

d) **Überprüfen Sie vor der Verwendung das Mähmesser und die Messerbaugruppe, um sicherzustellen, dass sie nicht abgenutzt oder beschädigt sind.** Abgenutzte oder beschädigte Teile erhöhen das Verletzungsrisiko.

e) **Überprüfen Sie den Grasfänger regelmäßig auf Verschleiß oder Beschädigung.** Ein abgenutzter oder beschädigter Grasfänger kann das Verletzungsrisiko erhöhen.

f) **Lassen Sie die Schutzvorrichtungen an ihrem Platz. Die Schutzvorrichtungen müssen ordnungsgemäß funktionieren und korrekt montiert sein.** Eine lockere, beschädigte oder nicht ordnungsgemäß funktionierende Schutzvorrichtung kann zu Körperverletzungen führen.

g) **Halten Sie alle Kühllufteinlässe sauber.** Blockierte Luftpinnlässe und Schmutzpartikel können zu Überhitzung oder Brandgefahr führen.

h) **Tragen Sie beim Betrieb des Rasenmähers immer rutschfeste und schützende Schuhe. Benutzen Sie den Rasenmäher nicht barfuß oder mit offenen Sandalen.** Dadurch wird das Verletzungsrisiko der Füße durch den Kontakt mit der sich bewegenden Klinge verringert.

i) **Tragen Sie bei der Bedienung des Gerätes**

immer lange Hosen. Unbedeckte Haut erhöht die Wahrscheinlichkeit von Verletzungen durch weggeschleuderte Gegenstände.





- j) **Benutzen Sie den Rasenmäher nicht bei nassem Gras. Gehen Sie, bitte niemals rennen.** Dadurch wird die Gefahr von Ausrutschen und Stürzen, die zu Verletzungen führen können, verringert.
- k) **Benutzen Sie den Rasenmäher nicht an übermäßig steilen Hängen.** Dies verringert das Risiko von Kontrollverlust, Ausrutschen und Stürzen, die zu Verletzungen führen können.
- l) **Achten Sie bei der Arbeit an Hängen immer auf einen sicheren Stand, arbeiten Sie immer quer über Hänge, niemals bergauf oder bergab, und seien Sie vorsichtig bei Richtungsänderung.** Dies verringert das Risiko von Kontrollverlust, Ausrutschen und Stürzen, die zu Verletzungen führen können.
- m) **Seien Sie vorsichtig, wenn Sie den Rasenmäher rückwärts bewegen oder zu sich heranziehen. Achten Sie immer auf Ihre Umgebung.** Dadurch wird die Stolpergefahr während des Betriebs reduziert.
- n) **Berühren Sie keine Klingen und andere gefährliche Teile, während sie noch in Bewegung sind.** Dadurch wird die Verletzungsgefahr durch sich bewegende Teile verringert.
- o) **Achten Sie beim Entfernen von eingeklemmtem Material oder beim Reinigen des Rasenmähers darauf, dass alle Netzschalter ausgeschaltet und der Akku entfernt ist.** Unerwarteter Betrieb des Rasenmähers kann zu schweren Verletzungen führen.

SICHERHEIT HINWEISE FÜR AKKUPACK

- a) **Zellen bzw. Akkupack nicht zerlegen, öffnen oder zerdrücken.**
- b) **Akkupack nicht kurzschließen. Akkupacks nicht wahllos in einer Schachtel oder Schublade aufbewahren, wo sie einander kurzschließen oder durch andere leitfähige Materialien kurzgeschlossen werden könnten.** Bei Nichtverwendung des Akkupacks ist dieses von Metallgegenständen fernzuhalten, wie etwa Büroklammern, Münzen, Nägeln, Schrauben oder anderen kleinen Metallgegenständen, wo sich die Batterieklemmen berühren könnten. Das Kurzschließen der Batterieklemmen kann Verbrennungen bzw. einen Brand verursachen.
- c) **Zellen bzw. Akkupacks nicht Hitze oder Feuer aussetzen. Lagerung in direktem Sonnenlicht vermeiden.**
- d) **Akkupack nicht mechanischen Stößen aussetzen.**
- e) **Im Fall, dass Flüssigkeit aus dem Akku austritt, darf diese nicht in Kontakt mit der Haut oder den Augen kommen. Sollte dies dennoch geschehen, den betroffenen Bereich sofort mit viel Wasser spülen und einen Arzt aufsuchen.**
- f) **Akkupack sauber und trocken halten.**
- g) **Sollten die Klemmen des Akkupacks schmutzig werden, diese mit einem sauberen, trockenen Tuch abwischen.**

- h) **Akkupackmuss vor Gebrauch aufgeladen werden. Immer dieses Anweisungen beachten und den korrekten Ladevorgang ausführen.**
- i) **Akkupack bei Nichtverwendung nicht längere Zeit aufladen lassen.**
- j) **Nach längerer Lagerung des Gerätes ist es eventuell notwendig, die Zellen oder das Akkupack mehrere Male aufzuladen und zu entladen, um eine optimale Leistung zu erhalten.**
- k) **Nur mit dem von Kress bezeichneten Ladegerät aufladen. Kein Ladegerät verwenden, das nicht ausdrücklich für den Gebrauch mit dem Gerät vorgesehen ist.**
- l) **Kein Akkupack verwenden, das nicht für den Gebrauch mit dem Gerät vorgesehen ist.**
- m) **Akkupacks von Kindern fernhalten.**
- n) **Die originalen Produktunterlagen zum späteren Nachschlagen aufbewahren.**
- o) **Den Akku bei Nichtverwendung aus dem Gerät nehmen.**
- p) **Ordnungsgemäß entsorgen.**
- q) **Vermischen Sie keine Zellen verschiedener Hersteller, Kapazitäten, Größen oder Typen innerhalb eines Geräts.**
- r) **Halten Sie den Akku von Mikrowellen und hohem Druck fern.**

SYMBOLE

	<p>Zur Reduzierung der Verletzungsgefahr bitte die Bedienungsanleitung durchlesen</p>
	<p>ACHTUNG – Achten Sie auf weggeschleuderte Gegenstände – halten Sie Unbeteiligte fern</p>
	<p>ACHTUNG – Halten Sie Hände und Füße weg von den Mähmessern</p>
	<p>ACHTUNG – Vor der Wartung ist der Akkupack abzuklemmen</p>
	<p>Batterien können bei falscher Entsorgung in der Wasserkreislauf gelangen und das Ökosystem bedrohen. Entsorgen Sie alte Batterien nicht im unsortierten Haushaltsabfall.</p>

	Nicht verbrennen
 Li-Ion 	Lithium-Ionen-Akku: Dieses Produkt wurde mit einem Symbol markiert, das sich auf die 'gesonderte Sammlung' aller Akkupacks und Akkus bezieht. Es wird anschließend recycelt oder demontiert, um die Beeinträchtigung der Umwelt zu verringern. Akkupacks können die Umwelt und menschliche Gesundheit beeinträchtigen, da diese schädliche Substanzen enthalten.
	Elektroprodukte dürfen nicht mit dem normalen Haushaltsmüll entsorgt werden, sondern sollten nach Möglichkeit zu einer Recyclingstelle gebracht werden. Ihre zuständigen Behörden oder Ihr Fachhändler geben Ihnen hierzu gerne Auskunft.
	Schutzhandschuhe tragen
	Entfernen Sie den Akku aus der Halterung, bevor Sie Einstellungen, Service- oder Wartungsarbeiten durchführen.
	Die Messer drehen sich nach dem Ausschalten der Maschine weiter. Warten Sie, bis alle Teile der Maschine vollkommen zur Ruhe gekommen sind, ehe Sie etwas anfassen.

KOMPONENTEN

1.	HEBEL ZUR STEUERUNG DER GESCHWINDIGKEIT
2.	BETRIEBSBÜGEL
3.	GRIFFBÜGEL
4.	MULCHSACK SCHALTHEBEL
5.	AKKU-ABDECKUNG
6.	LED-SCHEINWERFER
7.	VORDERER GRIFF
8.	ZEIGER ZUR EINSTELLUNG DER SCHNITTHÖHE

9.	SCHNITTHÖHENEINSTELLHEBEL
10.	HINTERER GRIFF
11.	SICHERHEITSKLAPPE
12.	GRASFANGBEUTEL
13.	SELBST ANGETRIEBENE GESCHWINDIGKEITSREGELUNG
14.	SCHNELLAUSLÖSER-TASTE
15.	SCHALTER FÜR BATTERIEKONT-ROLLEUCHE
16.	SICHERHEITS-SPERRTASTE
17.	BETRIEBSKONTROLLEUCHTEN
18.	SCHALTER FÜR LED-SCHEINWERFER
19.	SEITENENTLADUNGSABDECKUNG (SIEHE ABB. C2)
20.	SEITENENTLADUNGSSCHACHT (SIEHE ABB. C2)
21.	MESSERBOLZEN (SIEHE ABB. M1)
22.	MESSER (SIEHE ABB. M1)
23.	ABSTANDSHALTER (SIEHE ABB.M1)

Abgebildetes oder beschriebenes Zubehör gehört teilweise nicht zum Lieferumfang.

TECHNISCHE DATEN

Typ **KG760E KG760E.X** (7 - Bezeichnung der Maschine, repräsentiert die Schnurloser Rasenmäher)

	KG760E KG760E.X**
Nennspannung	60V  Max*
Leerlaufdrehzahl	2800 /min
Deckbreite	53 cm
Schnittbreite	51 cm
Vorderrad-Durchmesser	200 mm
Hinterrad-Durchmesser	250 mm
Schnitthöhe	20 – 80 mm
Schneidehöhen-Positionen	7
Grasfangkorb	70 L
Gewicht(ohne Akku)	32 kg

*Spannung ohne Arbeitslast gemessen.

Anfangsakkuspannung erreicht maximal 60 Volt.
 Nennspannung ist 54 Volt.
 ** X=1-999, A-Z, M1-M9 werden nur für verschiedene Kunden verwendet, es gibt keine sicherheitsrelevanten Veränderungen zwischen diesen Modellen.

EMPFOHLENE AKKUS UND LADEGERÄTE

Kategorie	Typ	Kapazität
60V Akkupack	KA3002	4.0Ah
	KA3008	5.0Ah
60V Lader	KA3714	5.0A
	KA3706	8.0A

Wir empfehlen Ihnen, sämtliche Zubehörteile beim selben Fachhändler zu beziehen, bei dem Sie auch Ihr Elektrowerkzeug gekauft haben. Wählen Sie den Werkzeugtyp entsprechend der Arbeit, die Sie durchführen möchten. Weitere Informationen finden Sie auf der Verpackung der Zubehörteile. Auch Ihr Fachhändler berät Sie gerne.

INFORMATIONEN ÜBER LÄRM

Gewichteter Schalldruck	$L_{pA} = 78.2 \text{ dB(A)}$
K_{pA}	3.0 dB (A)
Gewichtete Schalleistung	$L_{wA} = 92.9 \text{ dB(A)}$
K_{wA}	3.0 dB (A)
Tragen Sie einen Gehörschutz. 	

INFORMATIONEN ÜBER VIBRATIONEN

Typischer gewichteter Vibrationswert:	$a_h < 2.5 \text{ m/s}^2$
Unsicherheit	$K = 1.5 \text{ m/s}^2$

! WARNUNG: Der Vibrationsemissionswert kann während des tatsächlichen Gebrauchs des Elektrowerkzeugs vom angegebenen Wert abweichen, je nachdem, wie das Werkzeug gemäß folgenden Beispielen und weiteren Verwendungsmöglichkeiten eingesetzt wird: Die Verwendung des Werkzeugs und die Art, wie die Materialien geschnitten oder angebohrt werden. Der Pflege- und Wartungszustand des Werkzeugs. Die Verwendung des richtigen Zubehörs und dessen Schärfe und Zustand. Die Festigkeit der Handgriffe und die Benutzung von

Antivibrationszubehör.
 Der bestimmungsgemäß eund diesen Anweisungen entsprechende Gebrauch.
Wird dieses Werkzeug nicht angemessen gehandhabt, kann es zum Auftreten des Hand-Arm-Vibrationsyndroms kommen.

! WARNUNG: Sie sollten die tatsächlichen Arbeitsabschnitte genau ermitteln, um so den Belastungsgrad abzuschätzen. Auf diese Weise kann der Belastungsgrad während der gesamten Arbeitszeit möglicherweise wesentlich gemindert werden.

So minimieren Sie das Risiko, dem Sie bei Vibrationen ausgesetzt sind.
 Verwenden Sie IMMER scharfe Meißel, Bohrer und Sägeblätter.
 Pflegen Sie dieses Werkzeug den Anweisungen entsprechend und achten Sie stets auf eine gutes Einfetten (wo erforderlich).
 Bei regelmäßiger Verwendung von Elektrowerkzeug sollten Sie in Antivibrationszubehör investieren.
 Erstellen Sie einen Arbeitsplan, um die Verwendung von hochvibrierenden Werkzeugen auf mehrere Tage zu verteilen.

HINWEISE ZUM BETRIEB

! HINWEIS: Lesen Sie das Handbuch vor Inbetriebnahme des Werkzeuges sorgfältig durch.

Bestimmungsgemäßer Gebrauch
 Dieses Produkt ist bestimmt für das Rasenmähen im privaten Bereich.

VOR INBETRIEBNAHME

Anheben des Griffbügels (Siehe Abb. A)
 Drücken und halten Sie während des Betriebs den Schnellauslöser gedrückt.

Montage des Gras-Sammelbeutels am Rasenmäher (Siehe Abb.B1, B2, B3)
HINWEIS: Drücken Sie den Gras-Beutel leicht ein, um sicherzugehen, dass er komplett installiert ist.
HINWEIS: Nehmen Sie den Mulcheinsatz aus dem Rasenmäher heraus, bevor Sie den Gras-Sammelbeutel montieren.

Montage des Seitenentladungsschachtes (Siehe Abb. C1,C2)
 Heben Sie die Seitenentladungsabdeckung an, um den Seitenentladungsschacht zu montieren.
HINWEIS: Denken Sie daran, zuerst den Grasfangsack zu entfernen und dann den Mulchsack-Schalthebel zu drücken, um den Mulchauslass vor der Montage zu schließen.

Einsetzen/ausbauen der Batterie (Siehe Abb. D1, D2)
HINWEIS: Drücken Sie den Auslöseknopf für den Akku um das Akkupack oder die Akkupacks von Ihrem Werkzeug zu entnehmen. Setzen Sie den Akkupack nach dem Aufladen in den Akkuanschluss des Gerätes ein und schieben Sie

bis Sie ein "Klicken" hören. Ein einfaches Schieben und ein leichter Druck reichen aus.

HINWEIS: Der vordere Akkupackanschluss dient der Stromversorgung, während der hintere Akkupackanschluss zur Aufbewahrung des Ersatzakkupacks dient.

Prüfen der Betriebskontrollleuchte (siehe Abb. D3)

Drücken Sie den Schaltknopf für die Akku-Kontrollleuchte und die Betriebskontrollleuchte leuchtet.

BETRIEB

Starten & Stoppen(Siehe Abb. E1, E2)

Drücken Sie die Sicherheits-Sperrtaste und dann den Bedienungsbügel zum Starten. Lassen Sie den Bedienungsbügel los, um anzuhalten.

Zum Starten drücken Sie gleichzeitig die Sicherheits-Sperrtaste und den Betriebsbügel.

HINWEIS: Stellen Sie den Hebel für den Mulchsack nach jedem Gebrauch in die Sackposition. (Siehe Abb. B1)

Betrieb des Selbstantriebssystems (Siehe Abb. F)

Drücken Sie die Sicherheits-Sperrtaste und betätigen Sie dann den Hebel für den Selbstantrieb, um die Geschwindigkeit zu steuern.

HINWEIS: Um den Selbstantrieb zu aktivieren, drücken Sie gleichzeitig die Sicherheits-Sperrtaste und den Hebel zur Steuerung der Geschwindigkeit des Selbstantriebs.

TIPPS ZUM MULCHEN

Ihr neuer Rasenmäher ist so entworfen, dass er beim Mulchen das abgeschnittene Gras in kleine Stücke schneidet und es wieder auf den Rasen verteilt. Unter normalen Umständen wird das gemulchte Gras rasch biologisch abgebaut und liefert so dem Rasen neue Nährstoffe.

Lesen Sie sich die folgenden Empfehlungen für eine optimale Mulchleistung durch.

- 1) Vermeiden Sie das Mähen, wenn das Gras von Regen oder Tau feucht ist. Feuchtes Gras kann Klumpen bilden, die den Mulchprozess beeinträchtigen und die Laufzeit reduzieren.

Die beste Zeit für das Mähen von Gras ist der Spätnachmittag. Dann ist das Gras trocken und die frisch geschnittene Stelle wird nicht dem direkten Sonnenlicht ausgesetzt.

- 2) Für eine optimale Mulchleistung sollten Sie die Schnitthöhe so einstellen, dass Sie ungefähr ein Drittel der Länge der Halmlänge abschneiden. Idealerweise nicht mehr als 40mm auf einmal. Wenn der Rasen überwuchert ist, dann kann es notwendig sein, die Schnitthöhe zu reduzieren, um den Aufwand beim Schieben zu verringern und eine Überlastung des Motors zu verhindern. Bei extrem schwerem Mulchen ist es ratsam, erst auf hoher Schnitthöhe zu schneiden und dann noch einmal auf endgültiger Schnitthöhe zu schneiden. Oder Sie können engere Schnitte machen und langsam mähen.
- 3) Für eine optimale Leistung sollten Sie das Gehäuse des Rasenmähers frei von angesammeltem Gras halten. Stellen Sie manchmal den Rasenmäher ab und warten Sie, bis die Klingen völlig zum Stillstand gekommen sind. Nehmen Sie dann den Akkupack heraus und drehen Sie den Rasenmäher auf die Seite. Benutzen Sie einen Gegenstand, wie z.B. einen Stock, um alle Ansammlungen von Gras im Bereich

der Klingen wegzuwischen. Seien Sie vorsichtig wegen der scharfen Kanten der Klingen. Reinigen Sie oft in feuchtem Frühlingsgras und am Ende jeder Benutzung.

- 4) Einige Arten von Gras oder Zustände von Gras können es notwendig machen, dass eine Stelle ein zweites Mal gemulcht werden muss, um das Gras komplett über den Rasen zu verteilen. Wenn Sie ein zweites Mal schneiden, dann ist es ratsam, rechtwinklig zum ersten Schnittmuster zu schneiden. WECHSELN SIE DAS SCHNITTMUSTER NIEMALS SO; DASS SIE DEN ABHANG EINES HÜGELS HINAUF- ODER HINAB-MÄHEN!
- 5) Wechseln Sie das Schnittmuster wöchentlich. Dies verhindert Vermattung und Körnung Ihres Rasens.
- 6) Mähen Sie nicht an einem Hang, der einen Winkel von mehr als 15° aufweist.

SCHNEIDEBEREICH

Der Schneidebereich kann durch mehrere Faktoren beeinträchtigt werden, beispielsweise durch die Schnitthöhe, die Feuchtigkeit des Rasens, die Graslänge und -dichte. Außerdem wird durch zu häufiges Starten und Anhalten des Rasenmähers im laufenden Betrieb der Schneidebereich verkleinert.

Die Maschine ist ideal zum Mähen von Parzellen bis zu einer Größe von 2000 m².

TIPPS:

- 1) Es empfiehlt sich, dass Sie Ihren Rasen häufiger mähen, mit normaler Geschwindigkeit laufen, und den Mäher während des Betriebs nicht zu oft starten bzw. anhalten.
- 2) Um optimale Leistungen zu erreichen, stellen Sie sicher, dass zwei vollständig geladene Akkupacks gleichzeitig genutzt und stets 1/3 oder weniger der Grashöhe geschnitten werden.
- 3) Gehen Sie beim Mähen von langem Gras langsam, damit das Schneiden effektiver durchgeführt und das Schnittgut ordnungsgemäß ausgeworfen werden kann.
- 4) Vermeiden Sie das Schneiden von nassem Gras; anderenfalls wird dieses auf der Unterseite des Mähwerks haften und Schnittgut kann nicht gesammelt bzw. ordnungsgemäß ausgeworfen werden.
- 5) Bei frischem oder dickem Gras sollte eine höhere Schnitthöhe eingesetzt werden, die zudem die Lebensdauer der Batterie verlängert.

Einstellen der Schnitthöhe (Siehe Abb. G)

Drücken und halten Sie den Hebel für die Schnitthöheinstellung. Stellen Sie die Schnitthöhe nach oben und unten ein.



WARNUNG! Halten Sie an, lassen Sie den Bedienungsbügel los und warten Sie, bis der Motor anhält, bevor Sie die Höhe einstellen. Die Klingen drehen sich weiter, nachdem die Maschine ausgeschaltet wurde. Drehende Klingen können Verletzungen verursachen. Berühren Sie niemals rotierende Klingen!

Öffnen des Led-Scheinwerfers (siehe Abb. H)

Drücken Sie den Schalter für den Led-Scheinwerfer.

Entfernen/Leeren des Gras-Sammelbeutels (See Fig. I1, I2)

 **WARNUNG!** Überprüfen Sie vor der Verwendung stets, dass die Sicherheitsklappe den Auswurf verschlossen hat. Heben Sie die Sicherheitsklappe niemals an, wenn der Rasenmäher ohne montierten Gras-Sammelbeutel verwendet wird.

NACH DEM BETRIEB:

AUFBEWAHRUNG (Siehe Abb. J1, J2)

Halten Sie den Rasenmäher an und nehmen Sie den Akkupack heraus. Das Äußere des Rasenmähers gründlich mit einer weichen Bürste und einem Tuch reinigen. Kein Wasser und keine Lösungs- oder Poliermittel verwenden. Anhaftendes Gras und Schmutz entfernen, insbesondere von den Lüftungsschlitzen.

Den Rasenmäher auf die Seite legen und den Messerbereich reinigen. Zusammengepresstes Schnittgut im Messerbereich mit einem Holz- oder Plastikstück entfernen. Den Rasenmäher an einem trockenen Ort aufbewahren. Keine anderen Gegenstände auf die Maschine stellen. Um die Verstaubung zu erleichtern, halten Sie den Schnellauflöser gedrückt und klappen Sie den Griffbügel ein.

WARTUNG

 **ACHTUNG:** Halten Sie den Rasenmäher an und nehmen Sie den Akkupack heraus, bevor Sie den Grasfangkorb abnehmen.

HINWEIS: Folgende Wartungsarbeiten sind regelmäßig auszuführen, um den zuverlässigen und sicheren Betrieb zu gewährleisten. Den Rasenmäher auf offensichtliche Defekte wie z. B. ein lockeres, verstelltes oder beschädigtes Messer, lose Befestigungs- oder Zubehöriteile und verschlissene oder beschädigte Komponenten. Die Abdeckungen und Schutzbleche müssen in einwandfreiem Zustand und richtig angebracht sein. Vor dem Betrieb des Rasenmähers die notwendigen Wartungs- und Reparaturarbeiten durchführen. Sollte der Rasenmäher trotz regelmäßiger Wartung ausfallen, Bitte rufen Sie den Kundendienst für eine Beratung an.

SCHÄRFEN DER KLINGE

HALTEN SIE DIE KLINGE FÜR EINE OPTIMALE MÄHLEISTUNG SCHARF. EINE STUMPFE KLINGE SCHNEIDET GRAS NICHT SAUBER ODER MULCHT NICHT ORDENTLICH.

TRAGEN SIE ORDENTLICHEN AUGENSCHUTZ BEIM ENTFERNEN, SCHÄRFEN UND EINSETZEN DER KLINGE. STELLEN SIE SICHER, DASS DER AKKUPACK ENTFERNT IST.

Es ist unter normalen Umständen normalerweise ausreichend, die Klinge zweimal in der Mäh-Saison zu schärfen. Sand sorgt dafür, dass die Klinge rasch stumpf wird. Falls Ihr Rasen auf sandiger Erde wächst, dann ist es notwendig, öfter zu schärfen.

ERSETZEN SIE EINE VERBOGENE ODER BESCHÄDIGTE KLINGE SOFORT!

BEIM SCHÄRFEN DER KLINGE: (Siehe Abb. K)

1. Gehen Sie sicher, dass die Klinge ausbalanciert bleibt.
2. Schärfen Sie die Klinge am originalen Schnittwinkel.
3. Schärfen Sie die Schnittkanten an beiden Enden der Klinge und entfernen Sie von beiden Enden gleich viel

Material.

HINWEIS:

1. Stellen Sie sicher, dass der Rasenmäher ausgeschaltet ist und nehmen Sie den Akkupack heraus.
2. Bringen Sie den Mäher in die senkrechte Lagerstellung. **AUSBALANCIEREN DER KLINGE (Siehe Abb. L)** Überprüfen Sie die Balance der Klinge dadurch, dass Sie das zentrale Loch in der Klinge L-1 auf einen Schraubenzieher-Schaft L-2 platzieren, der horizontal im Schraubstock L-3 eingeklemmt ist. Wenn eines der beiden Enden der Klinge nach unten hin rotiert, müssen Sie dieses Ende weiter feilen. Die Klinge ist ordentlich ausbalanciert, wenn keines der beiden Enden nach unten hängt.

KLINGEN WARTEN (Siehe Abb. M1, M2)

Erneuern Sie - unabhängig vom Zustand - Ihre Klinge, sobald Sie 50 Stunden mit Ihr gemäht haben oder spätestens nach 2 Jahren.

Je nachdem, was früher eintritt. Folgen Sie diesen Arbeitsschritten, um Ihre Klinge herauszunehmen und zu ersetzen. Sie brauchen dafür Gartenhandschuhe (nicht mitgeliefert) und einen Gabelschlüssel (nicht mitgeliefert), um die Klinge herauszunehmen. Stellen Sie sicher, dass der Akkupack nicht installiert ist. Klemmen Sie einen Holzklotz zwischen dem Messer und dem Mähwerk ein, um das Drehen des Messers zu verhindern fest und lösen Sie die Klingenschraube mit einem Schraubenschlüssel. Nehmen Sie dann die Klinge ab.

Zum Zusammenbau setzen Sie die Klinge mit den Schneidflächen zum Boden hin an. N, danach ziehen Sie den Bolzen fest.

STÖRUNGSBEHEBUNG

Problem	Abhilfemaßnahme
1. Der Mäher läuft nicht, wenn der Bedienungsbügel aktiviert ist.	A. Vergewissern Sie sich, dass der Sicherheitsverriegelungsknopf vollständig gedrückt ist. B. Lassen Sie den Bedienungsbügel los, um den Mäher auszuschalten. Entfernen Sie den Akkupack, drehen Sie den Rasenmäher um und prüfen Sie, ob sich das Mähmesser frei drehen kann. Ist es nicht frei beweglich, bringen Sie das Gerät in ein autorisiertes Servicezentrum. Das Messer sollte sich frei drehen lassen. C. Wurde der Akku vollständig aufgeladen? Schließen Sie das Ladegerät an und warten Sie, bis die grüne LED aufleuchtet. Zum Starten drücken Sie gleichzeitig die Sicherheits-Sperrtaste und den Betriebsbügel. (siehe Abb. E1)

2. Der Mäher läuft nicht, wenn der Hebel zur Steuerung der Geschwindigkeit des Selbstantriebs aktiviert ist.	A. Um den Selbstantrieb zu aktivieren, drücken Sie gleichzeitig die Sicherheits-Sperrtaste und den Hebel zur Steuerung der Geschwindigkeit des Selbstantriebs. (siehe Abb. F)
3. Der Motor blockiert beim Mähen.	A. Lassen Sie den Bedienungsbügel los, um den Mäher auszuschalten. Entfernen Sie den Akkupack, drehen Sie den Rasenmäher um und prüfen Sie, ob sich das Mähmesser frei drehen kann. Ist es nicht frei beweglich, bringen Sie das Gerät in ein autorisiertes Servicezentrum. Das Messer sollte sich frei drehen lassen. B. Stellen Sie die Schnitthöhe der Räder auf die höchste Position ein, und starten Sie den Rasenmäher. C. Wurde der Akku vollständig aufgeladen? Schließen Sie das Ladegerät an und warten Sie, bis die grüne LED aufleuchtet. D. Vermeiden Sie eine Überlastung des Rasenmähers. Vermeiden Sie eine Überlastung des Rasenmähers. Verlangsamen Sie die Schnittgeschwindigkeit, oder heben Sie die Schnitthöhe an. Oder beides
4. Der Rasenmäher läuft, aber die Schneidleistung ist unbefriedigend, oder nicht den gesamten Rasen schneidet.	A. Wurde der Akku vollständig aufgeladen? Schließen Sie das Ladegerät an und warten Sie, bis die grüne LED aufleuchtet. B. Lassen Sie den Bedienungsbügel los, um den Mäher auszuschalten. Entfernen Sie den Akkupack. Kippen Sie den Rasenmäher auf die Seite, und überprüfen Sie Folgendes: Schärfe des Messers – halten Sie das Messer scharf. Das Deck und die Auswurföffnung auf Verstopfungen. C. Die Radhöhereinstellung ist möglicherweise zu niedrig für den Rasen. Heben Sie die Schnitthöhe an.
5. Der Rasenmäher lässt sich nur schwer schieben.	A. Vergrößern Sie die Schnitthöhe, um den Widerstand durch das Gras zu verringern. Überprüfen Sie, ob sich die Räder frei drehen lassen.

6. Der Rasenmäher ist ungewöhnlich laut und vibriert.	A. Lassen Sie den Bedienungsbügel los, um den Mäher auszuschalten. Entfernen Sie den Akkupack. Kippen Sie den Rasenmäher auf die Seite, und überprüfen Sie, ob das Messer verbogen oder beschädigt ist. Ersetzen Sie ein beschädigtes Messer ggf. durch ein Ersatzmesser von. Übergeben Sie den Rasenmäher an eine Vertragswerkstatt, wenn die Unterseite des Decks beschädigt ist. B. Wenn das Messer nicht sichtlich beschädigt ist und der Rasenmäher weiterhin vibriert: Lassen Sie den Bedienbügel los, um den Mäher auszuschalten, nehmen Sie den Akkupack heraus und bauen Sie das Mähmesser aus. Drehen Sie das Messer um 180 Grad, und setzen Sie es wieder ein. Übergeben Sie den Rasenmäher an eine Vertragswerkstatt, wenn das Gerät weiterhin vibriert.
7. Ladestatus-LEDs leuchten nicht.	A. Steckverbindung prüfen. B. Tauschen Sie das Ladegerät aus.

8. Die LED des Akku-Ladegeräts schaltet nicht auf grün um.	A. Der Akku muss untersucht werden. Bringen Sie diesen zu einem autorisierten Servicezentrum.
9. Geschnittenes Gras wird vom Rasenmäher nicht im Beutel aufgesammelt.	A. Nehmen Sie bei Nutzung des Aufgankorbs die Mulchplatte heraus. B. Die Auswurföffnung ist verstopft. Lassen Sie den Bedienungsbügel los, um den Mäher auszuschaftern. Entfernen Sie den Akkupack. Entfernen Sie abgeschnittenes Gras aus der Auswurföffnung. C. Zu viel gemähtes Gras. Heben Sie die Schnitthöhe der Räder an, um die abgeschnittene Länge zu verkürzen. D. Der Behälter ist voll. Leeren Sie den Behälter öfter.
10. Beim Mulchen sind Ablagerungen erkennbar.	A. Es wird zu viel Gras abgeschnitten. Heben Sie die Schnitthöhe der Räder an, um die abgeschnittene Länge zu verkürzen. Schneiden Sie nicht mehr als 1/3 der Gesamtlänge. B. Prüfen Sie das Messer auf dessen Schärfe. Halten Sie das Messer stets gut geschärft.
11. Niedrige oder verringerte Laufzeit nach zahlreichen Anwendungen.	A. Bringen Sie das Gerät in ein autorisiertes Servicezentrum - eventuell ist ein neuer Akku erforderlich.
12. Die LED des Akkuladegeräts blinkt rot und der Akku kann nicht aufgeladen werden.	A. Der Akku überhitzt nach dauerhafter Nutzung. Entnehmen Sie den Akku aus dem Ladegerät und lassen Sie diesen auf 42 °C oder weniger abkühlen.
13. Wenn sich der Hebel für den Mulchsack nicht bewegen lässt.	A. Entfernen Sie die Akkupacks. B. Stellen Sie den Mäher in die aufrechte Lagerposition. C. Entfernen Sie das Gras von der Mulchplatte (siehe Abb. N).

UMWELTSCHUTZ

 Elektroprodukte dürfen nicht mit dem normalen Haushaltsmüll entsorgt werden, sondern sollten nach Möglichkeit zu einer Recyclingstelle gebracht werden. Ihre zuständigen Behörden oder Ihr Fachhändler geben Ihnen hierzu gerne Auskunft.

BEI AKKUWERKZEUGEN

Der Umgebungstemperaturbereich für die Nutzung und Lagerung von Werkzeug und Akku liegt zwischen 0 °C und 45 °C.

Der empfohlene Umgebungstemperaturbereich für die

Ladestation liegt zwischen 5 °C und 40 °C.

Details zur sicheren Entsorgung von gebrauchten Batterien Am Ende der Lebensdauer des Geräts entfernen Sie das Batteriepack sicher, bevor Sie das Gerät entsorgen. Werfen Sie Batterien nicht einfach weg oder in den normalen Müll. Entsorgen Sie die Batterie auch nicht zusammen mit dem Gerät. Entfernen Sie das gebrauchte Batteriepack aus dem Gerät und entsorgen Sie es in der nächsten oder bequemsten speziellen Recycling-Einrichtung. Wenn Sie sich unsicher sind, konsultieren Sie Ihre örtliche Umweltschutzabteilung. Batterien können in den Wasserkreislauf gelangen, wenn sie unsachgemäß entsorgt werden, was für das Ökosystem gefährlich sein kann. Entsorgen Sie Abfallbatterien nicht als unsortierten kommunalen Abfall.

KONFORMITÄTSERKLÄRUNG

Wir,
Positec Germany GmbH
Postfach 32 02 16, 50796 Cologne, Germany

Erklären im Namen von Positec, dass das Produkt Beschreibung **Schnurloser Rasenmäher** Typ **KG760E KG760E.X (7-Bezeichnung der Maschine, repräsentiert die Schnurloser Rasenmäher)** Funktion **Grasschnitt**

den Bestimmungen der folgenden Richtlinien entspricht,
2006/42/EC, 2014/30/EU
2011/65/EU&(EU)2015/863
2000/14/EC geändert durch 2005/88/EC

2000/14/EC geändert durch 2005/88/EC
Konformitätsbewertungsverfahren nach **Anhang VI**
Gemessene Schallleistung **92.9 dB(A)**
Garantierte Schallleistung **96 dB(A)**

Zertifizierungsstelle
Name: Intertek, Deutschland GmbH(notifizierte Stelle 0905)
Anschrift: Stangenstraße 1, 70771 LEINFELDEN-ECHTERDINGEN

Normen,
EN 62841-1, EN IEC 62841-4-3, EN ISO 3744, EN IEC 55014-1, EN IEC 55014-2, EN IEC 63000

Zur Kompilierung der technischen Datei ermächtigte Person,
Name Marcel Filz
Anschrift Positec Germany GmbH
Postfach 32 02 16, 50796 Cologne, Germany



2021/01/06
Allen Ding
Stellvertretender Cheffingenieur,
Prüfung und Zertifizierung
Positec Technology (China) Co., Ltd
18, Dongwang Road, Suzhou Industrial
Park, Jiangsu 215123, P. R. China

NOTICE ORIGINALE

SÉCURITÉ DU PRODUIT

AVERTISSEMENTS DE SÉCURITÉ GÉNÉRAUX



AVERTISSEMENT Lire l'ensemble des mises en garde, instructions, illustrations et spécifications fourni avec cet outil électrique.

Ne pas suivre toutes les instructions énumérées ci-dessous peut conduire à une électrocution, un incendie et / ou des blessures graves.

Conserver tous les avertissements et toutes les instructions pour pouvoir s'y reporter ultérieurement.

Le terme «outil» dans les avertissements fait référence à votre outil électrique alimenté par le secteur (avec cordon d'alimentation) ou votre outil fonctionnant sur batterie (sans cordon d'alimentation).

1) Sécurité de la zone de travail

- a) **Conserver la zone de travail propre et bien éclairée.** Les zones en désordre ou sombres sont propices aux accidents.
- b) **Ne pas faire fonctionner les outils électriques en atmosphère explosive, par exemple en présence de liquides inflammables, de gaz ou de poussières.** Les outils électriques produisent des étincelles qui peuvent enflammer les poussières ou les fumées.
- c) **Maintenir les enfants et les personnes présentes à l'écart pendant l'utilisation de l'outil.** Les distractions peuvent vous faire perdre le contrôle de l'outil.

2) Sécurité électrique

- a) **Il faut que les fiches de l'outil électrique soient adaptées au socle. Ne jamais modifier la fiche de quelque façon que ce soit. Ne pas utiliser d'adaptateurs avec des outils à branchement de terre.** Des fiches non modifiées et des socles adaptés réduiront le risque de choc électrique.
 - b) **Éviter tout contact du corps avec des surfaces reliées à la terre telles que les tuyaux, les radiateurs, les cuisinières et les réfrigérateurs.** Il existe un risque accru de choc électrique si votre corps est relié à la terre.
 - c) **Ne pas exposer les outils à la pluie ou à des conditions humides.** La pénétration d'eau à l'intérieur d'un outil augmentera le risque de choc électrique.
 - d) **Ne pas maltraiter le cordon. Ne jamais utiliser le cordon pour porter, tirer ou débrancher l'outil. Maintenir le cordon à l'écart de la chaleur, du lubrifiant, des arêtes ou des parties en mouvement.** Des cordons endommagés ou emmêlés augmentent le risque de choc électrique.
 - e) **Lorsqu'on utilise un outil à l'extérieur, utiliser un prolongateur adapté à l'utilisation extérieure.** L'utilisation d'un cordon adapté à l'utilisation extérieure réduit le risque de choc électrique.
 - f) **Si l'usage d'un outil dans un emplacement humide est inévitable, utiliser une alimentation protégée par un dispositif à courant différentiel résiduel (DDR).** L'usage d'un DDR réduit le risque de choc électrique.
- 3) **Sécurité des personnes**
 - a) **Restez vigilant, regardez ce que vous êtes en train de faire et faites preuve de bon sens dans votre utilisation de l'outil. Ne pas utiliser un outil lorsque vous êtes fatigué ou sous l'emprise de drogues, d'alcool ou de médicaments.** Un moment d'inattention en cours d'utilisation d'un outil peut entraîner des blessures graves des personnes.
 - b) **Utiliser un équipement de sécurité. Toujours porter une protection pour les yeux.** Les équipements de sécurité tels que les masques contre les poussières, les chaussures de sécurité antidérapantes, les casques ou les protections acoustiques utilisés pour les conditions appropriées réduiront les blessures de personnes.
 - c) **Éviter tout démarrage intempestif. S'assurer que l'interrupteur est en position arrêt avant de brancher l'outil au secteur et/ou au bloc de batteries, de le ramasser ou de le porter.** Porter les outils en ayant le doigt sur l'interrupteur ou brancher des outils dont l'interrupteur est en position marche est source d'accidents.
 - d) **Retirer toute clé de réglage avant de mettre l'outil en marche.** Une clé laissée fixée sur une partie tournante de l'outil peut donner lieu à des blessures de personnes.
 - e) **Ne pas se précipiter. Garder une position et un équilibre adaptés à tout moment.** Cela permet un meilleur contrôle de l'outil dans des situations inattendues.
 - f) **S'habiller de manière adaptée. Ne pas porter de vêtements amples ou de bijoux. Garder les cheveux et les vêtements à distance des parties en mouvement.** Des vêtements amples, des bijoux ou les cheveux longs peuvent être pris dans des parties en mouvement.
 - g) **Si des dispositifs sont fournis pour le raccordement d'équipements pour l'extraction et la récupération des poussières, s'assurer qu'ils sont connectés et correctement utilisés.** Utiliser des collecteurs de poussière peut réduire les risques dus aux poussières.
 - h) **Ne pas laisser les habitudes acquises au cours d'une utilisation fréquente des outils nous rendre complaisants et ignorer les principes de sécurité de l'outil.** Une action imprudente peut entraîner des blessures graves en une fraction de seconde.
 - 4) **Utilisation et entretien de l'outil**
 - a) **Ne pas forcer l'outil. Utiliser l'outil adapté à votre application.** L'outil adapté réalisera mieux le travail et de manière plus sûre au régime pour lequel il a été construit.
 - b) **Ne pas utiliser l'outil si l'interrupteur ne permet pas de passer de l'état de marche à arrêt et vice versa.** Tout outil qui ne peut pas être commandé par l'interrupteur est dangereux et il faut le réparer.
 - c) **Débrancher la prise de la source d'alimentation et / ou retirer la batterie, si elle est amovible, de l'outil, avant tout réglage, changement d'accessoires ou avant de ranger l'outil.** De telles mesures de sécurité préventives réduisent le risque de démarrage accidentel de l'outil.
 - d) **Conserver les outils à l'arrêt hors de la portée des enfants et ne pas permettre à des**

personnes ne connaissant pas l'outil ou les présentes instructions de le faire fonctionner. Les outils sont dangereux entre les mains d'utilisateurs novices.

- e) **Entretien des outils et accessoires électriques.** Vérifier qu'il n'y a pas de mauvais alignement ou de blocage des parties mobiles, des pièces cassées ou toute autre condition pouvant affecter le fonctionnement de l'outil. En cas de dommages, faire réparer l'outil avant de l'utiliser. De nombreux accidents sont dus à des outils mal entretenus.
- f) **Garder affûtés et propres les outils permettant de couper.** Des outils destinés à couper correctement entretenus avec des pièces coupantes tranchantes sont moins susceptibles de bloquer et sont plus faciles à contrôler.
- g) **Utiliser l'outil, les accessoires et les lames etc., conformément à ces instructions, en tenant compte des conditions de travail et du travail à réaliser.** L'utilisation de l'outil pour des opérations différentes de celles prévues pourrait donner lieu à des situations dangereuses.
- h) **Maintenir les poignées et les surfaces de préhension sèches, propres et exemptes d'huile et de graisse.** Des poignées et surfaces de préhension glissantes ne permettent pas une manipulation et un contrôle de l'outil en toute sécurité en cas d'imprévu.
- 5) **Utilisation des outils fonctionnant sur batteries et précautions d'emploi**
 - a) **Ne recharger qu'avec le chargeur spécifié par le fabricant.** Un chargeur qui est adapté à un type de bloc de batteries peut entraîner un risque d'incendie lorsqu'il est utilisé avec un autre type de bloc de batteries.
 - b) **N'utiliser les outils qu'avec des blocs de batteries spécifiquement désignés.** L'utilisation de tout autre bloc de batteries peut entraîner un risque de blessure et d'incendie.
 - c) **Lorsqu'un bloc de batteries n'est pas utilisé, le maintenir à l'écart de tout autre objet métallique, par exemple trombones, pièces de monnaie, clés, clous, vis ou autres objets de petite taille qui peuvent donner lieu à une connexion d'une borne à une autre.** Le court-circuitage des bornes d'une batterie entre elles peut causer des brûlures ou un incendie.
 - d) **Dans de mauvaises conditions, du liquide peut être éjecté de la batterie; éviter tout contact. En cas de contact accidentel, nettoyer à l'eau. Si le liquide entre en contact avec les yeux, rechercher en plus une aide médicale.** Le liquide éjecté des batteries peut causer des irritations ou des brûlures.
 - e) **N'utilisez pas de batterie ou d'outil endommagé ou modifié.** Des batteries endommagées ou modifiées peuvent se comporter de façon imprévisible et causer un incendie, une explosion ou un risque de blessure.
 - f) **N'exposez pas une batterie ou un outil à un incendie ou à une température excessive.** L'exposition à un incendie ou une température supérieure à 130 °C peut causer une explosion.
 - g) **Suivez toutes les instructions de charge et ne rechargez pas la batterie ou l'outil en dehors de la plage de température spécifiée**

dans les instructions. Recharger la batterie de façon inappropriée ou en dehors de la plage de température spécifiée peut l'endommager et augmente le risque d'incendie.

- 6) **Maintenance et entretien**
 - a) **Faire entretenir l'outil par un réparateur qualifié utilisant uniquement des pièces de rechange identiques.** Cela assurera le maintien de la sécurité de l'outil.
 - b) **Ne révisiez jamais de batteries endommagées.** La révision de batteries doit uniquement être effectuée par le fabricant ou les prestataires de service autorisés.

AVERTISSEMENTS DE SÉCURITÉ DE LA TONDEUSE





- a) **N'utilisez pas la tondeuse en cas d'intempéries, surtout lorsqu'il y a un risque de foudre.** Cela réduit le risque d'être frappé par la foudre.
- b) **Cela réduit le risque d'être frappé par la foudre.** La tondeuse pourrait blesser les animaux pendant son fonctionnement.
- c) **Inspectez bien la zone à tondre et retirez les pierres, morceaux de bois, fils, os et autres objets.** Les objets projetés peuvent causer des blessures.
- d) **Avant d'utiliser la tondeuse, effectuez toujours une inspection visuelle pour vérifier si la lame et l'assemblage de la lame ne sont pas usés ou endommagés.** Des pièces usées ou endommagées augmentent le risque de blessures.
- e) **Vérifiez régulièrement le bac de ramassage d'herbe pour repérer tout signe d'usure ou de détérioration.** Un bac de ramassage d'herbe usé ou endommagé peut augmenter le risque de blessures.
- f) **Maintenez les dispositifs de protection en place. Les dispositifs de protection doivent être en état de marche et correctement montés.** Un dispositif de protection desserré, endommagé ou qui ne fonctionne pas correctement peut provoquer des blessures.
- g) **Maintenez toutes les entrées d'air de refroidissement exemptes de débris.** Des entrées d'air obstruées et des débris faisant obstacle peuvent entraîner une surchauffe ou un risque d'incendie.
- h) **Pendant l'utilisation de la tondeuse, portez toujours des chaussures de protection antidérapantes. N'utilisez pas la tondeuse lorsque vous êtes pieds nus ou que vous portez des sandales ouvertes.** Cela réduit le risque de blessures aux pieds en cas de contact avec la lame en mouvement.
- i) **Pendant l'utilisation de la tondeuse, portez toujours des pantalons longs.** Une peau exposée augmente le risque de blessures liées à des projectiles.
- j) **N'utilisez pas la tondeuse sur une pelouse mouillée.** Travaillez en marchant, jamais en courant. Cela réduit le risque de glissade et de chute, qui peut entraîner des blessures.

- k) **N'utilisez pas la tondeuse sur des dévers trop importants.** Cela réduit le risque de perte de contrôle, de glissade et de chute, qui peut entraîner des blessures.
- l) **Lorsque vous tondez un terrain en pente, gardez toujours un bon équilibre, tondez toujours en travers de la pente, jamais en montée ou en descente, et soyez extrêmement prudent au moment de changer de direction.** Cela réduit le risque de perte de contrôle, de glissade et de chute, qui peut entraîner des blessures.
- m) **Soyez extrêmement prudent lorsque vous reculez ou tirez la tondeuse vers vous. Restez attentif à ce qui se passe autour de vous.** Cela réduit le risque de trébuchement pendant le fonctionnement.
- n) **Ne touchez pas les lames et autres pièces mobiles dangereuses lorsqu'elles sont toujours en mouvement.** Cela réduit le risque de blessures liées aux pièces mobiles.
- o) **Au moment de retirer un objet bloqué ou de nettoyer la tondeuse, n'oubliez pas de mettre tous les interrupteurs d'alimentation hors tension, et de débrancher le bloc de batterie.** Le fonctionnement inattendu de la tondeuse peut entraîner des blessures graves.
- utilisée.
- j) **Après de longues périodes d'inutilisation, il peut être nécessaire de charger et décharger la batterie et les piles à plusieurs reprises avant que celles-ci ne retrouvent leur capacité maximale.**
- k) **N'utilisez pas d'autre chargeur que celui spécifié par Kress. N'utilisez pas d'autre chargeur que celui spécifiquement fourni avec l'appareil.**
- l) **N'utilisez en aucun cas une batterie autre que celle prévue pour cet appareil.**
- m) **La batterie doit être tenue hors de portée des enfants.**
- n) **Gardez la documentation d'origine du produit afin de pouvoir vous y référer ultérieurement.**
- o) **Enlevez la batterie de l'appareil lorsque vous ne l'utilisez pas.**
- p) **Respectez les procédures de mise au rebut.**
- q) **Ne pas mélanger des piles de fabrication, capacité, taille ou type différents dans un appareil.**
- r) **Protégez la batterie des micro-ondes et des hautes pressions.**

26 MISES EN GARDE CONCERNANT LA BATTERIE

- F
- a) **La batterie et les piles secondaires ne doivent pas être ouvertes, démontées ou broyées.**
- b) **La batterie ne doit pas être court-circuitée. Évitez de mettre la batterie en vrac dans une boîte ou dans un tiroir où elles risqueraient de se court-circuiter entre elles ou au contact d'autres objets métalliques.** Après usage, évitez tout contact de la batterie avec d'autres objets métalliques de petite taille (trombones, pièces, clés, clous, vis etc.) susceptibles de court-circuiter les pôles. Un court-circuit entre les pôles de la batterie peut être à l'origine de brûlures ou d'un incendie.
- c) **La batterie ne doit pas être exposée au feu et à la chaleur. Évitez de la ranger à la lumière du soleil.**
- d) **La batterie et les piles ne doivent pas être soumises à des chocs mécaniques.**
- e) **En cas de fuite des piles, évitez tout contact du liquide avec la peau et les yeux. En cas de contact, rincez abondamment la surface touchée avec de l'eau et appelez les urgences.**
- f) **La batterie et les piles doivent rester propres et sèches.**
- g) **Si la batterie ou les piles se salissent, essuyez-les avec un chiffon propre et sec.**
- h) **La batterie et les piles doivent être chargées avant usage. Utilisez toujours le chargeur adéquat, et respectez les instructions du fabricant ou le mode d'emploi de l'appareil concernant la procédure de recharge.**
- i) **Évitez de laisser une batterie se charger pendant trop longtemps lorsqu'elle n'est pas**

SYMBOLES

	Pour réduire le risque de blessure, l'utilisateur doit lire le mode d'emploi.
	AVERTISSEMENT - Faites attention aux projections d'objets – personne ne doit se tenir à proximité
	AVERTISSEMENT - Éloignez vos mains et pieds des lames
	AVERTISSEMENT - Débranchez la batterie avant toute opération d'entretien
	Les batteries peuvent entrer dans le cycle de l'eau si elles sont éliminées de façon inappropriée, ce qui peut être dangereux pour l'écosystème. Ne pas éliminer les batteries usagées comme un déchet municipal non trié.

	Ne pas brûler
 Li-Ion 	Batterie Li-Ion Ce produit comporte un symbole de « Collecte séparée » de toutes les batteries. Il sera ensuite recyclé ou démantelé, afin de réduire l'impact sur l'environnement. Les batteries peuvent être dangereuses pour l'environnement et la santé humaine, car elles contiennent des substances dangereuses.
	Les déchets d'équipements électriques et électroniques ne doivent pas être déposés avec les ordures ménagères. Ils doivent être collectés pour être recyclés dans des centres spécialisés. Consultez les autorités locales ou votre revendeur pour obtenir des renseignements sur l'organisation de la collecte.
	Portez des gants de protection
	Retirez la batterie de la prise avant de procéder à tout ajustement, révision ou maintenance.
 STOP	La lame continue à tourner après le relâchement de l'interrupteur. Attendez que tous les composants de la machine se soient complètement arrêtés avant de les toucher.

LISTE DES COMPOSANTS

1.	LEVIER DE RÉGULATION DE VITESSE AUTO-TRACTÉE
2.	COMMANDE D'ENTRAÎNEMENT
3.	BARRE DE GUIDON
4.	LEVIER D'INTERRUPTEUR DU SAC DE MULCHING
5.	COUVERCLE DE BLOC DE BATTERIE
6.	PHARE LED
7.	POIGNÉE AVANT
8.	INDICATEUR DE RÉGLAGE DE LA HAUTEUR DE COUPE
9.	LEVIER DE RÉGLAGE DE LA HAUTEUR DE COUPE

10.	POIGNÉE ARRIÈRE
11.	VOLET DE SÉCURITÉ
12.	SAC DE RÉCUPÉRATION D'HERBES
13.	COMMANDE DE RÉGULATION DE VITESSE AUTO-TRACTÉE
14.	BOUTON DE DÉVERROUILLAGE RAPIDE
15.	INTERRUPTEUR DU TÉMOIN DE BATTERIE
16.	BOUTON DE VERROUILLAGE DE SÉCURITÉ
17.	TÉMOIN D'ALIMENTATION
18.	INTERRUPTEUR DU PHARE LED
19.	COUVERCLE DE DÉCHARGE LATÉRALE (VOIR FIG. C2)
20.	GOULOTTE DE DÉCHARGE LATÉRALE (VOIR FIG. C2)
21.	BOULON DE LAME (VOIR FIG. M1)
22.	LAME (VOIR FIG. M1)
23.	ENTRETOISE (VOIR FIG. M1)

Les accessoires reproduits ou décrits ne sont pas tous compris dans les fournitures.

CARACTERISTIQUES TECHNIQUES

Modèle KG760E KG760E.X (7 - désignations des pièces, illustration de la Tondeuse à gazon sans fil)

	KG760E KG760E.X**
Puissance nominale	60V  Max*
Vitesse à vide	2800 /min
Largeur du plateau	53 cm
Largeur de coupe	51 cm
Diamètre de roue avant	200 mm
Diamètre de roue arrière	250 mm
Hauteur de coupe	20 – 80 mm
Positions de hauteur de coupe	7
Capacité du bac	70 L
Poids de la machine(Outil nu)	32 kg

* La tension est mesurée à vide. La tension initiale de

la batterie atteint un maximum de 60 volts. La tension nominale est de 54 volts.

** X = 1-999, A-Z, M1-M9, la seule différence entre ces modèles est que les clients visés sont différents. Il n'y a pas de changement concernant la sécurité.

BATTERIES ET CHARGEURS CONSEILLÉS

Catégorie	Modèle	Capacité
60V Batterie	KA3002	4.0Ah
	KA3008	5.0Ah
60V Chargeur	KA3714	5.0A
	KA3706	8.0A

Nous recommandons d'acheter tous les accessoires dans le magasin d'acquisition de la machine. Choisir la vitesse en fonction du travail à réaliser. Pour plus d'informations, se référer à l'emballage des accessoires. Le personnel du magasin est également là pour vous conseiller.

INFORMATIONS RELATIVES AU BRUIT

Niveau de pression acoustique $L_{pA} = 78.2 \text{ dB(A)}$

K_{pA} 3.0 dB (A)

Niveau de puissance acoustique $L_{wA} = 92.9 \text{ dB(A)}$

K_{wA} 3.0 dB (A)

Porter des protections auditives.



INFORMATIONS RELATIVES AUX VIBRATIONS

Valeur de vibration mesurée $a_h < 2.5 \text{ m/s}^2$

Incertitude $K = 1.5 \text{ m/s}^2$

AVERTISSEMENT: La valeur d'émission de vibrations pendant l'utilisation réelle de l'outil électrique peut différer de la valeur déclarée selon la manière dont l'outil est utilisé, selon les exemples suivants et d'autres variations sur la manière dont l'outil est utilisé:

Comment l'outil est utilisé et quels matériaux sont coupés ou percés.

L'outil est en bon état et bien entretenu.

L'utilisation du bon accessoire pour l'outil et l'assurance qu'il est affûté et en bon état.

La bonne tenue des poignées et, le cas échéant, les accessoires anti-vibrations utilisés.

L'outil est utilisé comme prévu dans sa conception et dans le présent mode d'emploi.

Cet outil peut causer un syndrome des vibrations main-bras s'il n'est pas correctement géré.

AVERTISSEMENT: Pour être précise, une évaluation du niveau d'exposition en conditions réelles d'utilisation doit également tenir compte de toutes les parties du cycle d'utilisation telles que les moments où l'outil est éteint, et ceux où il fonctionne au ralenti mais ne réalise pas réellement de tâche. Ceci peut réduire de manière significative le niveau d'exposition et la durée d'utilisation totale.

Afin de minimiser le risque d'exposition aux vibrations: Utilisez TOUJOURS des burins, des forets et des lames affûtés.

Entretenez cet outil de manière conforme au mode d'emploi et maintenez-le lubrifié (le cas échéant). Si l'outil doit être utilisé régulièrement, investissez dans des accessoires anti-vibrations. Planifiez votre travail pour étaler l'utilisation des outils à forte vibration sur plusieurs jours.

FONCTIONNEMENT

REMARQUE: Avant d'utiliser cet outil, lire attentivement les instructions.

UTILISATION CONFORME:

Ce produit est destiné à la tonte de pelouses de particuliers.

AVANT UTILISATION

Lever la barre de guidon (voir Fig. A)

Appuyez et maintenez le bouton de déverrouillage rapide enfoncé pendant l'utilisation.

Installation du sac de collecte d'herbe sur la tondeuse à gazon (Voir Fig. B1, B2, B3)

REMARQUE: Enfoncez légèrement le sac à herbe pour vous assurer qu'il est complètement installé.

REMARQUE: Retirez l'insert de paillage de la tondeuse à gazon avant d'installer le sac de ramassage d'herbe.

Installer la goulotte de décharge latérale (voir Fig. C1, C2)

Soulevez le couvercle de décharge latérale pour installer la goulotte de décharge latérale.

REMARQUE: n'oubliez pas de retirer d'abord le sac de récupération d'herbes, puis poussez le levier d'interrupteur du sac de mulching pour fermer la sortie de mulching avant installation.

Monter/retirer la batterie (Voir Fig.D1, D2)

REMARQUE: Appuyez sur le bouton de déblocage de batterie pour retirer le(s) bloc(s) de batterie de votre outil. Après avoir rechargé le bloc de batterie, insérez-le dans le logement de batterie de l'outil jusqu'à ce que vous entendiez un « clic ». Il suffit d'appuyer simplement en exerçant une légère pression.

REMARQUE: Le port de batterie avant sert d'alimentation, et le port de batterie arrière sert à

ranger la batterie de secours.

Contrôler le témoin d'alimentation (voir Fig. D3)

Appuyez sur l'interrupteur du témoin de batterie, et le témoin d'alimentation s'allumera.

FONCTIONNEMENT

Démarrage & Arrêt (Voir Fig. E1, E2)

Appuyez sur le bouton de verrouillage de sécurité, puis tirez la commande d'entraînement pour démarrer. Relâchez la commande d'entraînement pour arrêter. Pour le démarrage, appuyez en même temps sur le bouton de verrouillage de sécurité et sur la poignée de fonctionnement.

REMARQUE : placez le levier du sac de mulching dans la position sac après chaque utilisation. (Voir Fig. B1)

Fonctionnement du système auto-tracté(Voir Fig.. F)

Appuyez sur le bouton de verrouillage de sécurité, puis poussez le levier de régulation de vitesse auto-tractée pour que ce système fonctionne.

REMARQUE : Pour activer l'autopropulsion, appuyez en même temps sur le bouton de verrouillage de sécurité et sur le levier de commande de vitesse de l'autopropulsion.

CONSEILS POUR TONDRE AVEC PAILLAGE

Lors du paillage, votre nouvelle tondeuse est conçue pour couper les résidus d'herbe en petits morceaux et pour les redistribuer sur la pelouse. Dans des conditions normales, l'herbe paillée se biodégrade rapidement pour nourrir la pelouse.

Veillez passer en revue les recommandations suivantes pour une utilisation optimale du paillage.

- 1) Évitez de tondre quand l'herbe est humide à cause de la pluie ou de la rosée. L'herbe humide peut former les blocs qui gênent l'action de paillage et réduisent la durée de vie.
La meilleure heure pour tondre l'herbe est vers la fin d'un après-midi quand l'herbe est sèche et que la zone nouvellement coupée n'est pas exposée à la lumière directe du soleil.
- 2) Pour un meilleur fonctionnement du paillage, réglez la hauteur de coupe pour enlever environ un tiers de la longueur de lame d'herbe, idéalement pas plus de 40mm à la fois. Si la pelouse est envahie, il peut être nécessaire d'augmenter la hauteur de coupe pour réduire l'effort de poussée et pour empêcher de surcharger le moteur. Pour le paillage extrêmement intense, il est recommandé de couper d'abord une première fois avec un réglage de hauteur de coupe élevé, puis de recouper ensuite à la taille finale. Autrement, faire des coupes plus étroites et tondre lentement.
- 3) Pour un meilleur fonctionnement, maintenez la tondeuse exempte d'accumulation d'herbe. Arrêtez de temps en temps la tondeuse et attendez que la lame parvienne à l'arrêt complet. Retirez ensuite les batteries et tournez la tondeuse sur le côté. A l'aide d'un objet tel qu'un bâton, éliminez toute accumulation d'herbe dans la zone de la lame. Faites attention aux arêtes tranchantes de la lame. Nettoyez souvent en cas d'herbe humide, de printemps, et toujours après chaque utilisation.
- 4) Certains types d'herbe ou certains états d'herbe peuvent exiger qu'une zone soit paillée une deuxième fois pour disperser entièrement l'herbe dans toute la

pelouse.

Si vous coupez une deuxième fois, il est recommandé de couper perpendiculairement (en travers) à la première configuration de coupe. **NE PAS MODIFIER LE MOTIF DE COUPE EN AUCUNE FAÇON QUI VOUS FERAIT TONDRE EN DESCENTE.**

- 5) Changez votre motif de coupe de semaine en semaine. Ceci aide à empêcher les nattes et la granulation de la pelouse.
- 6) Ne tondez pas sur une pente dont l'inclinaison dépasse 15°.

ZONE DE COUPE

La zone de coupe peut être affectée par plusieurs facteurs, tels que la hauteur de coupe, l'humidité du gazon, la longueur et la densité de l'herbe. De plus, démarrer et arrêter la tondeuse trop de fois au cours du fonctionnement réduira la zone de coupe.

Idéal pour tondre des surfaces de terrain jusqu'à 2000 m².

CONSEILS:

- 1) Nous vous recommandons de tondre plus fréquemment votre pelouse, de marcher à un rythme normal et de ne pas démarrer / arrêter la tondeuse trop souvent au cours de son fonctionnement. Veuillez toujours utiliser les deux mêmes batteries et les recharger en même temps.
- 2) Pour de meilleures performances, veillez à utiliser une batterie complètement chargée et coupez toujours 1/3 ou moins de la hauteur de l'herbe.
- 3) Marchez lentement lors de la coupe d'herbe longue, de façon à procéder à une coupe plus efficace et de décharger convenablement l'herbe coupée.
- 4) Évitez de couper de l'herbe humide, sinon elle restera collée sous la station et ne pourra être correctement recueillie ou déchargée.
- 5) Une hauteur de coupe plus élevée doit être appliquée à de l'herbe épaisse ou neuve et prolongera la durée de la batterie.

Réglage de la hauteur de coupe (Voir Fig. G)

Maintenez le levier de réglage de la hauteur de coupe enfoncé. Ajustez la hauteur de coupe en l'augmentant ou en la diminuant.



AVERTISSEMENT! Arrêtez, relâchez la poignée de fonctionnement et attendez que le moteur s'arrête avant de régler la hauteur. Les lames continuent à tourner une fois la machine éteinte, une lame en rotation peut provoquer des blessures. Ne touchez pas les lames en rotation.

Ouvrir le phare LED (voir Fig. H)

Appuyer sur l'interrupteur du phare LED.

Retrait / Vidage du sac de collecte d'herbe(Voir Fig. I1, I2)



AVERTISSEMENT! Toujours vérifier que le rabat de sécurité obstrue la sortie de décharge avant utilisation. Ne jamais soulever le rabat de sécurité lorsque la tondeuse à gazon est en cours d'utilisation sans avoir installé de sac de collecte de l'herbe.

APRÈS UTILISATION

STOCKAGE (Voir Fig. J1, J2)

Arrêtez la tondeuse et retirez les batteries. Nettoyer l'extérieur de la machine en utilisant une brosse douce et un chiffon. N'utiliser jamais d'eau, de produits chimiques. Enlever tous les herbes et débris et maintenir les fentes de ventilations propres.

Coucher la machine et nettoyer le secteur de la lame. Si il reste de l'herbe sous la lame, retirer la avec un instrument en bois ou en plastique.

Ranger la machine dans un endroit sec. Ne posez pas d'autres objets sur la machine.

Pour faciliter le stockage, libérez le bouton de la poignée et pliez la poignée supérieure.

ENTRETIEN

AVERTISSEMENT : Arrêtez la tondeuse et enlevez les batteries avant de retirer le sac de ramassage d'herbe.

REMARQUE: Pour assurer une utilisation longue et sans problème, suivre les procédures d'entretien suivantes de manières régulières. Vérifier les défauts évidents tels qu'une lame endommagée, des accessoires mal ajustés, et des pièces usées ou endommagées. Vérifier que les capots et les protections soient tous intacts et correctement fixés à la tondeuse. Effectuer tout l'entretien et toutes les réparations nécessaires avant d'utiliser la tondeuse. Si la tondeuse ne fonctionne plus malgré l'entretien régulier, Veuillez appeler le service client pour tout conseil.

AFFUTAGE DE LA LAME

MAINTENEZ LA LAME AFFUTÉE POUR UNE MEILLEURE EXÉCUTION DE LA TONTE. UNE LAME ÉMOUSSÉE NE COUPE PAS L'HERBE PROPREMENT ET NE PAILLE PAS CORRECTEMENT.

PORTEZ UNE PROTECTION DES YEUX APPROPRIÉE QUAND VOUS RETIREZ, AFFUTEZ, ET INSTALLEZ LA LAME. ASSUREZ-VOUS QUE LES BATTERIES SONT RETIRÉES.

L'affutage de la lame deux fois pendant une saison de tonte est habituellement suffisant dans des circonstances normales. Le sable émousse la lame rapidement. Si votre pelouse a un sol sablonneux, un affutage plus fréquent peut être requis. REMPLACER IMMÉDIATEMENT TOUTE LAME PLIÉE OU ENDOMMAGÉE.

EN AFFUTANT LA LAME (Voir Fig. K)

1. Assurez-vous que la lame reste équilibrée.
2. Affutez la lame à l'angle de coupe initial.
3. Affutez les tranchants sur les deux extrémités de la lame, en enlevant des quantités égales de matière aux deux extrémités.

REMARQUE:

1. Assurez-vous que la tondeuse est éteinte et retirez les batteries.
2. Placez la tondeuse en mode de stockage vertical.

ÉQUILIBRAGE DE LA LAME (Voir Fig. L)

Contrôlez l'équilibrage de la lame en plaçant le trou au centre de la lame N-1 au-dessus d'un tournevis N-2, maintenu horizontalement dans un étai N-3. Si l'une ou l'autre extrémité de la lame tourne vers le bas, limez cette extrémité. La lame est correctement équilibrée quand ni l'une ni l'autre extrémité ne tombe.

MAINTENANCE DE LA LAME (Voir Fig. M1, M2)

Remplacez votre lame en après 50 heures de tonte ou tous les 2 ans, selon la condition qui se réalise le plus tôt.

Suivez ces procédures pour retirer et remplacer la lame. Vous avez besoin de gants de jardin (non fournis) et d'une clé à fourche (non fournie) pour retirer la lame. Assurez-vous que les batteries ne sont pas installées. Calez un bloc de bois entre la lame

et le plateau de la tondeuse pour empêcher la lame de tourner et dévissez le boulon de la lame dans le sens contraire des aiguilles d'une montre à l'aide de la clé à fourche puis enlevez la lame. Pour remonter, placez la lame avec les parties coupantes vers le sol. Serrez alors solidement l'écrou de la lame.

GUIDE DE DEPANNAGE

Problème	Remède
1. La tondeuse n'avance pas quand la poignée de fonctionnement est actionnée.	A. Vérifiez que le bouton de verrouillage de sécurité est complètement enfoncé. B. Relâchez la poignée de fonctionnement pour arrêter la tondeuse. Retirez les batteries, retournez la tondeuse et vérifiez que la lame peut tourner librement. Si ce n'est pas le cas, renvoyez-la dans un centre technique agréé. La lame doit tourner librement. C. La batterie a-t-elle été chargée à fond? Branchez le chargeur et attendez que le voyant vert s'allume. Pour le démarrage, appuyez en même temps sur le bouton de verrouillage de sécurité et sur la poignée de fonctionnement. (Voir Fig. E1)
2. La tondeuse ne fonctionne pas lorsque le levier de commande de vitesse de l'autopropulsion est activé.	A. Pour activer l'autopropulsion, appuyez en même temps sur le bouton de verrouillage de sécurité et sur le levier de commande de vitesse de l'autopropulsion. (Voir Fig. F)
3. Le moteur s'arrête pendant la tonte.	A. Relâchez la poignée de fonctionnement pour arrêter la tondeuse. Retirez les batteries, retournez la tondeuse et vérifiez que la lame peut tourner librement. Si ce n'est pas le cas, renvoyez-la dans un centre technique agréé. La lame doit tourner librement. B. Relevez la hauteur de coupe des roues à la position la plus haute et démarrez la tondeuse. C. La batterie a-t-elle été chargée à fond? Branchez le chargeur et attendez que le voyant vert s'allume. D. Évitez de surcharger la tondeuse. Ralentissez la cadence de tonte ou relevez la hauteur de coupe. Ou les deux.

<p>4. La tondeuse se met en marche pour les perfor-mances de tonte ne sont pas satisfaisantes, ou toute la pelouse n'est pas coupée.</p>	<p>A. La batterie a-t-elle été chargée à fond? Branchez le chargeur et attendez que le voyant vert s'allume. B. Relâchez la poignée de fonctionnement pour arrêter la tondeuse. Retirez les batteries. Retournez la tondeuse et vérifiez: L'affûtage des lames - maintenez les lames aiguisées en permanence. La présence d'un colmatage en-dessous de la tondeuse ou dans le passage d'évacuation. C. Le réglage de la hauteur des roues est peut-être trop bas pour la pelouse à tondre. Relevez la hauteur de coupe.</p>	<p>9. La tondeuse ne récupère pas les résidus de tonte dans le sac.</p>	<p>A. Retirer la plaque de paillage lors de la mise en place du sac. B. La descente d'évacuation est bouchée. Relâchez la poignée de fonctionnement pour arrêter la tondeuse. Retirez les batteries. Éliminez l'herbe accumulée dans la descente d'évacuation. C. Trop d'herbe coupée. Augmentez la hauteur de coupe des roues afin de diminuer la longueur des résidus. D. Le sac est plein. Videz le sac plus fréquemment.</p>
<p>5. La tondeuse est difficile à pousser.</p>	<p>A. Relevez la hauteur de coupe pour réduire le freinage sur l'herbe. Vérifiez la rotation libre de chaque roue.</p>	<p>10. Lors du paillage, les tontes sont visibles.</p>	<p>A. Une quantité d'herbe excessive est tondue. Relevez la hauteur de coupe des roues afin de diminuer la hauteur de coupe. Ne coupez pas plus de 1/3 de la longueur totale. B. Vérifiez la précision de la lame. Gardez toujours la lame bien aiguisée.</p>
<p>6. La tondeuse est anormalement bruyante et vibre.</p>	<p>A. Relâchez la poignée de fonctionnement pour arrêter la tondeuse. Retirez les batteries. Retournez la tondeuse sur le côté et vérifiez la lame pour vous assurer qu'elle n'est pas endommagée ou tordue. Si la lame est endommagée, remplacez-la par une lame. Si le dessous de la tondeuse est endommagé, confiez la tondeuse à un Centre de réparation agréé. B. S'il n'y a pas de dommage visible sur la lame et que la tondeuse vibre encore: Relâchez la commande d'entraînement pour arrêter la tondeuse, retirez les batteries et déposez la lame. Faites pivoter la lame de 180 degrés, puis réinstallez-la. Si la tondeuse vibre toujours, confiez-la à un Centre de réparation agréé.</p>	<p>11. Temps d'exécution faible ou réduit après de nombreuses utilisations.</p>	<p>A. Retour au centre technique agréé - peut nécessiter une nouvelle batterie.</p>
<p>7. Le voyant du chargeur de batterie ne s'allume pas.</p>	<p>A. Vérifiez qu'il est correctement branché. B. Remplacez le chargeur.</p>	<p>12. Le voyant LED du chargeur de batterie clignote en rouge et la batterie ne peut pas être chargée.</p>	<p>A. La batterie surchauffe après une utilisation continue. Retirez la batterie du chargeur et laissez-la refroidir à 42°C ou moins.</p>
<p>8. Le voyant LED du chargeur de batterie ne devient pas vert.</p>	<p>A. La batterie doit être diagnostiquée. Emmenez-la dans un centre technique agréé.</p>	<p>13. Si le levier du sac de mulching ne bouge pas.</p>	<p>A. Retirez le bloc de batterie. B. Placez la tondeuse en position debout. C. Enlevez l'herbe de la plaque de mulching. (Voir Fig. N)</p>

PROTECTION DE L'ENVIRONNEMENT



Les déchets d'équipements électriques et électroniques ne doivent pas être déposés avec les ordures ménagères. Ils doivent être collectés pour être recyclés dans des centres spécialisés. Consultez les autorités locales ou votre revendeur pour obtenir des renseignements sur l'organisation de la collecte.

POUR LES OUTILS À BATTERIE

La plage de température ambiante pour l'utilisation et le stockage de l'outil et de la batterie est de 0 °C à 45 °C.

La plage de température ambiante recommandée pour le système de recharge au cours de la charge est de 5 °C à 40 °C.

Détails concernant la sécurité de la mise au rebut des batteries usagées

À la fin de la vie de l'appareil, retirez le pack de batteries avant de jeter l'appareil. Ne jetez pas les batteries à la poubelle ou dans le conteneur de déchets ordinaire. Ne jetez pas non plus la batterie avec la machine. Retirez le pack de batteries usagées de l'appareil et déposez-le dans un centre de recyclage spécialisé le plus proche ou la plus pratique. En cas de doute, consultez votre bureau local de protection de l'environnement. Les batteries peuvent entrer dans le cycle de l'eau si elles sont mises au rebut sans précautions, ce qui peut être dangereux pour l'écosystème. Ne jetez pas les batteries usagées en tant que déchets municipaux non triés.

DECLARATION DE CONFORMITE

Nous,
Positec Germany GmbH
Postfach 32 02 16, 50796 Cologne, Germany

Positec déclare que le produit
Description **Tondeuse à gazon sans fil**
Modèle **KG760E KG760E.X (7- désignations des pièces, illustration de la Tondeuse à gazon sans fil)**
Fonction **Tondeuse à gazon**

Est conforme aux directives suivantes,
2006/42/EC, 2014/30/EU
2011/65/EU&(EU)2015/863
2000/14/EC amendée par 2005/88/EC

2000/14/EC amendée par 2005/88/EC
Procédure d'évaluation de la conformité conformément à **Annex VI**
Niveau de pression acoustique l **92.9 dB(A)**
Niveau d'intensité acoustique **96 dB(A)**

Notification réalisée par
Nom: Intertek, Deutschland GmbH (Organisme notifié 0905)
Adresse: Stangenstraße 1, 70771 LEINFELDEN-ECHTERDINGEN

Et conforme aux normes,
EN 62841-1, EN IEC 62841-4-3, EN ISO 3744, EN IEC 55014-1, EN IEC 55014-2, EN IEC 63000

La personne autorisée à compiler le dossier technique,
Nom Marcel Filz
Adresse Positec Germany GmbH
Postfach 32 02 16, 50796 Cologne, Germany



2021/01/06
Allen Ding
Ingénieur en chef adjoint, Essais & Certification
Positec Technology (China) Co., Ltd
18, Dongwang Road, Suzhou Industrial
Park, Jiangsu 215123, P. R. China

ISTRUZIONI ORIGINALI

SICUREZZA DEL PRODOTTO

AVVISI GENERALI PER LA SICUREZZA



AVVERTENZA: Leggere tutte le avvertenze di sicurezza, le istruzioni, le illustrazioni e le specifiche fornite con questo elettroutensile. La mancata osservanza delle istruzioni elencate di seguito potrebbe provocare una scossa elettrica, un incendio e/o lesioni gravi.

Conservare tutti gli avvisi e le istruzioni per poterli consultare quando necessario.

Il termine «elettrodomestico elettrico» utilizzato di seguito in questo manuale si riferisce a utensili elettrici alimentati dalla rete (con linea di allacciamento), oltre che ad utensili elettrici alimentati a batteria (senza linea di allacciamento).

1) Posto di lavoro

- a) **Mantenere pulito e ordinato il posto di lavoro.** Il disordine e le zone di lavoro non illuminate possono essere fonte di incidenti.
- b) **Evitare d'impiegare l'utensile in ambienti soggetti al rischio di esplosioni nei quali siano presenti liquidi, gas o polveri infiammabili.** Gli utensili elettrici producono scintille che possono incendiare polveri e gas.
- c) **Mantenere lontani i bambini e altre persone durante l'impiego dell'utensile elettrico.** Eventuali distrazioni potranno comportare la perdita di controllo sull'utensile.

2) Sicurezza elettrica

- a) **La spina elettrica dovrà essere adatta alla presa di corrente. Evitare assolutamente di apportare modifiche alla spina. Non impiegare spine adattatrici assieme a utensili con collegamento a terra.** Le spine non modificate e le prese adatte allo scopo riducono il rischio di scosse elettriche.
- b) **Evitare il contatto fisico con superfici collegate a terra, come tubi, apparecchiature per il riscaldamento, cucine elettriche e frigoriferi.** Nel momento in cui il corpo è messo a massa sussiste un maggior rischio di scosse elettriche.
- c) **Custodire l'utensile al riparo dalla pioggia o dall'umidità.** L'eventuale infiltrazione di acqua in un elettroutensile comporta un aumento del rischio d'insorgenza di scosse elettriche.
- d) **Non usare il cavo di alimentazione per scopi diversi da quelli previsti, al fine di trasportare o appendere l'elettrodomestico, oppure per staccare la spina dalla presa di corrente. Mantenere l'elettrodomestico al riparo da fonti di calore, olio, spigoli o parti di strumenti in movimento.** I cavi danneggiati o aggrovigliati aumentano il rischio d'insorgenza di scosse elettriche.
- e) **Qualora si voglia usare l'utensile all'aperto, impiegare solo ed esclusivamente cavi di prolunga omologati per l'impiego all'esterno.** L'uso di un cavo di prolunga omologato per l'impiego all'esterno riduce il rischio d'insorgenza di scosse elettriche.
- f) **Se si deve utilizzare l'elettrodomestico in un luogo umido, utilizzare una fonte di alimentazione**

dotata di interruttore differenziale. L'uso di un interruttore differenziale riduce il rischio di folgorazioni elettriche.

3) Sicurezza delle persone

- a) **È importante concentrarsi su ciò che si sta facendo e maneggiare con giudizio l'elettrodomestico mentre si lavora. Non utilizzare l'elettrodomestico quando si è stanchi o sotto l'effetto di alcol, stupefacenti e medicinali.** Un attimo di distrazione durante l'uso dell'elettrodomestico potrebbe causare lesioni gravi.
 - b) **Indossare sempre dispositivi di protezione individuale, e guanti protettivi.** Se si avrà cura d'indossare equipaggiamento protettivo individuale come una maschera antipolvere, calzature antiscivolo di sicurezza, elmetto o dispositivi di protezione acustica, a seconda dell'impiego previsto per l'elettrodomestico, si potrà ridurre il rischio di lesioni.
 - c) **Evitare l'avviamento involontario. Controllare che l'interruttore sia nella posizione di spegnimento (off) prima di effettuare il collegamento a una fonte di alimentazione/batteria e prima di sollevare o trasportare l'elettrodomestico.** Il fatto di tenere il dito sopra all'interruttore o di collegare l'utensile acceso all'alimentazione di corrente potrebbe essere causa di incidenti.
 - d) **Togliere gli attrezzi di regolazione o la chiave inglese prima di accendere l'elettrodomestico.** Un attrezzo o una chiave inglese che si trovino in una parte della macchina che sta girando può causare lesioni a persone.
 - e) **È importante non sopravvalutarsi. Avere cura di mettersi in una posizione sicura e di mantenere l'equilibrio.** In tal modo sarà possibile controllare meglio la macchina in situazioni inaspettate.
 - f) **Indossare indumenti adeguati. Evitare di indossare vestiti lenti o gioielli.** Tenere i capelli e gli indumenti lontani dalle parti mobili. Vestiti lenti, gioielli o capelli lunghi potrebbero impigliarsi in parti in movimento.
 - g) **Se sussiste la possibilità di montare dispositivi di aspirazione o di captazione della polvere, assicurarsi che gli stessi siano stati installati correttamente e vengano utilizzati senza errori.** L'impiego dei suddetti dispositivi diminuisce il pericolo rappresentato dalla polvere.
 - h) **Non lasciare che la familiarità acquisita con l'utilizzo frequente dell'elettrodomestico si trasformi in autocompiacimento e trascuratezza dei principi di sicurezza.** Un'azione imprudente può causare lesioni gravi entro una frazione di secondo.
- 4) **Maneggio e impiego accurato di elettroutensili**
 - a) **Non sovraccaricare l'elettrodomestico. Impiegare l'elettrodomestico adatto per eseguire il lavoro.** Utilizzando l'elettrodomestico elettrico adatto si potrà lavorare meglio e con maggior sicurezza nell'ambito della gamma di potenza indicata.
 - b) **Non utilizzare elettroutensili con interruttori difettosi.** Un elettroutensile che non si può più accendere o spegnere è pericoloso e dovrà essere riparato.
 - c) **Staccare la spina dalla presa di corrente e/o rimuovere la batteria, se rimovibile, dall'elettrodomestico prima di effettuare qualsiasi regolazione, sostituire gli accessori o riporre**

gli utensili elettrici. Tale precauzione eviterà che la macchina possa essere messa in funzione inavvertitamente.

- d) **Custodire gli elettroutensili non utilizzati fuori della portata dei bambini. Non fare usare l'apparecchio a persone non abituate a farlo o che non abbiano letto le presenti istruzioni.** Gli elettroutensili sono pericolosi se utilizzati da persone inesperte.
- e) **Eseguire la manutenzione di elettroutensile e accessori. Verificare che le parti mobili dell'elettroutensile funzionino perfettamente e non s'incepino, che non ci siano pezzi rotti o danneggiati al punto tale da limitare la funzione della macchina stessa. Far riparare le parti danneggiate prima di utilizzare l'elettroutensile.** Numerosi incidenti vengono causati da elettroutensili la cui manutenzione è stata effettuata in modo poco accurato.
- f) **Mantenere affilati e puliti gli utensili da taglio.** Gli utensili da taglio curati con particolare attenzione e con taglienti affilati s'incepiscono meno di frequente e sono più facili da condurre.
- g) **Utilizzare elettroutensili, accessori, attrezzi, ecc. in conformità con le presenti istruzioni e secondo quanto previsto per questo tipo specifico di macchina. Osservare le condizioni di lavoro e il lavoro da eseguire durante l'impiego.** L'impiego di elettroutensili per usi diversi da quelli consentiti potrà dar luogo a situazioni di pericolo.
- h) **Mantenere le impugnature e le superfici di presa asciutte, pulite e prive di olio e grasso.** Le impugnature e le superfici di presa scivolose non permettono l'uso e il controllo sicuri dell'elettroutensile in situazioni impreviste.
- 5) **Maneggio e impiego accurato delle batterie**
 - a) **Caricare la batteria solo ed esclusivamente con i dispositivi di carica consigliati dal produttore.** Per un dispositivo di carica previsto per un determinato tipo di batteria, sussiste pericolo di incendio, se utilizzato con una batteria di tipo diverso.
 - b) **Utilizzare negli elettroutensili elettrici solo ed esclusivamente le batterie previste per tale scopo.** L'uso di batterie di tipo diverso potrebbe dare origine a lesioni a persone e comportare il rischio d'incendi.
 - c) **Tenere la batteria non utilizzata lontano da graffette, monete, chiavi, chiodi, viti o altri oggetti in metallo di piccole dimensioni che potrebbero causare un ponte tra i contatti.** Un eventuale cortocircuito tra i contatti della batteria può dare origine a bruciature o ad incendi.
 - d) **In caso di impiego sbagliato, possono verificarsi fuoriuscite di liquido dalla batteria. Evitarne il contatto. In caso di contatto casuale, sciacquare con acqua. Qualora il liquido dovesse entrare in contatto con gli occhi, chiedere immediato consiglio a un medico.** Il liquido fuoriuscito dalla batteria può causare irritazioni cutanee o bruciature.
 - e) **Non utilizzare una batteria o un elettroutensile danneggiati o modificati.** Le batterie danneggiate o modificate potrebbero manifestare un comportamento imprevedibile con la possibilità di causare un'esplosione o un incendio.
 - f) **Non esporre una batteria o un utensile al fuoco o a temperature elevate.** L'esposizione al fuoco o a una temperatura superiore a 130°C potrebbe

provocare un'esplosione.

- g) **Seguire tutte le istruzioni per la carica e non caricare la batteria o l'elettroutensile a una temperatura che non rientri nell'intervallo di valori specificato nelle istruzioni.** Una ricarica effettuata in maniera scorretta o a una temperatura che non rientra nell'intervallo di valori specificato, potrebbe danneggiare la batteria aumentando il rischio d'incendio.
- 6) **Assistenza**
 - a) **Fare riparare l'apparecchio esclusivamente da personale specializzato e solo impiegando pezzi di ricambio originali.** In tal modo potrà essere salvaguardata la sicurezza dell'apparecchio.
 - b) **Non riparare le batterie danneggiate.** Gli interventi di riparazione sulle batterie devono essere eseguiti dal costruttore o da fornitori di assistenza autorizzati.

AVVERTENZE DI SICUREZZA RELATIVE AL TOSAERBA

- a) **Non usare il tosaerba in condizioni di maltempo, in particolare quando sussiste il rischio di fulmini.** In tal modo si riduce il rischio di essere colpiti da un fulmine.
- b) **Ispezionare accuratamente l'area in cui si deve utilizzare il tosaerba, per individuare la presenza di eventuali animali selvatici.** Gli animali selvatici potrebbero restare feriti durante il funzionamento del tosaerba.
- c) **Ispezionare accuratamente l'area in cui si deve utilizzare il tosaerba, e rimuovere pietre, bastoni, cavi, ossa e altri oggetti estranei.** Tali oggetti potrebbero essere scagliati e causare lesioni personali.
- d) **Prima di utilizzare il tosaerba, controllare sempre visivamente che la lama e i componenti di assemblaggio della lama non siano usurati o danneggiati.** Le parti usurate o danneggiate accrescono il rischio di lesioni.
- e) **Controllare frequentemente che il raccoglitore dell'erba non sia usurato o deteriorato.** Un raccoglitore dell'erba usurato o danneggiato può accrescere il rischio di lesioni personali.
- f) **Tenere le parti di protezione al loro posto. Le protezioni devono essere funzionanti e montate correttamente.** Una protezione allentata, danneggiata o che non funziona correttamente può causare lesioni personali.
- g) **Tenere tutte le prese dell'aria di raffreddamento libere da detriti.** Le prese d'aria ostruite e i detriti possono causare surriscaldamento o rischio di incendio.
- h) **Durante l'utilizzo del tosaerba, indossare sempre calzature antiscivolo e protettive. Non utilizzare il tosaerba a piedi nudi o indossando sandali.** In tal modo si riduce il rischio di lesioni ai piedi dovute al contatto con la lama in movimento.
- i) **Durante l'utilizzo del tosaerba, indossare sempre pantaloni lunghi.** L'assenza di protezione aumenta il rischio di danni a causa del lancio di oggetti o corpi estranei.
- j) **Non utilizzare il tosaerba sull'erba bagnata. Camminare, mai correre.** In questo modo si riduce il rischio di scivolare e cadere, con

conseguenti lesioni personali.

- k) **Non utilizzare il tosaerba su superfici eccessivamente in pendenza.** In tal modo si riduce il rischio di perdere il controllo, di scivolare e di cadere, con conseguenti lesioni personali.
- l) **Quando si lavora su superfici in pendenza, assicurarsi sempre di avere una buona presa sul terreno, lavorare sempre in senso trasversale, mai in salita o in discesa, e prestare la massima attenzione durante il cambio di direzione.** In tal modo si riduce il rischio di perdere il controllo, di scivolare e di cadere, con conseguenti lesioni personali.
- m) **Prestare la massima attenzione quando si inverte la direzione o si tira il tosaerba verso di sé. Prestare sempre attenzione all'ambiente circostante.** In tal modo si riduce il rischio di inciampare durante il funzionamento.
- n) **Non toccare le lame e le altre parti mobili pericolose quando sono ancora in movimento.** In tal modo si riduce il rischio di lesioni dovute alle parti in movimento.
- o) **Durante la rimozione del materiale incastrato o la pulizia del tosaerba, assicurarsi che tutti gli interruttori siano spenti e che la batteria sia stata scollegata.** L'attivazione accidentale del tosaerba può causare gravi lesioni personali.

ISTRUZIONI PER LA SICUREZZA DEL PACCO BATTERIA

- a) **Non smontare, aprire o strappare le cellule secondarie o il pacco batteria.**
- b) **Non cortocircuitare un pacco batteria. Non conservare un pacco batteria disordinatamente in una scatola o un cassetto in cui potrebbero cortocircuitarsi tra essi o essere cortocircuitati da altri oggetti metallici.** Quando il pacco batteria non è in uso, tenerlo lontano da altri oggetti metallici come graffette, monete, chiavi, chiodi, viti e altri piccoli oggetti metallici, potrebbe averersi un collegamento tra i due terminali. Collegare i terminali della batteria potrebbe causare incendi o ustioni.
- c) **Non esporre il pacco batteria a calore o fuoco. Evitare di conservarli alla luce diretta del sole.**
- d) **Non sottoporre il pacco batteria a scosse meccaniche.**
- e) **In caso di perdite da una cellula, evitare che il liquido entri in contatto con la pelle o gli occhi. In caso di contatto, lavare l'area interessata con abbondante acqua e consultare un medico.**
- f) **Tenere le cellule e il pacco batteria puliti e asciutti.**
- g) **Pulire i terminali delle cellule e del pacco batteria con un panno pulito e asciutto nel caso in cui si sporchino.**
- h) **Il pacco batteria deve essere caricato prima dell'uso. Utilizzare sempre il caricatore corretto e consultare le istruzioni.**
- i) **Non lasciare un pacco batteria in carica se non in uso.**
- j) **Dopo lunghi periodi di conservazione, potrebbe essere necessario caricare e scaricare le cellule o il pacco batteria diverse volte per ottenere le massime prestazioni.**

- k) **Ricaricare solo con il caricatore specificato da Kress. Non utilizzare caricatori diversi da quelli forniti per l'uso specifico con l'apparecchiatura.**
- l) **Non utilizzare un pacco batteria non progettato per l'uso con l'apparecchiatura.**
- m) **Tenere il pacco batteria fuori dalla portata dei bambini.**
- n) **Conservare i documenti originali del prodotto per riferimenti futuri.**
- o) **Rimuovere la batteria dall'apparecchiatura, se non in uso.**
- p) **Smaltire adeguatamente.**
- q) **Non mischiare batterie di diverse marche, capacità, dimensioni o tipologia nello stesso dispositivo.**
- r) **Tenere la batteria lontano da microonde e alta pressione.**

SIMBOLI

	Per ridurre il rischio di lesioni, l'utente deve leggere il manuale di istruzioni
	AVVERTENZA - Attenzione agli oggetti lanciati - tenere lontano gli astanti
	AVVERTENZA - Tenere mani e piedi lontani dalle lame
	WARNING - Scollegare la batteria prima di effettuare la manutenzione
	Se smaltite in maniera scorretta, le batterie potrebbero entrare nel ciclo dell'acqua, con conseguenti rischi per l'ambiente. Non smaltire le batterie esaurite nei rifiuti generici.
	Non bruciare



Li-Ion



Batteria agli ioni di litio (Li-Ion). Questo prodotto è stato contrassegnato con un simbolo riguardante la raccolta differenziata per tutti i pacchi batteria. La batteria sarà poi riciclata o demolita allo scopo di ridurre l'impatto ambientale. I pacchi batteria possono costituire un pericolo per l'ambiente e per la salute umana in quanto contengono sostanze pericolose.



I prodotti elettrici non possono essere gettati tra i rifiuti domestici. L'apparecchio da rottamare deve essere portato al centro di riciclaggio per un corretto trattamento. Controllare con le autorità locali o con il rivenditore per localizzare il centro di riciclaggio più vicino



Indossare guanti protettivi



Rimuovere la batteria dalla presa prima di eseguire qualsiasi regolazione, riparazione o intervento di manutenzione.



Le lame continuano a ruotare anche dopo lo spegnimento dell'attrezzo. Prima di toccarle, attendere fino a quando le parti in movimento della macchina si sono completamente arrestate.

ELEMENTI DELL'APPARECCHIO

1. LEVA DI CONTROLLO DELLA VELOCITÀ CON AUTOPROPULSIONE
2. BARRA OPERATIVA
3. BARRA DELLA MANIGLIA
4. LEVA DI AZIONAMENTO DEL CONTENITORE PER L'ERBA SFALCIATA
5. COPERCHIO DEL PACCO BATTERIA
6. FARETTO LED
7. MANIGLIA FRONTALE
8. PUNTATORE DI REGOLAZIONE DELL'ALTEZZA DI TAGLIO

9. LEVA DI REGOLAZIONE DELL'ALTEZZA DI TAGLIO
10. MANIGLIA POSTERIORE
11. SPORTELLINO DI SICUREZZA
12. CONTENITORE DI RACCOLTA DELL'ERBA
13. CONTROLLO DELLA VELOCITÀ CON AUTO-PROPULSIONE
14. PULSANTE DI SGANCIO RAPIDO
15. PULSANTE DI ATTIVAZIONE DELLA SPIA DELLA BATTERIA
16. PULSANTE DI BLOCCO DI SICUREZZA
17. SPIA DI ALIMENTAZIONE
18. PULSANTE DI ATTIVAZIONE DEL FARETTO LED
19. COPERCHIO LATERALE DI SCARICO (VEDERE FIG. C2)
20. CONDOTTITO DI SCARICO LATERALE (VEDERE FIG. C2)
21. BULLONE DELLA LAMA (VEDERE FIG. M1)
22. LAMA (VEDERE FIG. M1)
23. DISTANZIATORE (VEDERE FIG. M1)

Accessori illustrati o descritti non fanno necessariamente parte del volume di consegna.

SPECIFICHE TECNICHE

Codice **KG760E KG760E.X** (7- designazione del macchinario rappresentativo del Tagliaerba a batteria)

	KG760E KG760E.X **
Potenza Nominale	60V Max*
Velocità a vuoto	2800 /min
Ampiezza del piano	53 cm
Ampiezza di taglio	51 cm
Diametro ruote anteriori	200 mm
Diametro ruote posteriori	250 mm
Altezza di taglio	20 – 80 mm
Posizioni altezza di taglio	7
Capacità contenitore erba	70 L
Peso Macchina(Utensile nudo)	32 kg

* Tensione misurata senza carico di lavoro. La tensione iniziale della batteria raggiunge un massimo di 60 Volt. La tensione nominale è di 54 Volt.

** X = 1-999, A-Z, M1-M9 solo per clienti diversi, non ci sono cambiamenti rilevanti sicuri tra questi modelli.

BATTERIE E CARICABATTERIE CONSIGLIATI

Categoria	Modello	Capacità
60V Batteria	KA3002	4.0Ah
	KA3008	5.0Ah
60V Caricabatteria	KA3714	5.0A
	KA3706	8.0A

Si raccomanda di acquistare tutti gli accessori nello stesso negozio in cui è stato acquistato l'attrezzo. Scegliere il tipo in base al lavoro che si intende effettuare. Fare riferimento alla confezione dell'accessorio per altri dettagli. Il personale del negozio può aiutarvi e consigliarvi.

INFORMAZIONI SUL RUMORE

Pressione acustica ponderata	$L_{pA} = 78.2 \text{ dB(A)}$
K_{pA}	3.0 dB (A)
Potenza acustica ponderata	$L_{wA} = 92.9 \text{ dB(A)}$
K_{wA}	3.0 dB (A)

Indossare protezione per le orecchie. 

INFORMAZIONI SULLA VIBRAZIONE

Vibrazione ponderata tipica	$a_h < 2.5 \text{ m/s}^2$
Incertezza	$K = 1.5 \text{ m/s}^2$

AVVERTENZA: Il valore delle vibrazioni emesse durante il reale utilizzo dello strumento può differire dal valore dichiarato in base ai modi con cui viene usato lo strumento, ai seguenti esempi e ad altre variabili:

Come viene usato l'apparecchio e i materiali tagliati o forati.

Le condizioni e la buona manutenzione dello strumento. L'uso dell'accessorio corretto per il taglio e la sua affilatura, nonché le sue buone condizioni.

La stretta sull'impugnatura e l'eventuale utilizzo di

accessori antivibrazione.

L'adeguatezza dell'utilizzo dell'utensile rispetto a quanto previsto.

Questo strumento potrebbe causare la sindrome da vibrazioni mano-braccio se il suo utilizzo non viene gestito correttamente.

AVVERTENZA: Per essere precisi, una stima del livello di esposizione nelle attuali condizioni di utilizzo dovrebbe anche tenere conto di tutte le parti del ciclo operativo, come le volte in cui lo strumento viene spento e il tempo in cui viene lasciato girare a vuoto senza realmente fare il suo lavoro. Questo potrebbe ridurre significativamente il livello di esposizione sul periodo di lavoro totale.

Un aiuto a minimizzare il proprio rischio di esposizione alle vibrazioni.

USARE sempre scalpelli, trapani e lame affilati.

Conservare questo strumento sempre in conformità a queste istruzioni e mantenerlo ben lubrificato (dove appropriato).

Se lo strumento deve essere usato regolarmente, investire in accessori antivibrazione.

Pianificare il programma di lavoro in modo da suddividere i lavori che implicano le maggiori vibrazioni nell'arco di più giorni.

ISTRUZIONI OPERATIVE

NOTA: Leggere scrupolosamente il manuale delle istruzioni prima di usare l'attrezzo.

Uso conforme alle norme:

Questo prodotto è stato progettato per tosare l'erba di prati domestici.

PRIMA DEL FUNZIONAMENTO

Sollevamento della barra della maniglia (Vedere Fig. A)
Tenere premuto il pulsante di rilascio rapido durante il funzionamento.

Assemblaggio del sacco di raccolta della polvere al tagliaerba (Vedi Fig. B1, B2, B3)

NOTA: Rilasciare leggermente la sacca raccolta erba per controllare che sia stata installata bene.

NOTA: prima di montare il sacco di raccolta dell'erba estrarre l'inserito per pacciamatura dal tosaerba.

Assemblaggio del condotto di scarico laterale (Vedere Fig. C1, C2)

Solleverare il coperchio di scarico laterale per assemblare il condotto di scarico laterale.

NOTA: Ricordarsi di rimuovere prima il contenitore di raccolta dell'erba e poi di spingere la leva di azionamento del contenitore per l'erba sfalciata per chiudere lo scarico prima di procedere al montaggio.

Montaggio/smontaggio della batteria (Vedi Fig. D1, D2)

NOTA: premere il pulsante di sgancio della batteria per

sganciare il pacco batteria dall'utensile. Dopo averlo ricaricato, inserire il pacco batteria nell'apposita sede dell'utensile fino a quando non viene udito un "clic". Sarà sufficiente una semplice e leggera pressione.

NOTA: La porta della batteria anteriore è la posizione di alimentazione, mentre la porta della batteria posteriore è la posizione di stoccaggio del pacco batteria di riserva.

Controllo della spia di alimentazione (Vedere Fig. D3)

Premere il pulsante dell'interruttore per attivare la spia della batteria, dopodiché la spia di alimentazione si accende.

FUNZIONAMENTO

Avvio & Arresto (Vedi Fig. E1, E2)

Premere il pulsante di blocco di sicurezza, poi tirare la barra operativa per l'avviamento. Rilasciare la barra per l'arresto.

Per l'avviamento, premere contemporaneamente il pulsante del blocco di sicurezza e la barra operativa.

NOTA: Posizionare la leva di azionamento del contenitore per l'erba sfalcata nella posizione del contenitore dopo ogni uso. (Vedere Fig. B1)

Funzionamento del sistema di autoproulsione (Vedi Fig.F)

Premere il pulsante di blocco di sicurezza, poi spingere la leva di controllo della velocità automotrice per il funzionamento.

NOTA: Per attivare l'autoproulsione, premere contemporaneamente il pulsante del blocco di sicurezza e la leva di regolazione della velocità.

SUGGERIMENTI PER IL TAGLIO CON DECESPUGLIATORE

Quando si utilizza il decespugliatore, il tagliaerba è stato realizzato per tagliare l'erba in parti molto piccole e per distribuirli sul prato. In condizioni normali, l'erba tagliata si biodegrada rapidamente e si trasforma in concime per il prato.

Si raccomanda di seguire le raccomandazioni seguenti per avere prestazioni ottimali di taglio.

- 1) Evitare di tagliare quando l'erba è umida per pioggia o rugiada. L'erba bagnata può formare dei grossi grumi che rendono difficoltoso il taglio e possono ridurre l'autonomia. Il momento migliore per tagliare l'erba è il tardo pomeriggio quando l'erba è asciutta e l'area dove si è tagliata l'erba non viene esposta alla luce diretta del sole.
- 2) Per avere le prestazioni migliori, impostare l'altezza di taglio in modo che si tagli circa un terzo della lunghezza delle foglie del prato, la situazione ideale è di non tagliare più di 40mm alla volta. Se il prato è troppo cresciuto, potrebbe essere necessario aumentare l'altezza di taglio per ridurre la spinta ed evitare di sovraccaricare il motore. Nel caso di taglio intensivo, si consiglia prima di tagliare utilizzando un'altezza maggiore e poi eseguire un secondo taglio all'altezza desiderata. Altrimenti, fare dei tagli più profondi e muoversi con lentezza.
- 3) Per prestazioni ottimali, evitare che l'erba si accumuli nell'alloggiamento. Di tanto in tanto spegnere il tagliaerba ed attendere che la lama si arresti completamente. Quindi rimuovere le batterie e girare il tosaerba su un lato. Aiutandosi con un bastoncino, eliminare eventuali accumuli di erba nell'area della lama. Fare attenzione ai bordi affilati della lama. Eseguire spesso questa pulizia in caso di prati

primaverili ed umidi, e dopo ogni utilizzo.

- 4) Alcuni tipi di prato o di condizioni del prato potrebbero rendere necessario un secondo passaggio del decespugliatore per poter disperdere completamente l'erba sul prato. Se si rendesse necessario un secondo taglio, si raccomanda di procedere ad un taglio perpendicolare al primo taglio. **NON CAMBIARE IL TIPO/ORIENTAMENTO DEL TAGLIO SE QUESTO COSTRINGE AD EFFETTUALE UN TAGLIO VERSO IL BASSO DI UNA SUPERFICIE COLLINARE.**
- 5) Cambiare ogni settimana il tipo di taglio. In questo modo si evita di rovinare il prato.
- 6) Evitare l'uso del tosaerba su pendii con un'inclinazione maggiore di 15°.

AREA DI TAGLIO

L'area di taglio può essere influenzata da diversi fattori, come altezza di taglio, umidità del manto erboso, lunghezza dell'erba e densità. Inoltre, avviare e arrestare il tosaerba troppe volte durante l'uso può contribuire a ridurre l'autonomia e, di conseguenza, l'area di taglio. È ideale per tosare lotti con una superficie massima di 2000m².

SUGGERIMENTO:

- 1) si consiglia di tagliare l'erba frequentemente, procedere a un'andatura normale e non avviare/arrestare il tosaerba troppo spesso durante l'uso.
- 2) Per ottenere prestazioni ottimali, utilizzare due pacchi batterie completamente carichi e tagliare sempre meno di un terzo della lunghezza dell'erba ad ogni passata.
- 3) Procedere più lentamente quando si deve tagliare erba più alta, così da ottenere un taglio più efficace e consentire lo scarico dell'erba tagliata.
- 4) Evitare di tagliare erba bagnata, in quanto potrebbe aderire alle superfici interne del piatto di taglio e ostacolare raccolta o scarico dell'erba tagliata.
- 5) In caso di erba fresca o spessa, impostare un'altezza di taglio maggiore per prolungare la durata delle batterie.

Regolazione dell'altezza di taglio (Vedi Fig. G)

Spingere la leva di regolazione dell'altezza di taglio. Regolare l'altezza di taglio verso l'alto o il basso.



AVVERTENZA! Arrestare, rilasciare la barra di sicurezza e attendere che il motore si arresti prima di regolare l'altezza. Le lame continuano a ruotare una volta spenta l'apparecchiatura, una lama in rotazione può provocare ferite. Non toccare le lame in rotazione.

Azionamento del faretto Led (Vedere Fig. H)

Premere il pulsante dell'interruttore per attivare il faretto Led.

Rimozione/svuotamento del sacco di raccolta della polvere (Vedi Fig. I1, I2)



AVVERTENZA! Verificare sempre che lo sportello di sicurezza chiuda la bocca di scarico prima dell'uso. Non sollevare mai lo sportello di sicurezza quando il rasaerba viene usato senza il sacco raccogliacqua montato.

DOPO L'USO

IMMAGAZZINAMENTO (Vedi Fig. J1,J2)

Arrestare il tosaerba e rimuovere la batteria. Pulire a fondo la parte esterna della macchina usando un panno o una spazzola morbida. Non usare acqua, solventi o prodotti lucidanti. Rimuovere ogni traccia di grasso e detriti, soprattutto dalle fessure di ventilazione.

Ribaltare lateralmente il tosaerba e procedere alla pulizia del gruppo di taglio. Rimuovere dalla lama gli eventuali accumuli di erba servendosi di un utensile di legno o plastica.

Conservare la macchina in un posto asciutto. Non accatastare sopra di essa altri oggetti.

Per facilitare la conservazione, premere e tenere premuto il tasto di sgancio rapido e ripiegare la barra di comando.

MANUTENZIONE

 **ATTENZIONE: Arrestare il tosaerba e togliere le batterie prima di rimuovere il sacco di raccolta dell'erba.**

Note: Per garantire una vita di servizio più lunga ed affidabile, è necessario attenersi con regolarità alle seguenti procedure di manutenzione. Verificare la presenza di difetti oggettivi, quali lame allentate, fuori sede o danneggiate, fissaggi lenti e componenti usurati o guasti. Accertarsi che tutte le coperture e le protezioni siano in buon ordine e correttamente agganciate al tosaerba. Eseguire ogni necessaria operazione di manutenzione o riparazione prima di utilizzare l'apparecchio. Qualora i problemi persistano nonostante una manutenzione regolare, rivolgersi al nostro servizio assistenza clienti per eventuali consigli e suggerimenti.

AFFILATURA DELLA LAMA

PER AVERE PRESTAZIONI OTTIMALI TENERE LA LAMA SEMPRE AFFILATA. UNA LAMA POCO AFFILATA NON CONSENTE DI TAGLIARE BENE ERBA E CESPUGLI.

QUANDO SI SMONTA, AFFILA E SI RIMONTA LA LAMA INDOSSARE UNA PROTEZIONE IDONEA PER GLI OCCHI. ACCERTARSI CHE LE BATTERIE SIANO STATE RIMOSSE.

L'affilatura della lama due volte nella stagione in cui si taglia l'erba è solitamente sufficiente in condizioni normali di utilizzo. La sabbia consuma rapidamente il filo della lama. Se il suo prato ha un terreno ricco di sabbia potrebbe essere necessario dover affilare la lama con una frequenza maggiore.

SOSTITUIRE IMMEDIATAMENTE LA LAMA SE PIEGATA O DANNEGGIATA.

QUANDO SI AFFILA LA LAMA (Vedi Fig. K)

1. Verificare che la lama rimanga equilibrata.
2. Affilare la lama con l'angolo di taglio originale.
3. Affilare i bordi di taglio su entrambe le estremità della lama, togliendo la stessa quantità di materiale da entrambi i lati.

NOTA:

1. Accertarsi che il tosaerba sia spento e rimuovere le batterie.
2. Riporre il tagliaerba in modalità di riposo in posizione verticale.

EQUILIBRATURA DELLA LAMA (Vedi Fig L)

Verificare l'equilibratura della lama posizionando il foro centrale della lama N-1 su un giravite N-2, bloccati in orizzontale su una morsa N-3. Se una delle estremità della lama ruota verso il basso deve essere limata. La lama è bene equilibrata quando nessuna delle due estremità va in basso.

MANUTENZIONE DELLA LAMA (Vedi Fig. M1,M2)

Sostituire la lama dopo 50 ore di taglio o 2 anni, quale delle due condizioni si verifica prima, indipendentemente dalle condizioni. Per smontare e rimontare la lama seguire queste procedure. Sono necessari guanti da giardinaggio (non in dotazione) ed una chiave (non in dotazione) per smontare la lama. Accertarsi che le batterie non siano installate. Incastare un blocco di legno tra la lama e il piatto del tosaerba per evitare che la lama ruoti e svitare il bullone della lama ruotandolo in senso antiorario con la chiave, poi rimuovere la lama. Per rimontare, mettere la lama con il lato affilato verso il basso. Serrare bene il dado della lama.

RISOLUZIONE DEI PROBLEMI

Problema	Soluzione
1. La falciatrice non funziona quando viene attivata la barra di sicurezza.	A. Verificare che il pulsante di blocco di sicurezza sia completamente premuto. B. Rilasciare il pulsante di sicurezza per spegnere il tosaerba. Rimuovere le batterie, usare il tosaerba e verificare che la lama sia libera di girare. In caso contrario, riportare il tosaerba a un manutentore autorizzato. La lama deve ruotare liberamente. C. La batteria è stata caricata completamente? Collegare il caricabatterie e attendere che si accenda la spia verde. Per l'avviamento, premere contemporaneamente il pulsante del blocco di sicurezza e la barra operativa. (Vedere Fig. E1)
2. Il tosaerba non funziona quando è attivata la leva di regolazione della velocità con l'autopropulsione.	A. Per attivare l'autopropulsione, premere contemporaneamente il pulsante del blocco di sicurezza e la leva di regolazione della velocità. (Vedere Fig. F)
3. Il motore si spegne durante la falciatura.	A. Rilasciare il pulsante di sicurezza per spegnere il tosaerba. Rimuovere le batterie, usare il tosaerba e verificare che la lama sia libera di girare. In caso contrario, riportare il tosaerba a un manutentore autorizzato. La lama deve ruotare liberamente. B. Regolare l'altezza di taglio delle ruote sulla posizione più alta e accendere il tosaerba. C. La batteria è stata caricata completamente? Collegare il caricabatterie e attendere che si accenda la spia verde. D. Evitare di sovraccaricare il tosaerba. Rallentare la velocità di taglio oppure aumentare l'altezza di taglio, oppure applicare entrambe le misure.

4. Il motore si spegne durante la falciatura o non riesce a tagliare tutto il prato.	A. La batteria è stata caricata completamente? Collegare il caricabatterie e attendere che si accenda la spia verde. B. Rilasciare il pulsante di sicurezza per spegnere il tosaerba. Rimuovere le batterie. Capovolgere il tosaerba e controllare: l'affilatura della lama – mantenere ben affilata la lama. Che la scocca e il condotto di scarico non siano intasati. C. Le ruote possono essere state regolate a un'altezza troppo bassa per le condizioni dell'erba. Aumentare l'altezza di taglio.
5. Il tosaerba è troppo duro da spingere.	A. Aumentare l'altezza di taglio per ridurre la resistenza della scocca sull'erba. Controllare che ogni ruota giri liberamente.
6. Il tosaerba fa rumore e vibra più del solito.	A. Rilasciare il pulsante di sicurezza per spegnere il tosaerba. Rimuovere le batterie. Girare di lato il tosaerba e controllare la lama per verificare che non si sia piegata o danneggiata. Se la lama è danneggiata, sostituirla con una di ricambio. Se la parte inferiore della scocca è danneggiata, portare il tosaerba presso un centro assistenza autorizzato. B. Se non vi sono danni visibili sulla lama e il tosaerba continua a vibrare: Rilasciare la leva di comando per spegnere il tosaerba, rimuovere le batterie e togliere la lama. Ruotare la lama di 180 gradi e rimontarla. Se il tosaerba continua a vibrare, portarlo presso un centro assistenza autorizzato.
7. Il LED del caricabatterie non si accendono.	A. Controllare la connessione. B. Sostituire il caricabatterie.
8. Il LED del caricabatterie non diventa verde.	A. La batteria deve essere esaminata. Portarla in un centro di assistenza autorizzato.
9. Il rasaerba non raccoglie lo sfalcio nel sacco.	A. Rimuovere la piastra di pacciatura quando si usa il sacco. B. Condotto intasato. Rilasciare il pulsante di sicurezza per spegnere il tosaerba. Rimuovere le batterie. Eliminare lo sfalcio dal condotto. C. Troppa erba tagliata. Sollevare l'altezza di taglio delle ruote per accorciare la lunghezza del taglio. D. Sacco pieno. Svuotare il sacco più frequentemente.

10. Durante la pacciatura si vedono sfalci evidenti.	A. Viene tagliata troppa erba. Sollevare l'altezza di taglio delle ruote per accorciare la lunghezza del taglio. Non tagliare più di 1/3 della lunghezza totale. B. Verificare l'affilatura della lama. Mantenere la lama sempre affilata.
11. Tempo di funzionamento ridotto dopo molti utilizzi.	A. Riportare la macchina in un centro di assistenza autorizzato: potrebbe essere necessaria una nuova batteria.
12. Il LED del caricabatterie lampeggia in rosso e la batteria non si carica.	A. La batteria si surriscalda a seguito di un uso prolungato. Rimuovere la batteria dal caricabatterie e lasciarla raffreddare fino a 42 °C o meno.
13. Se il contenitore per l'erba sfalcata non si muove	A. Rimuovere il pacco batteria. B. Posizionare il tosaerba in posizione verticale per lo stoccaggio. C. Pulire i residui d'erba dalla piastra di triturazione (Vedere Fig. N)

TUTELA AMBIENTALE

 I prodotti elettrici non possono essere gettati tra i rifiuti domestici. L'apparecchio da rottamare deve essere portato al centro di riciclaggio per un corretto trattamento. Controllare con le autorità locali o con il rivenditore per localizzare il centro di riciclaggio più vicino.

PER GLI UTENSILI A BATTERIA

La temperatura ambientale raccomandata per l'uso e la conservazione dell'utensile e della batteria è di 0 °C-45 °C.

La temperatura ambientale raccomandata per il caricabatterie durante la carica è di 5 °C-40 °C.

Dettagli relativi alla corretta eliminazione delle batterie usate

Alla fine della vita dell'elettrodomestico, rimuovere in modo sicuro il pacchetto batterie prima di smaltire l'apparecchio. Non gettare le batterie via o buttarle nel normale bidone della spazzatura. Inoltre, non smaltire la batteria insieme alla macchina. Rimuovere il pacchetto batterie usato dall'elettrodomestico e smaltirlo presso la struttura di riciclaggio dedicata più vicina o conveniente. In caso di dubbio, consultare il dipartimento locale per la protezione dell'ambiente. Le batterie possono entrare nel ciclo dell'acqua se smaltite in modo improprio, il che può essere pericoloso per l'ecosistema. Non smaltire le batterie usate come rifiuti municipali non differenziati.

DICHIARAZIONE DI CONFORMITÀ

NOI,
Positec Germany GmbH
Postfach 32 02 16, 50796 Cologne, Germany

A nome di Positec si dichiara che il prodotto
Descrizione **Tagliaerba a batteria**
Codice **KG760E KG760E.X (7- designazione del
macchinario rappresentativo del Tagliaerba a
batteria)**
Funzione **Falcatura prati**

È conforme alle seguenti direttive,
2006/42/EC, 2014/30/EU
2011/65/EU&(EU)2015/863
2000/14/EC modificata dalla 2005/88/EC

2000/14/EC modificata dalla 2005/88/EC
Procedura di conformità come da **Annex VI**
Potenza acustica pesata **92.9 dB(A)**
Massima potenza di rumore garantita **96 dB(A)**

L'organismo competente
**Nome: Intertek, Deutschland GmbH(organismo
notificato 0905)**
**Indirizzo: Stangenstraße 1, 70771 LEINFELDEN-
ECHTERDINGEN**

conforme a,
**EN 62841-1, EN IEC 62841-4-3, EN ISO 3744, EN IEC
55014-1, EN IEC 55014-2, EN IEC 63000**

Il responsabile autorizzato alla compilazione della
documentazione tecnica,
Nome Marcel Filz
Indirizzo Positec Germany GmbH
Postfach 32 02 16, 50796 Cologne, Germany



2021/01/06
Allen Ding
Vice capo ingegnere, testing e certificazione
Positec Technology (China) Co., Ltd
18, Dongwang Road, Suzhou Industrial
Park, Jiangsu 215123, P. R. China

MANUAL ORIGINAL

SEGURIDAD DEL PRODUCTO

ADVERTENCIAS DE SEGURIDAD GENERALES



ADVERTENCIA: Lea todas las advertencias de seguridad, instrucciones, ilustraciones y especificaciones que acompañan a esta herramienta eléctrica. Si no se respetan todas las instrucciones que se indican abajo, podría producirse una descarga eléctrica, un incendio o alguien podría resultar herido de gravedad.

Conserve todas las advertencias e instrucciones para futuras consultas.

El término "herramienta eléctrica" en todas las advertencias siguientes corresponde a la herramienta eléctrica con o sin cable.

1) Zona de trabajo

- a) **Mantener su lugar de trabajo limpio y bien iluminado.** Bancos de trabajo desordenados y lugares oscuros invitan a los accidentes.
- b) **No utilizar herramientas eléctricas en atmósferas explosivas, como por ejemplo en presencia de líquidos inflamables, gases o polvo.** Las herramientas eléctricas crean chispas que pueden encender el polvo o los vapores.
- c) **Mantener alejados a los niños y visitantes mientras opera una herramienta eléctrica.** Las distracciones pueden hacerle perder el control.

2) Seguridad eléctrica

- a) **Los enchufes de la herramienta eléctrica deben encajar perfectamente en el tomacorriente. Nunca modificar el enchufe de ninguna manera. No utilizar adaptadores con herramientas eléctricas conectadas a tierra.** Los enchufes no modificados y los que encajan perfectamente en el tomacorriente reducirán el riesgo de descarga eléctrica.
 - b) **Evitar el contacto del cuerpo con superficies conectadas a tierra tales como caños, radiadores, cocinas, de heladeras.** Existe un riesgo creciente de descarga eléctrica si su cuerpo queda conectado a tierra.
 - c) **No exponer las herramientas eléctricas a la lluvia y no guardar en lugares húmedos.** El agua que penetra en ellas aumentará el riesgo de una descarga eléctrica.
 - d) **No abusar del cable. Nunca utilizar el cable para transportar, tirar o desenchufar la herramienta eléctrica. Mantener el cable alejado del calor, del aceite, de bordes agudos o piezas móviles.** Los cables dañados o enredados aumentan el riesgo de descarga eléctrica.
 - e) **Cuando utilice su herramienta eléctrica al aire libre, emplear un prolongador apto para uso en exteriores.** El empleo de cables para uso al aire libre reduce el riesgo de descarga eléctrica.
 - f) **Si es necesario utilizar la herramienta motorizada en un lugar muy húmedo, utilice una fuente de alimentación con dispositivo de corriente residual (RCD).** El uso de un RCD reduce el riesgo de descarga eléctrica.
- 3) **Seguridad personal**
 - a) **Mantenerse alerta, poner atención en lo que está haciendo y utilice el sentido común mientras opera una herramienta eléctrica. No emplear la herramienta cuando se encuentre cansado o bajo la influencia de drogas, alcohol o medicación.** Un momento de falta de atención durante el manejo de herramientas eléctricas puede dar lugar a daños corporales serios.
 - b) **Utilizar equipo de seguridad. Usar siempre protección ocular.** Equipo de seguridad como máscaras contra el polvo, zapatos antideslizantes de seguridad, sombrero o protección auditiva para condiciones apropiadas reducirá daños corporales.
 - c) **Evite el arranque accidental. Asegúrese de que el interruptor se encuentra desactivado antes de enchufar la máquina o colocar la batería, al tomar la herramienta o transportarla.** Transportar herramientas con el dedo en el interruptor o enchufar la herramienta cuando el interruptor está encendido invitan a los accidentes.
 - d) **Retire llaves de ajuste o llaves inglesas antes de poner la herramienta en funcionamiento.** Una llave que queda unida a una pieza móvil de la herramienta puede originar daños corporales.
 - e) **No extralimitarse. Mantenerse firme y con buen equilibrio en todo momento.** Esto permite un mejor control de la herramienta en situaciones inesperadas.
 - f) **Vestirse apropiadamente. No usar ropa suelta ni alhajas.** Mantenga el pelo, la ropa y los guantes alejados de las piezas en movimiento. La ropa suelta, las alhajas o el cabello largo pueden ser atrapados por las piezas móviles.
 - g) **Si se proporcionan dispositivos para la extracción y recolección de polvo, asegurarse de que estos estén conectados y utilizados correctamente.** El uso de estos dispositivos puede reducir peligros relacionados con el polvo.
 - h) **No permita que el hecho de estar familiarizado con el uso de herramientas le haga volverse descuidado o ignorar las normas de seguridad.** La falta de atención puede provocar heridas graves en una fracción de segundo.
 - 4) **Mantenimiento de la herramienta motorizada**
 - a) **No forzar la herramienta eléctrica. Utilizar la herramienta eléctrica correcta para su aplicación.** La herramienta eléctrica correcta hará el trabajo mejor y más seguro a la velocidad para la cual fue diseñada.
 - b) **No utilizar la herramienta eléctrica si el interruptor no la enciende o apaga.** Cualquier herramienta eléctrica que no pueda ser controlada con el interruptor es peligrosa y debe ser reparada.
 - c) **Desconecte la clavija de la fuente de alimentación o extraiga la batería (si es desmontable) de la herramienta eléctrica antes de realizar cualquier ajuste, cambiar los accesorios o guardar la herramienta.** Tales medidas de seguridad preventivas reducen el riesgo de arranque accidental de la herramienta.
 - d) **Mantener las herramientas eléctricas que no usa fuera del alcance de los niños y no permita que personas no familiarizadas con la herramienta o con estas instrucciones maneje la herramienta eléctrica.** Las herramientas eléctricas son peligrosas en manos de usuarios inexpertos.
 - e) **Realice un mantenimiento adecuado de las herramientas eléctricas y sus accesorios. Comprobar**

si hay desalineamiento o atascamiento de piezas móviles, rotura de piezas en general y cualquier otra condición que pueda afectar la operación normal de la herramienta. Si se verifican daños, recurra a un servicio calificado antes de volver a usar la herramienta. Las herramientas mal mantenidas causan muchos accidentes.

- f) **Mantener las piezas de corte limpias y afiladas.**
Puesto que son menos probables de atascarse y más fáciles de controlar.
- g) **Utilizar la herramienta eléctrica, accesorios y brocas etc., de acuerdo con estas instrucciones y de la manera prevista para el tipo particular de herramienta eléctrica, teniendo en cuenta las condiciones de trabajo y el trabajo a ser realizado.** El uso de la herramienta eléctrica para otras operaciones distintas de lo previsto podría dar lugar a una situación peligrosa.
- h) **Mantenga las empuñaduras y las superficies de agarre secas, limpias y sin aceite ni grasa.** Una empuñadura o una superficie de agarre resbaladiza dificultan la correcta manipulación y el control de la herramienta en situaciones imprevistas.
- 5) **Utilización y mantenimiento de la batería**
 - a) **Recargar solamente con el cargador indicado por el fabricante.** Un cargador adaptado a un tipo de batería podría crear un riesgo de incendio si se utiliza con una diferente batería.
 - b) **Utilizar las herramientas eléctricas solamente con baterías especialmente adaptadas.** La utilización de cualquier otra batería podría causar un riesgo de incendio o herida.
 - c) **Cuando la batería no está en uso, tenerla lejos de los objetos metálicos como los trombones, las piezas de moneda, las llaves, los clavos, los tornillos, o cualquier otro pequeño objeto metálico susceptibles de establecer una conexión de un terminal a otra.** El cortocircuito de un terminal a otra puede causar quemaduras o un incendio.
 - d) **Hay una fuga de líquido de la batería. Evitar todo contacto. Si entre accidentalmente en contacto con este líquido, lavar con agua limpia. En caso de contacto con los ojos, consultar a un médico.** El líquido presente en las baterías puede causar irritaciones o quemaduras.
 - e) **No utilice una batería o una herramienta que estén dañadas o hayan sido modificadas.** Las baterías dañadas y modificadas pueden comportarse de forma imprevista y provocar un incendio, una explosión o herir a alguien.
 - f) **No arroje una batería o herramienta al fuego ni las exponga a una temperatura excesiva.** La exposición al fuego y a temperaturas superiores a 130 °C puede provocar una explosión.
 - g) **Respete todas las instrucciones de carga y no cargue la batería o la herramienta fuera del rango de temperatura especificado en las instrucciones.** Una carga inadecuada o a una temperatura fuera del rango especificado puede ocasionar daños en la batería y aumentar el riesgo de incendio.
- 6) **Reparación**
 - a) **Permitir que el mantenimiento de su herramienta eléctrica sea efectuado por una persona calificada usando solamente piezas de recambio idénticas.** Esto es primordial para mantener la seguridad de la herramienta eléctrica.
 - b) **No intente reparar nunca una batería dañada.**

Cualquier intervención técnica en una batería debe ser realizada exclusivamente por el fabricante o por un servicio técnico autorizado.

ADVERTENCIAS SOBRE LA SEGURIDAD DEL CORTACÉSPED











- a) **No utilice el cortacésped en malas condiciones meteorológicas, especialmente si hay riesgo de rayos.** Esto disminuye el riesgo de ser alcanzado por un rayo.
- b) **Inspeccione minuciosamente si en la zona donde se vaya a usar el cortacésped hay vida salvaje.** La vida salvaje puede resultar herida por el cortacésped durante el funcionamiento.
- c) **Inspeccione minuciosamente la zona en la que se vaya a usar el cortacésped y retire piedras, palitos, alambres, huesos y otros objetos extraños.** Los objetos lanzados pueden provocar lesiones personales.
- d) **Antes de usar el cortacésped, inspeccione siempre visualmente para ver si la cuchilla y el conjunto de cuchilla están desgastados o dañados.** Las piezas desgastadas o dañadas aumentan el riesgo de lesiones.
- e) **Compruebe con frecuencia si el captador de césped tiene desgaste o deterioro.** Un captador de césped desgastado o dañado puede aumentar el riesgo de lesiones.
- f) **Mantenga los protectores en su sitio. Los protectores deben estar en condiciones de trabajo y montados correctamente.** Un protector suelto, dañado o que no funcione correctamente puede provocar lesiones.
- g) **Mantenga todas las entradas de aire de enfriamiento despejadas de restos.** Las entradas de aire bloqueadas y los restos pueden provocar recalentamiento o riesgo de fuego.
- h) **Cuando use el cortacésped, lleve siempre calzado protector y antideslizante. No use el cortacésped con los pies descalzos o llevando sandalias.** Esto reduce la posibilidad de lesiones en los pies si hacen contacto con las cuchillas en movimiento.
- i) **Cuando use el cortacésped, lleve siempre pantalones largos.** La piel expuesta aumenta la probabilidad de lesiones por objetos lanzados.
- j) **No use el cortacésped en césped húmedo. Se debe caminar, nunca correr.** Esto reduce el riesgo de resbalar y caerse, lo que puede provocar lesiones.
- k) **No use el cortacésped en pendientes excesivamente pronunciadas.** Esto reduce el riesgo de perder el control, resbalar y caerse, que podrían provocar lesiones.
- l) **Cuando trabaje en pendientes, asegúrese siempre de apoyar bien los pies, trabajar siempre a través de las pendientes, nunca hacia arriba o abajo, y tomar extrema precaución al cambiar de dirección.** Esto reduce el riesgo de perder el control, resbalar y caerse, que podrían provocar lesiones.
- m) **Tenga extrema precaución cuando cambie de sentido o tire del cortacésped hacia usted. Sea siempre consciente de lo que hay en los alrededores.** Esto reduce el riesgo de tropezar durante el funcionamiento.
- n) **No toque las cuchillas ni otras piezas móviles peligrosas si todavía están en movimiento.** Esto reduce el riesgo de lesionarse con dichas piezas móviles.
- o) **Cuando limpie el material atascado o el cortacésped,**

asegúrese de que todos los interruptores de encendido estén desactivados y que el paquete de baterías esté desconectado. Un funcionamiento inesperado del cortacésped puede provocar lesiones grave.

ADVERTENCIAS DE SEGURIDAD PARA LA BATERÍA

- a) No desmonte, abra o destruya las pilas o las baterías recargables.
- b) No provoque un cortocircuito en la batería. No almacene las baterías de forma descuidada en una caja o cajón donde podría provocar un cortocircuito entre ellas o mediante otros objetos metálicos. Cuando la batería no esté siendo utilizada, manténgala alejada de objetos metálicos, como clips de papel, monedas, llaves, clavos, tornillos u otros objetos metálicos pequeños, que pueden posibilitar la conexión de un borne con otro. Al provocar un cortocircuito con los bornes de la batería se pueden sufrir quemaduras o generar un incendio.
- c) No exponga las baterías al calor o al fuego. No las guarde expuestas directamente al sol.
- d) No exponga las baterías a impactos mecánicos.
- e) En caso de que la batería tenga fugas de líquido, no permita que el líquido entre en contacto con la piel o los ojos. Si se produce el contacto, lave la zona afectada con grandes cantidades de agua y acuda a un médico.
- g) Mantenga las baterías limpias y secas.
- h) Limpie los bornes de la batería con un paño limpio si se ensucian.
- i) Cargue la batería antes de utilizarla. Consulte siempre estas instrucciones y aplique el procedimiento de carga adecuado.
- j) No deje la batería cargándose durante prolongados períodos de tiempo cuando no se utilice.
- k) Después de prolongados períodos de almacenamiento, puede que sea necesario cargar y descargar la batería varias veces para obtener el máximo rendimiento.
- n) Recargue solo con el cargador indicado por Kress. No utilice ningún otro cargador que no sea el específicamente proporcionado para el uso con este equipo.
- o) No utilice ninguna batería distinta a la diseñada para utilizarse con el aparato.
- p) Mantenga la batería fuera del alcance de los niños.
- q) Conserve la documentación original del producto por si tuviera que consultarla en otro momento.
- r) Extraiga la batería del aparato cuando no lo utilice.
- s) Deshágase del producto correctamente.
- t) No se deben mezclar pilas de diferentes fabricantes, capacidad, tamaño o tipo en un mismo dispositivo.
- r) Mantener la batería lejos de microondas y alta presión.

SÍMBOLOS

	<p>Para reducir el riesgo de lesión, lea el manual de instrucciones</p>
	<p>ADVERTENCIA: Tenga cuidado con los objetos lanzados; mantenga alejados a los transeúntes</p>
	<p>ADVERTENCIA: Mantenga las manos y los pies alejados de las cuchillas</p>
	<p>Si no se eliminan correctamente, las baterías podrían interferir en el ciclo del agua, una situación que pondría en riesgo el ecosistema. Por este motivo, las baterías no deben eliminarse junto con los residuos municipales sin clasificar.</p>
	<p>No incinerar</p>
 Li-Ion 	<p>Batería de iones de litio. Este producto tiene una marca que lo designa para la recogida selectiva, junto con otras pilas y baterías. Una vez recogido, se reciclará o se desmontará con el fin de reducir el impacto en el medioambiente. Las baterías contienen sustancias peligrosas y pueden ser perjudiciales para el medioambiente y para la salud de las personas.</p>
 	<p>Los residuos de aparatos eléctricos y electrónicos no deben depositarse en la basura doméstica. Se deben reciclar en las instalaciones especializadas. Consulte a las autoridades locales o el establecimiento para saber cómo reciclar estos productos.</p>
	<p>Utilizar guantes de protección</p>

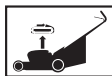

Antes de realizar cualquier trabajo de ajuste, reparación o mantenimiento, desenchufe la batería de la toma.



STOP

La cuchilla continúa rotando después de apagar la máquina. Espere hasta que todos los componentes de la misma se hayan detenido antes de tocarlos.

LISTA DE COMPONENTES

1.	PALANCA DE CONTROL DE VELOCIDAD DE AUTOPROPULSIÓN
2.	FIJADOR DE FUNCIONAMIENTO
3.	MANILLAR
4.	PALANCA DE INTERRUPTOR DE BOLSA DE MANTILLO
5.	CUBIERTA DEL GRUPO DE BATERÍAS
6.	FARO LED
7.	ASIDERO DELANTERO
8.	PUNTERO DE AJUSTE DE ALTURA DE CORTE
9.	PALANCA DE AJUSTE DE ALTURA DE CORTE
10.	ASIDERO TRASERO
11.	ALETA DE SEGURIDAD
12.	BOLSA DE RECOGIDA DE CÉSPED
13.	CONTROL DE VELOCIDAD DE AUTOPROPULSIÓN
14.	BOTÓN DE LIBERACIÓN RÁPIDA
15.	BOTÓN DE ENCENDIDO PARA LUZ INDICADORA DE BATERÍA
16.	BOTÓN DE BLOQUEO DE SEGURIDAD
17.	LUZ INDICADORA DE ALIMENTACIÓN
18.	BOTÓN DE ENCENDIDO DE FARO LED
19.	CUBIERTA DE DESCARGA LATERAL (VER FIG. C2)
20.	CANALÓN DE DESCARGA LATERAL (VER FIG. C2)
21.	PERNO DE CUCHILLAS (VER FIG. M1)
22.	CUCHILLA (VER FIG. M1)
23.	ESPACIADOR (VER FIG. M1)

Los accesorios ilustrados o descritos pueden no corresponder al material suministrado de serie con el aparato.

DATOS TÉCNICOS

Modelo KG760E.X (7 - denominaciones de maquinaria, representantes de Cortacésped sin cables)

	KG760E .X**
Potencia nominal	60V Max*
Velocidad sin carga	2800 /min
Anchura de cubierta	53 cm
Anchura de corte	51 cm
Diámetro de la rueda delantera	200 mm
Diámetro de la rueda trasera	250 mm
Altura de corte	20 – 80 mm
Posiciones de altura de corte	7
Capacidad de colección de césped	70 L
Peso de la máquina	32 kg

* Voltaje medido sin carga. El voltaje inicial máximo de la batería es de 60 voltios. El voltaje nominal es de 54 voltios.

** X = 1-999, A-Z, M1-M9 solo se utilizan para diferentes clientes, no hay cambios relevantes seguros entre estos modelos

BATERÍAS Y CARGADORES RECOMENDADOS

Categoría	Modelo	Capacidad
60V Batería	KA3002	4.0Ah
	KA3008	5.0Ah
60V Cargador	KA3714	5.0A
	KA3706	8.0A

Recomendamos que adquiera todos sus accesorios en el mismo comercio donde compró la herramienta. Elija los accesorios de acuerdo con el trabajo que pretende realizar. Consulte los estuches de los accesorios para más detalles. El personal del comercio también puede ayudar y aconsejar.

INFORMACIÓN SOBRE EL RUIDO

Nivel de presión acústica de ponderación $L_{pA} = 78.2 \text{ dB(A)}$

$K_{pA} = 3.0 \text{ dB(A)}$

Nivel de potencia acústica de ponderación $L_{WA} = 92.9 \text{ dB(A)}$

$K_{WA} = 3.0 \text{ dB(A)}$

Utilice protección auditiva.



INFORMACIÓN SOBRE LAS VIBRACIONES

Frecuencia de vibración típica $a_h < 2.5 \text{ m/s}^2$

Incertidumbre $K = 1.5 \text{ m/s}^2$

ADVERTENCIA: El valor de emisión de vibraciones durante el uso de la herramienta podría ser distinto al valor declarado dependiendo de la forma en que se use la herramienta según las condiciones siguientes, y otras variaciones sobre el uso de la herramienta:

El modo de uso de la herramienta y los materiales que se cortan o perforan.

El estado general y las condiciones de mantenimiento de la herramienta.

La utilización del accesorio correcto para la herramienta y su correcto mantenimiento afilado y en buenas condiciones.

La firme sujeción de las empuñaduras y la utilización de accesorios antivibración.

El uso de la herramienta conforme a su diseño y estas instrucciones.

Esta herramienta podría causar síndrome de vibración mano-brazo si no se utiliza correctamente.

ADVERTENCIA: Para conseguir una mayor precisión, debe tenerse en cuenta una estimación del nivel de exposición en condiciones reales de todas las partes del ciclo de uso, como los tiempos durante los que la herramienta está apagada o el tiempo que está funcionando al ralentí sin realizar ningún trabajo. Esto podría reducir notablemente el nivel de exposición durante el periodo completo de trabajo.

Cómo minimizar el riesgo de exposición a la vibración.

Utilice SIEMPRE cinceles, brocas y cuchillas afiladas.

Mantenga esta herramienta de acuerdo con estas instrucciones y bien lubricada (si es necesario).

Si la herramienta se utiliza regularmente, invierta en accesorios antivibración.

Planifique su programa de trabajo para distribuir el uso de la herramienta a lo largo de varios días.

INSTRUCCIONES DE FUNCIONAMIENTO



NOTA: Antes de utilizar la herramienta, lea detenidamente el manual de instrucciones

Utilización reglamentaria

Este producto ha sido proyectado para utilizarse en el área doméstica.

ANTES DE UTILIZAR

Elevación del manillar (Ver Fig. A)

Mantener pulsado el botón de liberación rápida durante el funcionamiento.

Montaje de la bolsa de recolección de hierba en el cortacésped (Véase la fig. B1, B2, B3)

NOTA: Presione ligeramente la bolsa para pasto para asegurarse de que se encuentra completamente instalada.

NOTA: Antes de instalar la bolsa de recogida de hierba, extraiga la pieza de mantilla del cortacésped.

Ensamblaje del canalón de descarga lateral (Ver Fig. C1, C2)

Elevar la cubierta de descarga lateral para ensamblar el canalón de descarga lateral.

NOTA: Recordar retirar la bolsa de recogida de césped en primer lugar y luego empujar la palanca de interruptor de bolsa de mantillo para cerrar la salida de mantillo antes del ensamblaje.

Instalar/extraer la batería (Véase la fig. D1, D2)

NOTA: Pulsar el botón de liberación de batería para liberar el grupo o grupos de baterías de la herramienta. Después de recargar, insertar el grupo de baterías en el orificio de batería de la herramienta hasta que se oiga un "clic". Un simple empujón y ligera presión serán suficientes.

NOTA: El puerto de la batería delantera es la posición de alimentación mientras que el puerto de la batería trasera es la posición para almacenar la batería de repuesto.

Comprobación de la luz indicadora alimentación (Ver Fig. D3)

Presionar el botón de encendido para la luz indicadora de batería y la luz indicadora de alimentación se encenderá.

FUNCIONAMIENTO

Arranque & Parada (Véase la fig. E1, E2)

Pulsar el botón de bloqueo de seguridad, luego tirar del fijador de funcionamiento para empezar. Liberar el fijador de funcionamiento para parar.

Para iniciar la máquina, pulse el botón de bloqueo de seguridad y la palanca de funcionamiento al mismo tiempo.

NOTA: Colocar la palanca de bolsa de mantillo en la posición de bolsa después de cada uso. (Véase la Fig. B1)

Funcionamiento del sistema autopropulsado. (Véase

la fig. F)

Pulsar el botón de bloqueo de seguridad, luego empujar la palanca de control de velocidad de autopropulsión para funcionar.

NOTA: Para activar la autopropulsión, pulse el botón de bloqueo de seguridad y la palanca de control de velocidad de autopropulsión al mismo tiempo.

SUGERENCIAS PARA CORTAR HIERBA

Mientras corta, su nuevo cortacésped ha sido diseñado para triturar los restos de hierba y distribuirlos por el jardín. En condiciones normales, la hierba triturada se biodegrada rápidamente para ofrecer nutrientes al césped.

Consulte las recomendaciones siguientes para conseguir un rendimiento óptimo del abono.

- 1) Evite cortar si la hierba está mojada por la lluvia o el rocío. La hierba mojada forma grumos que interfieren con la acción trituradora y reducen el tiempo de funcionamiento. El mejor momento para cortar la hierba es a última hora de la tarde, cuando la hierba está seca y el área recién cortada no se encuentre expuesta a la luz solar directa.
- 2) Para conseguir el mejor abono, establezca la altura de corte para cortar un tercio de la longitud de la cuchilla, idealmente no más de 40mm cada vez. Si la hierba de su jardín ha crecido demasiado, puede que sea necesario aumentar la altura de corte para reducir la presión y no sobrecargar el motor. Si necesita triturar hierba extremadamente pesada, es aconsejable cortar primero con una altura alta de corte, y volver a cortar después a la altura de corte final. Si no lo hace así, haga cortes más estrechos y corte el césped lentamente.
- 3) Para conseguir el mejor rendimiento, mantenga el compartimiento de cortacésped libre de hierba acumulada. Apague el cortacésped cada cierto tiempo y espere a que la cuchilla se detenga por completo. Luego retire las baterías y ponga el cortacésped de lado. Utilizando un objeto puntiagudo, como una rama, elimine las acumulaciones de hierba del área de las cuchillas. Tenga cuidado con los bordes afilados de la cuchilla. Limpie con más frecuencia si corta hierba mojada, y siempre después de cada uso.
- 4) Algunos tipos de hierba podrían requerir un segundo corte para dispersar la hierba por todo el jardín. Si realiza un segundo corte, es aconsejable hacerlo en dirección perpendicular al patrón del primer corte. **NO CAMBIE EL PATRÓN DE CORTE DE NINGUNA MANERA PODRÍA PROVOCAR QUE EL CORTE SE REALICE EN PENDIENTE DESCENDENTE.**
- 5) Cambie el patrón de corte cada semana. Ello le ayudará a espesar y vigorizar la hierba de su jardín.
- 6) De segar en una pendiente que tenga un ángulo de más de 15o

ZONA DE CORTE

La zona de corte puede verse afectada por varios factores, como la altura de corte, la humedad y la longitud y la densidad de la hierba. Además, encender y apagar el cortacésped demasiadas veces durante el funcionamiento también podría reducir la zona de corte.

Ideal para segar tamaños de lote hasta 2000 m2.

CONSEJOS:

- 1) Se recomienda incrementar la frecuencia de corte del césped, andar a velocidad normal y no encender y apagar el cortacésped demasiadas veces durante el funcionamiento.
- 2) Para lograr el mejor rendimiento, asegúrese de que se utilicen simultáneamente dos baterías completamente cargadas y corte siempre 1/3 o menos de la altura de la hierba.
- 3) Ande lentamente para cortar la hierba larga, con el fin de mejorar la efectividad del corte y permitir que los restos se descarguen correctamente.
- 4) No corte la hierba cuando esté mojada, ya que se adherirá a la parte inferior y los restos no podrían recogerse o descargarse correctamente.
- 5) Puede aumentarse la altura de corte para cortar hierba nueva o gruesa, y alargar así la duración de la batería.

Ajuste de la altura de corte (Véase la fig. G)

Mantener pulsada la palanca de ajuste de altura de corte. Ajustar la altura de corte arriba y abajo.



¡ADVERTENCIA! Parar, liberar el fiador de funcionamiento y esperar a que el motor se detenga antes de ajustar la altura. Las cuchillas continuarán girando después de apagar la máquina. Una cuchilla en movimiento podría causar una lesión. No toque las cuchillas en movimiento.

Apertura del faro led (Ver Fig. H)

Pulsar el botón de encendido del faro led.

Desmontaje y vaciado de la bolsa de recolección de hierba (Véase la fig. 11, I2)



¡ADVERTENCIA! Compruebe siempre que la tapa de seguridad cierre la salida de descarga antes del uso. No levante nunca la tapa de seguridad cuando se esté utilizando el cortacésped sin la bolsa de hierba instalada.

DESPUÉS DEL FUNCIONAMIENTO

ALMACENAMIENTO (Véase la fig. J1, J2)

Detenga el cortacésped y retire las baterías. Limpie a fondo las partes exteriores de la máquina usando una escobilla suave y un paño. No utilice agua, solventes ni lustradores. Deje su máquina libre de césped y deshechos, especialmente en las ranuras de ventilación.

Coloque la máquina de costado y limpie el área de la cuchilla. Si encuentra residuos de césped compactados en el área de la cuchilla, retírelos con un implemento de madera o plástico. Guarde la máquina en un lugar seco. No coloque otros objetos encima de la máquina.

Para ayudar al almacenamiento, mantener pulsado el botón de liberación rápida, y plegar la barra del asidero.

MANTENIMIENTO



ADVERTENCIA: Detenga el cortacésped y retire las baterías antes de retirar la bolsa de recogida de césped.

ATENCIÓN: Para asegurarse de un servicio prolongado y confiable, realice regularmente los siguientes procedimientos de mantenimiento. Verifique si hay defectos obvios tales como una cuchilla suelta, fuera de lugar o dañada, accesorios sueltos

y componentes desgastados o dañados. Compruebe que las cubiertas y guardas protectoras no se hayan dañado y estén correctamente unidas a la cortadora de césped. Realice todo mantenimiento o reparación necesarios antes de utilizar la cortadora de césped. Si a pesar del mantenimiento regular la cortadora llegara a presentar fallas, por favor llame a nuestra línea de ayuda al cliente para asesoramiento.

AFILAR LA CUCHILLA

MANTENGA LAS CUCHILLAS AFILADAS PARA CONSEGUIR EL MEJOR RENDIMIENTO DEL CORTACÉSPED. A UTILICE PROTECCIÓN OCULAR AL DESINSTALAR, AFILAR E INSTALAR LA CUCHILLA. ASEGÚRESE DE HABER RETIRADO LAS BATERÍAS.

Afilar la cuchilla dos veces durante una sesión de corte suele ser suficiente en circunstancias normales. La arena hace que la cuchilla se desafilé rápidamente. Si el suelo de su jardín es arenoso, necesitará afilar las cuchillas con más frecuencia. CAMBIE INMEDIATAMENTE LAS CUCHILLAS SI ESTÁN DOBLADAS O DETERIORADAS.

AL AFILAR LA CUCHILLA (Véase la fig. K)

1. Asegúrese de que la cuchilla permanece equilibrada.
2. Afíle la cuchilla con el ángulo de corte original.
3. Afíle los bordes de corte a ambos extremos de la cuchilla, retirando cantidades iguales de material de ambos bordes.

NOTA:

1. Asegúrese de que el cortacésped esté apagado y retire las baterías.
2. Coloque el cortacésped en el modo de almacenamiento vertical.

EQUILIBRAR LA CUCHILLA (Véase la fig. L)

Compruebe que la cuchilla se encuentre equilibrada colocando el orificio central de la cuchilla N-1 sobre un destornillador N-2 sostenido horizontalmente en un tornillo N-3. Si alguno de los extremos de la cuchilla gira hacia abajo, afíle ese extremo. La cuchilla se encuentra equilibrada correctamente cuando no cae ningún extremo.

MANTENIMIENTO DE LAS CUCHILLAS (Véase la fig. M1, M2)

Cambie la cuchilla después de 50 horas de corte o 2 años, lo que ocurra antes, independientemente de la condición de las mismas.

Siga el procedimiento siguiente para extraer y reemplazar la cuchilla. Necesitará guantes de jardín (no suministrados) y una llave (no suministrada) para extraer la cuchilla. Asegúrese de que las baterías no estén instaladas. Calzar un bloque de madera entre la cuchilla y la cubierta de la segadora para impedir que la cuchilla gire y desenrosque el perno de la cuchilla hacia la izquierda utilizando una llave, y extraiga la cuchilla a continuación.

Para volver a montarla, coloque la cuchilla con los bordes cortantes orientados hacia el suelo. Apriete entonces firmemente la tuerca de la cuchilla.

PARA LAS HERRAMIENTAS A BATERÍA

El rango de temperatura ambiente de funcionamiento y almacenamiento para la herramienta y la batería es de 0 °C-45 °C.

El rango de temperatura ambiente recomendado para el Sistema de carga durante el proceso de carga es de 5 °C-40 °C. Detalles sobre la eliminación segura de baterías usadas Al final de la vida útil del aparato, retire el paquete de baterías de manera segura antes de desechar el aparato. No tire las baterías a la basura o en el contenedor de basura normal. Tampoco deseche la batería con la máquina. Retire el paquete de baterías usadas del aparato y deseche en la instalación de reciclaje especializada más cercana o conveniente. Si tiene dudas, consulte con su departamento local de protección ambiental. Las baterías pueden ingresar al ciclo del agua si se eliminan de manera incorrecta, lo que puede ser peligroso para el ecosistema. No deseche las baterías usadas como residuos municipales no clasificados.

SOLUCIÓN DE PROBLEMAS

Problemas	Acción correctora
1. La segadora no funciona cuando el fiador de funcionamiento está activado.	A. Asegúrese de que el botón de bloqueo de seguridad está completamente pulsado. B. Liberar el fiador de funcionamiento para apagar la segadora. Retire las baterías, vuelque el cortacésped y compruebe que la cuchilla puede girar libremente. Si no lo hace, envíe el cortacésped a un taller autorizado. La cuchilla debe girar libremente. C. ¿La batería está completamente cargada? Conecte el cargador y espere hasta que se ilumine la luz verde. Para iniciar la máquina, pulse el botón de bloqueo de seguridad y la palanca de funcionamiento al mismo tiempo. (Véase la Fig. E1)
2. El cortacésped no funciona cuando se activa la palanca de control de velocidad de autopropulsión.	A. Para activar la autopropulsión, pulse el botón de bloqueo de seguridad y la palanca de control de velocidad de autopropulsión al mismo tiempo. (Véase la Fig. F)
3. El motor se detiene mientras está cortando el césped.	A. Liberar el fiador de funcionamiento para apagar la segadora. Retirar la llave de seguridad y las baterías, voltee el cortacésped y compruebe que la cuchilla gire libremente. Si no lo hace, envíe el cortacésped a un taller autorizado. La cuchilla debe girar libremente. B. Eleve la altura de corte de las ruedas a la posición más alta y encienda el cortacésped. C. ¿La batería está completamente cargada? Conecte el cargador y espere hasta que se ilumine la luz verde. D. No sobrecargue el cortacésped. Disminuya la velocidad de corte o aumente la altura de corte. O ambos.
4. El cortacésped funciona pero el corte no es satisfactorio, o no se corta todo el césped.	A. ¿La batería está completamente cargada? Conecte el cargador y espere hasta que se ilumine la luz verde. B. Liberar el fiador de funcionamiento para apagar la segadora. Retire las baterías. Voltee el cortacésped y compruebe lo siguiente: Asegúrese de que la cuchilla esté siempre afilada. Que no haya obstrucciones en la cubierta ni en el conducto de descarga. C. Es probable que la altura de las ruedas se haya fijado en una posición demasiado baja para el estado del césped. Eleve la altura de corte.

5. El cortacésped resulta difícil de empujar.	A. Eleve la altura de corte para reducir el rozamiento de la cubierta contra el césped. Compruebe que cada rueda gire libremente.
6. El cortacésped produce vibraciones y ruidos de una manera inusual.	A. Liberar el fiador de funcionamiento para apagar la segadora. Retire las baterías. Voltee el cortacésped sobre uno de los lados y revise la cuchilla para asegurarse de que no esté curvada o dañada. Si la cuchilla está dañada, sustitúyala por una cuchilla de repuesto. Si la parte inferior de la cubierta está dañada, envíe el cortacésped a un centro de mantenimiento autorizado. B. Si no hay daños visibles en la cuchilla y el cortacésped todavía vibra: Libere el fiador de funcionamiento para apagar el cortacésped, retire las baterías y retire la cuchilla. Gire la cuchilla 180 grados y vuelva a colocarla. Si el cortacésped sigue vibrando, envíelo a un centro de mantenimiento autorizado.
7. Los LEDs del cargador de batería no se encienden.	A. Compruebe el enchufe de conexión. B. Sustituya el cargador.
8. El LED de carga de la batería no se vuelve verde.	A. Es necesario revisar la batería. Llévela a un centro de servicio autorizado.
9. El cortacésped no recoge los recortes en la bolsa.	A. Extraiga la placa de mantillo al embolsar. B. Conducto obstruido. Liberar el fiador de funcionamiento para apagar la segadora. Retire las baterías. Limpie el conducto de recortes de hierba. C. Demasiada hierba cortada. Eleve la altura de corte de las ruedas para reducir la longitud del corte. D. Bolsa llena. Vacíe la bolsa con más frecuencia.
10. Se ven recortes en el mantillo.	A. Se está cortando demasiado césped. Eleve la altura de corte de las ruedas para reducir la longitud del corte. No corte más de 1/3 de la longitud total. B. Compruebe que la cuchilla esté afilada. La cuchilla debe mantenerse siempre afilada.
11. El tiempo de funcionamiento se acorta tras varios usos.	A. Lleve la máquina a un centro de servicio autorizado; es posible que se tenga que instalar una batería nueva.
12. El LED del cargador de baterías parpadea en rojo y la batería no se puede cargar.	A. La batería se sobrecalienta cuando funciona de forma continua. Extraiga la batería del cargador y deje que se enfríe a 42 °C o menos.
13. Si no se mueve la palanca de bolsa de mantillo.	A. Retirar los grupos de baterías. B. Colocar la segadora en posición de almacenamiento erguida. C. Limpiar el césped de la placa de mantillo. (Ver Fig. N)

ROTECCIÓN AMBIENTAL



Los residuos de equipamientos eléctricos y electrónicos no deben depositarse con las basuras domésticas. Se recogen para reciclarse en centros especializados. Consulte las autoridades locales o su distribuidor para obtener información sobre la organización de la recogida.

DECLARACIÓN DE CONFORMIDAD

Los que reciben,
Positec Germany GmbH
Postfach 32 02 16, 50796 Cologne, Germany

En nombre de Positec declaran que el producto
Descripción **Cortacésped sin cables**
Modelo **KG760E KG760E.X (7 - denominaciones de maquinaria, representantes de Cortacésped sin cables)**
Función **Corte de césped**

Cumple con las siguientes Directivas,
2006/42/EC, 2014/30/EU
2011/65/EU&(EU)2015/863
2000/14/EC modificada por 2005/88/EC

2000/14/EC modificada por 2005/88/EC
Procedimiento de evaluación de la conformidad de acuerdo con **Annex VI**

Nivel de presión acústica	92.9 dB(A)
Nivel de intensidad acústica	96 dB(A)

Notificación realizada por
Nombre: Intertek, Deutschland GmbH (cuerpo notificado0905)
Dirección: Stangenstraße 1, 70771 LEINFELDEN-ECHTERDINGEN

Normativas conformes a,
EN 62841-1, EN IEC 62841-4-3, EN ISO 3744, EN IEC 55014-1, EN IEC 55014-2, EN IEC 63000

La persona autorizada para componer el archivo técnico,
Firma Marcel Filz
Dirección Positec Germany GmbH
Postfach 32 02 16, 50796 Cologne, Germany



2021/01/06
Allen Ding
Ingeniero Jefe Adjunto. Pruebas y Certificación.
Positec Technology (China) Co., Ltd
18, Dongwang Road, Suzhou Industrial Park, Jianguo 215123, P. R. China

MANUAL ORIGINAL

SEGURANÇA DO PRODUTO

AVISOS GERAIS DE SEGURANÇA



AVISO Leia todos os avisos de segurança, instruções, ilustrações e especificações fornecidos com esta ferramenta eléctrica. Caso não siga todas as instruções listadas de seguida poderá resultar a choque eléctrico, incêndio e/ou lesões graves. **Guarde estas instruções para referência futura.** Os termos "ferramenta eléctrica" utilizados em todos os avisos constantes destas instruções referem-se à sua ferramenta eléctrica accionada por bateria (sem cabo de alimentação).

1) LOCAL DE TRABALHO

- a) **Mantenha o local de trabalho limpo e bem arrumado.** Áreas com pouca iluminação e desordenadas podem provocar acidentes.
- b) **Não utilize o aparelho em locais onde existam líquidos, gases ou poeiras inflamáveis e onde exista o risco de explosão.** As ferramentas eléctricas produzem faíscas que podem inflamar poeiras ou gases.
- c) **Mantenha as pessoas e particularmente as crianças afastadas da ferramenta eléctrica durante o seu funcionamento.** Qualquer distração pode fazê-lo perder o controlo do berbequim.

2) SEGURANÇA ELÉCTRICA

- a) **A ficha do berbequim deve encaixar bem na tomada de alimentação. Nunca modifique fichas, seja de que maneira for. Não utilize nenhuma ficha de adaptação com ferramentas eléctricas que tenham ligação à terra.** Fichas não modificadas e tomadas de corrente adequadas reduzem o risco de choque eléctrico.
- b) **Evite o contacto do corpo com superfícies ligadas à terra como tubos, aquecedores, fogões e frigoríficos.** Existe um aumento do risco de choque eléctrico se o seu corpo estiver em contacto com a terra ou a massa.
- c) **Não exponha este equipamento à chuva ou humidade.** A infiltração de água num aparelho eléctrico aumenta o risco de choque eléctrico.
- d) **Não maltrate o cabo de alimentação. Nunca utilize o cabo para transportar, puxar ou desligar o aparelho da tomada de corrente. Mantenha o cabo afastado de fontes de calor, óleos, arestas afiadas ou peças em movimento.** Cabos danificados ou enredados aumentam o risco de choque eléctrico.
- e) **Quando trabalhar com uma ferramenta eléctrica ao ar livre, use um cabo de extensão adequado para utilização no exterior.** A utilização de um cabo adequado para uso exterior reduz o risco de choque eléctrico.
- f) **Se não puder evitar a utilização de uma ferramenta eléctrica num local húmido, utilize uma fonte de alimentação protegida contra corrente residual.** A utilização de um dispositivo com protecção contra corrente residual reduz o risco de choque eléctrico.

3) SEGURANÇA DE PESSOAS

- a) **Esteja atento, observe o que está a fazer e seja prudente sempre que trabalhar com uma ferramenta eléctrica. Não utilize nunca uma ferramenta eléctrica quando estiver cansado ou sob a influência de drogas, álcool ou medicamentos.** Um momento de desatenção quando se utiliza uma ferramenta eléctrica pode causar lesões graves.
- b) **Utilize equipamentos de segurança. Use sempre óculos de protecção.** Equipamentos de segurança, tais como máscaras protectoras, sapatos de sola antiderrapante, capacetes ou protecções auriculares devidamente utilizados reduzem o risco de lesões.
- c) **Evite o arranque acidental da ferramenta. Certifique-se de que o comutador de alimentação está desligado antes de ligar a ferramenta à fonte de alimentação e/ou à bateria, antes de pegar nela ou antes de a transportar.** Se mantiver o dedo no interruptor ou accionar o aparelho enquanto este estiver ligado podem ocorrer acidentes.
- d) **Remova quaisquer chaves de ajuste ou de porcas antes de ligar a ferramenta eléctrica.** Chaves de porcas ou de ajuste fixadas a peças móveis do berbequim podem causar lesões.
- e) **Não exceda as suas próprias capacidades.** Mantenha sempre o corpo em posição firme e de equilíbrio, o que lhe permite controlar melhor a ferramenta eléctrica em situações imprevistas.
- f) **Use roupa apropriada. Não use vestuário solto ou artigos de joalharia. Mantenha o cabelo e as roupas e luvas afastados das peças móveis.** Roupas soltas, artigos de joalharia ou cabelos compridos podem ser agarrados por peças em movimento.
- g) **Se forem fornecidos dispositivos para a montagem de unidades de extracção ou recolha de resíduos, Assegure-se de que são montados e utilizados adequadamente.** A utilização destes dispositivos pode reduzir os perigos relacionados com a presença de resíduos.
- h) **Não permita que a familiaridade obtida do uso frequente de ferramentas o tornem complacente o ou faça ignorar os princípios de segurança da ferramenta.** Uma ação descuidada pode causar lesões graves numa fração de segundo.

4) UTILIZAÇÃO E MANUTENÇÃO DA FERRAMENTA ELÉCTRICA

- a) **Não force a ferramenta. Utilize a ferramenta eléctrica apropriada para cada aplicação.** A utilização da ferramenta eléctrica apropriada executa o trabalho de forma melhor e mais segura, à velocidade para a qual foi concebida.
- b) **Não utilize esta ferramenta se o interruptor estiver deficiente, não ligando ou desligando.** Qualquer ferramenta eléctrica que não possa ser controlada pelo interruptor é perigosa e deve ser reparada.
- c) **Desligue a ficha da tomada eléctrica e/ou remova o conjunto de pilhas, caso seja possível removê-lo, da ferramenta eléctrica antes de realizar quaisquer ajustes, substituir acessórios ou armazenar ferramentas eléctricas.** Estas medidas de segurança preventivas reduzem o risco de activação acidental da ferramenta.

- d) Quando não estiver a usar a ferramenta eléctrica, guarde-a fora do alcance das crianças e não deixe que esta seja utilizada por pessoas que não a conheçam, nem tenham lido as instruções.

As ferramentas eléctricas são perigosas nas mãos de utilizadores inexperientes.

- e) Realize a manutenção de ferramentas eléctricas e acessórios. Verifique quaisquer desalinhamentos, encaixes de peças móveis, quebras e outras condições que possam afectar o funcionamento. Se esta ferramenta estiver avariada, mande-a reparar antes a utilizar. Muitos acidentes são causados pela manutenção deficiente de ferramentas eléctricas.
- f) Mantenha as ferramentas de corte limpas e afiadas. As ferramentas de corte com manutenção adequada e arestas de corte afiadas têm menos probabilidades bloquear e são mais fáceis de controlar.
- g) Utilize a ferramenta eléctrica, acessórios, brocas, etc. em conformidade com estas instruções e da forma prevista para este tipo específico de ferramenta, tendo em conta as condições presentes e o trabalho a executar. A utilização de ferramentas eléctricas para aplicações diferentes daquelas a que se destinam pode levar a situações de perigo.
- h) Mantenha as pegas e as superfícies de aderência secas, limpas e sem óleo e massa lubrificante. As pegas e superfícies de aderência escorregadias não permitem o manuseamento e controlo seguros da ferramenta em situações inesperadas.

5) USO E TRATAMENTO DE APARELHOS COM ACUMULADOR

- a) Apenas deverá carregar em carregadores, acumuladores recomendados pelo fabricante. Um carregador que é apropriado para um tipo de acumulador, pode causar um incêndio se se for utilizado para carregar outros acumuladores.
- b) Apenas utilize nas ferramentas eléctricas os acumuladores previstos. A utilização de outros acumuladores pode levar a lesões e riscos de incêndio.
- c) Quando o acumulador não estiver em uso, mantenha-o afastado de outros objectos de metal, como por exemplo agrafos, moedas, chaves, pregos, parafusos, ou outros pequenos objectos metálicos que possam ligar em ponte os contactos. Um curto circuito entre os contactos do acumulador pode causar queimaduras ou incêndio.
- d) Aplicações inadequadas podem provocar fugas do líquido do acumulador. Evite o contacto com este líquido. No caso de um contacto accidental, lave imediatamente com água fresca. Se o líquido entrar em contacto com os olhos, procure um auxílio médico. O líquido que escapa do acumulador pode levar a irritações ou queimaduras da pele.
- e) Não utilize um conjunto de baterias ou ferramenta que esteja danificada ou tenha sido modificado. As baterias danificadas ou modificadas podem exibir um comportamento imprevisível, resultando em incêndio, explosão ou risco de lesão.
- f) Não exponha um conjunto de baterias ou ferramenta ao fogo ou temperatura excessiva. A exposição ao fogo ou temperatura superior a 130 °C

pode causar explosão.

- g) Siga todas as instruções de carregamento e não carregue o conjunto das baterias ou ferramenta fora do intervalo de temperatura especificado nas instruções. O carregamento indevido ou a temperatura fora do intervalo especificado pode danificar a bateria e aumentar o risco de incêndio.

6) ASSISTÊNCIA TÉCNICA

- a) A sua ferramenta eléctrica só deve ser reparada por um técnico de assistência qualificado e devem ser apenas utilizadas peças de substituição genuínas, mantendo assim a segurança da ferramenta.
- b) Nunca faça a manutenção de conjuntos de baterias danificados. A manutenção de conjuntos de baterias só deve ser efetuado pelo fabricante ou prestadores de serviço autorizados.

ADVERTÊNCIAS DE SEGURANÇA PARA O CORTA-RELVA

- a) Não utilize o corta-relva em más condições climáticas, especialmente quando existe o risco de relâmpagos. Isto diminui o risco de ser atingido por um raio.
- b) Inspeccione minuciosamente a área onde o corta-relva vai ser utilizado para detetar a presença de animais selvagens. Os animais selvagens podem ser feridos pelo corta-relva durante a operação.
- c) Inspeccione minuciosamente a área onde o corta-relva vai ser utilizado e remova todas as pedras, paus, arames, ossos e outros objetos estranhos. Os objetos projetados podem causar ferimentos pessoais.
- d) Antes de utilizar o corta-relva, inspecione-o sempre visualmente para ver se a lâmina e o conjunto da lâmina não estão desgastados ou danificados. Peças gastas ou danificadas aumentam o risco de lesões.
- e) Verifique o apanhador de relva com frequência para detetar sinais de desgaste ou deterioração. Um apanhador de relva desgastado ou danificado aumenta o risco de lesões pessoais.
- f) Mantenha todas as proteções instaladas. As proteções têm de estar devidamente instaladas e em bom estado de funcionamento. Uma proteção que esteja solta, danificada ou que não esteja a funcionar corretamente, poderá resultar em ferimentos pessoais.
- g) Mantenha todas as entradas de ar de arrefecimento livres de detritos. As entradas de ar bloqueadas e com detritos podem resultar em sobreaquecimento ou risco de incêndio.
- h) Durante a operação do corta-relva, use sempre calçado antiderrapante e de proteção. Não opere o corta-relva quando estiver descalço ou a usar sandálias abertas. Isso reduz a probabilidade de sofrer lesões nos pés pelo contacto com a lâmina em movimento.
- i) Durante a operação do corta-relva, use sempre calças compridas. A pele exposta aumenta a probabilidade de ferimentos por objetos projetados.
- j) Não opere o corta-relva quando a relva estiver

molhada. Caminhe, nunca corra. Isto reduz o risco de escorregar e cair, podendo resultar em ferimentos pessoais.

- k) **Não opere o corta-relva em áreas com grande inclinação.** Isto reduz o risco de perda de controlo, escorregar e cair, o que pode resultar em ferimentos pessoais.
- l) **Ao trabalhar em áreas inclinadas, certifique-se sempre de que tem uma boa base de apoio, trabalhe no sentido transversal da inclinação, nunca a subir ou descer, e tenha extrema cautela ao mudar de direção.** Isto reduz o risco de perda de controlo, escorregar e cair, o que pode resultar em ferimentos pessoais.
- m) **Tenha extrema cautela ao fazer marcha-atrás ou ao puxar o corta-relva na sua direção. Esteja sempre atento ao que se passa em seu redor.** Isso reduz o risco de tropeçar durante a operação.
- n) **Não toque nas lâminas nem noutras peças móveis perigosas quando ainda estiverem em movimento.** Isto reduz o risco de ferimentos ocasionados pelas peças móveis.
- o) **Ao remover qualquer material encravado ou ao limpar o corta-relva, certifique-se de que todos os interruptores de energia estão desligados e que o módulo de bateria está desligado.** A colocação em funcionamento inesperada do corta-relva pode resultar em lesões pessoais graves.







AVISOS DE SEGURANÇA PARA A BATERIA





- a) **Não desmonte, abra ou corte as células da bateria.**
- b) **Não submeta a bateria a curto-circuitos. Não armazene as baterias ao acaso numa caixa ou gaveta onde possam provocar um curto-circuito ou submetidas a curto-circuitos por materiais condutores.** Quando não estiver a utilizar a bateria, mantenha-a afastada de outros objectos metálicos, como cliques, moedas, chaves, pregos, parafusos ou outros pequenos objectos de metal, que possam realizar uma ligação de um terminal a outro. Um curto-circuito dos terminais da bateria pode provocar queimaduras ou um incêndio.
- c) **Não exponha a bateria ao calor ou a incêndios. Evite o armazenamento à exposição de luz solar directa.**
- d) **Não exponha a bateria ao choque eléctrico.**
- e) **Em casos de fugas na bateria, não permita que o líquido entre em contacto com a pele ou olhos. Caso entre em contacto, lave a área afectada com quantidades abundantes de água e procure aconselhamento médico.**
- f) **Mantenha a bateria limpa e seca.**
- g) **Limpe os terminais da bateria com um pano limpo e seco em caso de sujidade.**
- h) **A bateria necessita de ser carregada antes de ser utilizada. Consulte sempre estas instruções e utilize o procedimento de carga correcto.**
- i) **Não mantenha a bateria a carregar quando não for utilizada.**
- j) **Após longos períodos de tempos de armazenamento, pode ser necessário carregar e descarregar a bateria diversas vezes para obter**

o desempenho máximo.

- k) **Recarregue apenas com o carregador especificado pela Kress. Não utilize um carregador que não se encontra especificado para a utilização com o equipamento.**
- l) **Não utilize uma bateria que não se encontra concebida para a utilização com o equipamento.**
- m) **Mantenha a bateria fora do alcance das crianças.**
- n) **Preserve as informações originais do produto para futura referência.**
- o) **Retire a bateria do equipamento quando não estiver em utilização.**
- p) **Elimine-a de forma adequada.**
- q) **Não misture pilhas de diferente fabrico, capacidade, tamanho ou tipo num dispositivo.**
- r) **Mantenha a bateria longe de fornos micro-ondas e altas pressões.**

SÍMBOLOS

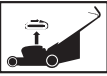
	<p>Para reduzir o risco de ferimentos o utilizador deve ler o manual de instruções</p>
	<p>AVISO – Cuidado com os objetos atirados – mantenha os transeuntes afastados</p>
	<p>AVISO – Mantenha as mãos e os pés afastados das lâminas</p>
	<p>AVISO – Desligue a bateria antes da manutenção</p>
	<p>As baterias poderão entrar no ciclo hidrico caso sejam descartadas indevidamente, o que pode representar perigo para o ecossistema. Não elimine as baterias usadas como resíduos municipais não separados.</p>
	<p>Não queimar</p>

 <p>Li-Ion</p>	<p>Bateria de íões de lítio Este produto foi marcado com um símbolo relacionado com a "recolha separada" de todos os conjuntos de baterias e o conjunto de bateria. Será reciclada ou desmantelada para reduzir o impacto no meio ambiente. Os conjuntos de baterias podem ser perigosos para o meio ambiente e para a saúde humana, uma vez que contém substâncias perigosas. .</p>
	<p>Os equipamentos eléctricos não devem ser depositados com o lixo doméstico. Se existirem instalações adequadas deve reciclá-los. Consulte a sua autoridade local para tratamento de lixos ou fornecedor para obter aconselhamento sobre reciclagem.</p>
	<p>Usar luvas de proteção</p>
	<p>Remova o conjunto de pilhas da ferramenta antes de realizar qualquer ajuste, reparação ou manutenção.</p>
	<p>A lâmina continua a funcionar após ter desligado o corta-relva. Aguarde até todos os componentes do corta-relva pararem completamente antes de tocar nos mesmos.</p>

LISTA DE COMPONENTES

1.	ALAVANCA DE CONTROLO DA VELOCIDADE DA AUTOPROPULSÃO
2.	ALÇA DE OPERAÇÃO
3.	GUIADOR
4.	ALAVANCA DE CONTROLO DO SACO DE MULCHING
5.	TAMPA DO MÓDULO DE BATERIA
6.	FAROL LED
7.	PEGA DIANTEIRA
8.	PONTEIRO DE AJUSTE DA ALTURA DE CORTE
9.	ALAVANCA DE AJUSTE DA ALTURA DE CORTE
10.	PEGA TRASEIRA
11.	ABA DE SEGURANÇA
12.	SACO DE RECOLHA DE RELVA

13.	CONTROLO DA VELOCIDADE DA AUTOPROPULSÃO
14.	BOTÃO DE LIBERTAÇÃO RÁPIDA
15.	BOTÃO DO INTERRUPTOR DA LUZ INDICADORA DA BATERIA
16.	BOTÃO DE BLOQUEIO DE SEGURANÇA
17.	LUZ INDICADORA DE ALIMENTAÇÃO
18.	BOTÃO DO INTERRUPTOR DO FAROL LED
19.	TAMPA DA DESCARGA LATERAL (VER FIG. C2)
20.	CALHA DE DESCARGA LATERAL (VER FIG. C2)
21.	PARAFUSO DA LÂMINA (VER FIG. M1)
22.	LÂMINA (VER FIG. M1)
23.	ESPAÇADOR (VER FIG. M1)

Accessórios ilustrados ou descritos não estão totalmente abrangidos no fornecimento.

DADOS TÉCNICOS

Tipo **KG760E KG760E.X (7 - designação de aparelho mecânico, representativo de Corta-relva sem fios da)**

	KG760E KG760E.X**
Tensão	60V  Max*
Velocidade sem carga	2800 /min
Largura da estrutura	53 cm
Largura de corte	51 cm
Diâmetro da roda dianteira	200 mm
Diâmetro da roda traseira	250 mm
Altura do corte	20 – 80 mm
Posições para ajuste da altura de corte	7
Capacidade da caixa de recolha	70 L
Peso(Ferramenta nua)	32 kg

* Tensão medida sem carga. A tensão inicial da bateria atinge o máximo de 60 volts. A tensão nominal é de 54 volts.

**X = 1-999, A-Z, M1-M9, são utilizados apenas para clientes diferentes, não há alterações relevantes seguras entre esses modelos.

BATERIAS E CARREGADORES SUGERIDOS

Categoria	Modelo	Capacidade
60V Baterias	KA3002	4.0Ah
	KA3008	5.0Ah
60V Carregador	KA3714	5.0A
	KA3706	8.0A

Recomendamos-lhe que compre todos os acessórios no fornecedor onde tenha adquirido a ferramenta. Escolha o grau de acordo com o trabalho que pretende empreender. Para mais pormenores, consulte a embalagem destes. Os comerciais também pode ajudar e aconselhar.

INFORMAÇÃO DE RUÍDO

Pressão de som avaliada $L_{pA} = 78.2$ dB(A)

K_{pA} 3.0 dB (A)

Potência de som avaliada $L_{wA} = 92.9$ dB(A)

K_{wA} 3.0 dB (A)

Use protecção de ouvidos.



INFORMAÇÃO DE VIBRAÇÃO

Vibração característica ponderada $a_h < 2.5$ m/s²

Instabilidade $K = 1.5$ m/s²

AVISO: Os valores de emissão de vibração durante a utilização da ferramenta podem divergir dos valores declarados, dependendo da forma como a ferramenta é utilizada, dependendo dos exemplos seguintes e de outros modos de utilização: O modo como a ferramenta é utilizada, os materiais a cortar ou perfurar. A ferramenta estar em boas condições e bem conservada. A utilização do acessório correcto para a ferramenta e a garantia de que está afiada e em boas condições. A firmeza com que se segura nas pegas e se quaisquer acessórios vibratórios são utilizados. Se a ferramenta é utilizada para o objectivo para a qual foi concebida e segundo as instruções.

Esta ferramenta pode causar síndrome de vibração mão-braco, se não for adequadamente utilizada.

AVISO: Para ser preciso, uma estimativa do nível de exposição nas condições actuais de utilização devem ter em conta todas as partes do ciclo de operação, como tempos em que a ferramenta está desligada e quando está em funcionamento, mas inactiva, ou seja, não realizando o seu trabalho. Isto poderá reduzir significativamente o nível de exposição durante o período total de trabalho.

Como minimizar o seu risco de. Utilize SEMPRE formões, brocas e lâminas afiadas. Mantenha esta ferramenta de acordo com as instruções e bem lubrificada (quando aplicável). Se a ferramenta for utilizada regularmente, invista em acessórios anti-vibração. Planeie o seu horário de trabalho de forma a distribuir a utilização de ferramentas de alta vibração ao longo de vários dias.

INSTRUCCIONES DE FUNCIONAMIENTO



NOTA: Antes de utilizar a ferramenta, leia atentamente o livro de instruções.

Utilização conforme as disposições

Este produto é concebido para o corte de relva doméstico.

ANTES DO FUNCIONAMENTO

Levantar a guiador (Ver Fig. A)

Pressione e mantenha pressionado o botão de liberação rápida durante o funcionamento.

Instalação do saco de recolha de relva (Veja figura. B1, B2, B3)

NOTA: Exerça uma ligeira pressão sobre o saco de recolha de relva para garantir que este está correctamente colocado.

NOTA: Retire a inserção para adubação verde do corta-relva antes de instalar o saco para recolha de relva.

Montagem da calha de descarga lateral (Ver Fig. C1, C2)

Levante a tampa da descarga lateral para montar a calha de descarga lateral.

NOTA: Lembre-se de remover o saco de recolha de relva em primeiro lugar e, em seguida, empurrar a alavanca de controlo de mulching para fechar a descarga de mulching antes da montagem.

Colocação/remoção da bateria (Veja figura. D1, D2)

NOTA: Pressione o botão de liberação da bateria para liberar o(s) módulos(s) de bateria da sua ferramenta. Depois de recarregar, insira o módulo de bateria na porta para bateria da ferramenta até ouvir um "clique". Uma simples empurrão e uma leve pressão serão suficientes.

NOTA: A porta dianteira da bateria é a posição de alimentação enquanto a porta traseira é a posição de armazenamento da bateria de substituição.

Verificação da luz indicadora de alimentação (Ver Fig. D3)

Pressione o botão do interruptor da luz indicadora da bateria e a luz indicadora da alimentação acende-se.

FUNCIONAMENTO

Ligar & Parar (Veja figura. E1, E2)

Pressione o botão de bloqueio de segurança e puxe a alça de operação para iniciar. Liberte a alça de operação para parar.

Para iniciar, pressione ao mesmo tempo o botão de bloqueio de segurança e a alça de operação.

NOTA: Coloque a alavanca do saco de mulching na posição de descarga para o saco depois de cada utilização. (Ver Fig. B1)

Operação do sistema de autopropulsão (Veja figura. F)

Pressione o botão de bloqueio de segurança e empurre a alavanca de controlo da velocidade de autopropulsão para operar.

NOTA: Para ativar a autopropulsão, pressione ao mesmo tempo o botão de bloqueio de segurança e a alavanca de controlo da velocidade de autopropulsão.

SUGESTÕES PARA O MULCHING

Durante a operação de mulching, o corta-relva corta a relva em pedaços mais pequenos espalhando-os de novo pelo relvado. Em condições normais, a relva assim cortada degrada-se mais rapidamente e ajuda a alimentar o relvado. Consulte as recomendações seguintes para um mulching perfeito.

- 1) Evite cortar a relva quando esta estiver molhada da chuva ou devido à queda de orvalho. A relva molhada pode colar-se uma à outra e interferir com a operação de mulching reduzindo também o tempo de funcionamento do corta-relva. A melhor altura para cortar relva é ao fim do dia quando a relva está seca e a zona cortada não fica tão exposta à luz solar directa.
- 2) Para um melhor desempenho em termos do mulching, defina a altura do corte de forma a remover cerca de um terço da altura da relva. O ideal será não remover mais do que 38mm de cada vez. Se a relva estiver muito grande, pode ser necessário aumentar a altura de corte de forma reduzir o esforço necessário e evitar sobrecarregar o motor. Para um mulching mais intenso, recomendamos-lhe que faça o primeiro corte com a altura definida para um valor alto e depois volte a cortar usando a altura de corte final. Caso contrário, faça cortes menores e desloque-se a uma velocidade menor.
- 3) Para um melhor desempenho, mantenha a estrutura do corta-relva isenta de relva acumulada. De tempos a tempos desligue o corta-relva e aguarde até a lâmina parar completamente. Remova as baterias e vire o corta-relva de lado. Usando um pau, por exemplo, limpe a relva acumulada na área da lâmina. Tenha cuidado com as arestas afiadas da lâmina. Limpe sempre que cortar relva molhada e sempre após cada utilização.
- 4) Alguns tipos de relva ou a condição do relvado podem exigir o mulching de uma área uma segunda vez de forma a dispersar totalmente a relva cortada pelo relvado. Se precisar de cortar uma segunda vez, recomendamos-lhe que faça o primeiro corte na

perpendicular (através do relvado). NÃO ALTERE O PADRÃO DE CORTE.

- 5) Altere o padrão de corte de semana para semana. Isto ajuda a evitar que a relva fique acamada.
- 6) Não corte a relva em declives com um ângulo superior a 15°.

ÁREA DE CORTE

A área de corte pode ser afetada por diversos fatores, tais como a altura de corte, a humidade da relva, o comprimento e a densidade da relva. Além disso, efetuar o arranque e a paragem do cortador de relva demasiadas vezes durante o seu funcionamento reduz a área de corte.

É ideal para cortar lotes de 1012 m² a 2023 m².

DICAS:

- 1) Recomendamos que corte a sua relva mais frequentemente, caminhe a um passo normal e que não efetue o arranque/paragem do cortador de relva demasiadas vezes durante o seu funcionamento.
- 2) Para um melhor desempenho, certifique-se de que utiliza dois conjuntos de baterias totalmente carregadas simultaneamente e que corte sempre 1/3 ou menos da altura da relva.
- 3) Caminhe lentamente quando cortar relva comprida, de modo a obter um corte mais eficiente e a descarregar apropriadamente a relva cortada.
- 4) Evite cortar relva molhada, pois esta ficará colada à parte inferior da base e a relva cortada não pode ser recolhida ou descarregada apropriadamente.
- 5) Uma altura de corte superior deve ser aplicada a relva fresca ou espessa e, desse modo, a duração da bateria será prolongada.

Ajuste da altura de corte (Veja figura. G)

Pressione e segure a alavanca de ajuste da altura de corte. Ajuste a altura de corte para cima e para baixo.



AVISO! Pare, liberte a alça de funcionamento e espere que o motor pare antes de ajustar a altura. As lâminas continuam a funcionar após ter desligado o corta-relva podendo causar ferimentos. Não toque nas lâminas em movimento.

Ligar o farol Led (Ver Fig. H)

Pressione o botão do interruptor do farol Led.

Remover/Esvaziar do saco de recolha de relva (Veja figura. I1, I2)



AVISO! Verifique sempre se a aba de segurança fecha a saída de descarga antes da utilização. Nunca levante a aba de segurança quando o corta-relvas estiver a ser utilizado sem o saco de recolha de relva instalado.

DEPOIS DA UTILIZAÇÃO:

ARMAZENAMENTO (Veja figura J1,J2)

Pare o corta-relva e remova as baterias. Limpe muito bem o exterior do corta-relva com uma escova macia e com um pano. Não utilize água, solventes ou produtos para polir. Remova toda a relva e detritos, especialmente das ranhuras de ventilação. Vire o corta-relva de lado e limpe a zona da lâmina. Se a relva cortada ficar presa de forma compacta na zona da lâmina,

remove-a com um objecto de madeira ou de plástico. Guarde o corta-relva num local seco. Não coloque outros objectos por cima do corta-relva. Para facilitar o armazenamento, Pressione e mantenha pressionado o botão de liberação rápida, e dobre a barra da pega.

MANUTENÇÃO

AVISO: Pare o corta-relva e remova as baterias antes de remover o saco de recolha de erva.

NOTA: Para assegurar um serviço longo e fiável, execute regularmente os seguintes procedimentos de manutenção. Verifique se detecta defeitos óbvios, tais como uma lâmina solta, deslocada ou danificada, acessórios soltos e componentes gastos ou danificados. Verifique se as coberturas e protecções estão todas livres de danos e correctamente ligados ao corta-relva. Leve a cabo quaisquer manutenções ou reparações necessárias, antes de utilizar o corta-relva. Se o corta-relva falhar, apesar da manutenção regular, queira ligar para a nossa linha de ajuda ao cliente, para obter aconselhamento.

AFIAR A LÂMINA

MANTENHA A LÂMINA AFIADA PARA UM MELHOR DESEMPENHO POR PARTE DO CORTA-RELVA. UMA LÂMINA QUE NÃO ESTEJA AFIADA NÃO CORTA A RELVA DEVIDAMENTE OU FAZ O MULCHING DE FORMA CORRECTA. USE PROTECÇÃO OCULAR AO REMOVER, AFIAR E INSTALAR A LÂMINA. CERTIFIQUE-SE DE QUE AS BATERIAS ESTÃO REMOVIDAS.

Geralmente, e em condições normais de segurança, é suficiente afiar a lâmina duas vezes durante a época de corte da relva. A areia faz com que a lâmina perca o fio rapidamente. Se o seu relvado tiver um solo arenoso, pode ser necessário afiar a lâmina mais vezes.

SUBSTITUA IMEDIATAMENTE A LÂMINA SE ESTA ESTIVER AMOLGADA OU DANIFICADA.

AO AFIAR A LÂMINA (Veja figura K)

1. Certifique-se de que esta se mantém equilibrada.
2. Afie a lâmina mantendo o ângulo de corte original.
3. Afie as arestas de corte de ambos os lados da lâmina e sempre em quantidades iguais de ambos os lados.

NOTA:

1. Certifique-se de que o corta-relva está desligado e remova as baterias.
2. Coloque o cortador de relva no modo de armazenamento na vertical.

CALIBRAR A LÂMINA (Veja figura L)

Verifique a calibração da lâmina colocando o orifício central da lâmina N-1 sobre um parafuso N-2 e fixa horizontalmente em N-3. Se ambas as extremidades da lâmina rodarem para baixo, afie essa parte da mesma. A lâmina está correctamente calibrada quando nenhuma das extremidades cai.

MANUTENÇÃO DA LÂMINA (Veja figura M1,M2)

Substitua a lâmina após 50 horas de utilização ou 2 anos, conforme o período que for atingido primeiro e independentemente da condição da lâmina. Siga estes procedimentos para remover e substituir a lâmina: Para remover a lâmina irá precisar de luvas de jardinagem (não fornecidas) e de uma chave de porcas (não incluída). Make sure batteries are not installed. Entale um bloco de madeira entre a lâmina e a plataforma do cortador de relva para evitar que a lâmina rode e desaperte o respectivo parafuso no sentido contrário ao dos ponteiros do relógio usando uma chave de porcas e de seguida remova a lâmina e a ventoinha.

Para voltar a montar, comece por posicionar a lâmina com as arestas de corte viradas para o chão. Depois, aperte a porca da

lâmina.

RESOLUÇÃO DE PROBLEMAS

Problemas	Ação de correcção
1. O cortador de relva não funciona quando a alça de operação é ativada.	A. Certifique-se de que as baterias não estão instaladas. B. Liberte a alça de operação para desligar o cortador de relva. Verifique para garantir que o botão de bloqueio de segurança está completamente premido. Se não estiver a girar livremente, devolva-a a um reparador autorizado. A lâmina deve girar livremente. C. A bateria foi completamente carregada? Insira a ficha do carregador e aguarde que a luz verde acenda. Para iniciar, pressione ao mesmo tempo o botão de bloqueio de segurança e a alça de operação. (Ver Fig. E1)
2. O cortador de relva não funciona quando a alavanca de controlo da velocidade da autopropulsão está ativada.	A. Para ativar a autopropulsão, pressione ao mesmo tempo o botão de bloqueio de segurança e a alavanca de controlo da velocidade de autopropulsão. (Ver Fig. F)
3. O motor pára durante o corte.	A. Liberte a alça de operação para desligar o cortador de relva. Remova as baterias, gire o corta-relva e verifique se a lâmina gira livremente. Se não estiver a girar livremente, devolva-a a um reparador autorizado. A lâmina deve girar livremente. B. Eleve a altura de corte das rodas para a posição mais elevada e ligue o cortador. C. A bateria foi completamente carregada? Insira a ficha do carregador e aguarde que a luz verde acenda. D. Evite sobrecarregar o cortador. Diminua a velocidade de corte ou eleve a altura de corte. Ou ambos.
4. O motor pára durante o corte ou não corta toda a relva.	A. A bateria foi completamente carregada? Insira a ficha do carregador e aguarde que a luz verde acenda. B. Liberte a alça de operação para desligar o cortador de relva. Remova as baterias. Volte o cortador ao contrário e verifique: A afiação da lâmina - mantenha a lâmina afiada. A estrutura e o cano de descarga relativamente a obstruções. C. O ajuste de altura das rodas poderá ser demasiado baixo para as condições da relva. Eleve a altura de corte.

5. É excessivamente difícil empurrar o cortador.	A. Eleve a altura de corte para reduzir o efeito de arrastamento da estrutura na relva. Verifique se todas as rodas giram livremente.
6. O cortador emite ruído e vibração anormais.	A. Liberte a alça de operação para desligar o cortador de relva. Remova as baterias. Coloque o cortador de lado e verifique a lâmina de modo a certificar-se de que não está dobrada ou danificada. Se a lâmina se encontrar danificada, substitua-a por uma lâmina de substituição. Se a parte inferior da estrutura se encontrar danificada, leve-o a um centro de assistência autorizado. B. Se não existirem danos visíveis na lâmina e o cortador continuar a vibrar: Liberte o Botão de Funcionamento para desligar o corta-relva, remova as baterias e remova a lâmina. Rode a lâmina 180 graus e volte a colocá-la. Se o cortador continuar a vibrar, leve-o a um centro de assistência autorizado.
7. Os LED do carregador não acendem.	A. Verifique se a ficha está ligada. B. Volte a ligar o carregador.
8. O LED do carregador da bateria não muda para verde.	A. É necessário realizar o diagnóstico da bateria. Levar ao centro de assistência autorizado.
9. O cortador não aspira aparas com o saco.	A. Remova a placa de mulch quando colocar nos sacos. B. Cano obstruído. Liberte a alça de operação para desligar o cortador de relva. Remova as baterias. Elimine as aparas de relva no cano. C. Demasiada erva cortada. Eleve a altura de corte das rodas para diminuir o comprimento do corte. D. Saco cheio. Esvazie o saco com maior frequência.
10. Quando realiza mulching, os cortes estão visíveis.	A. Corte excessivo de relva. Eleve a altura de corte das rodas para diminuir o comprimento do corte. Não corte mais de 1/3 do comprimento total. B. Verifique se a lâmina está afiada. Mantenha sempre a lâmina afiada.
11. Tempo de funcionamento baixo ou diminuído após demasiadas utilizações.	A. Devolva ao local de Assistência Autorizada – pode necessitar de uma bateria nova.

12. O LED do carregador da bateria pisca a vermelho e a bateria não pode ser carregada.	A. A bateria sobreaquece após uso contínuo. Remova a bateria do carregador e deixe-a arrefecer até 42°C ou menos.
13. Se não for possível mover a alavanca do saco de mulching.	A. Remova os módulos de bateria. B. Coloque o cortador de relva na posição de armazenamento vertical. C. Limpe a relva da placa de mulching. (Ver Fig. N)

PROTECÇÃO AMBIENTAL

 Os equipamentos eléctricos não devem ser despositados com o lixo doméstico. Se existirem instalações adequadas deve reciclá-los. Consulte a sua autoridade local para tratamento de lixos ou fornecedor para obter aconselhamento sobre reciclagem.

PARA FERRAMENTAS ELÉTRICAS

A amplitude térmica ambiente para utilização e armazenamento da ferramenta e da bateria é 0°C–45°C. A amplitude térmica ambiente recomendada para o Sistema de carregamento durante o carregamento é 5°C–40°C.

Detalhes sobre o descarte seguro de baterias usadas: No final da vida útil do aparelho, remova o pacote de bateria com segurança antes de descartar o aparelho. Não jogue as baterias fora ou as coloque no lixo comum. Também não descarte a bateria junto com o aparelho. Remova o pacote de bateria usado do aparelho e descarte-o em uma instalação de reciclagem dedicada mais próxima ou conveniente. Em caso de dúvida, consulte o departamento local de protecção ambiental. As baterias podem entrar no ciclo da água se forem descartadas de forma inadequada, o que pode ser perigoso para o ecossistema. Não descarte as baterias usadas como lixo municipal não classificado.

DECLARAÇÃO DE CONFORMIDADE

Nós,
Positec Germany GmbH
Postfach 32 02 16, 50796 Cologne, Germany

Em nome da Positec, declara que o produto
Descrição **Corta-relva sem fios da**
Tipo **KG760E KG760E.X (7- designação de aparelho mecânico, representativo de Corta-relva sem fios da)**
Função **corte de relva**

cumpre as seguintes Directivas,
2006/42/EC, 2014/30/EU
2011/65/EU&(EU)2015/863
2000/14/EC rectificada em 2005/88/EC

2000/14/EC rectificada em 2005/88/EC
Processo de Avaliação de Conformidade segundo

Annex VI

Nível de Volume de Som Medido **92.9 dB(A)**
Nível de Volume de Som Garantido **96 dB(A)**

Organismo notificado envolvido

Nome: Intertek, Deutschland GmbH (organismo notificado 0905)
Endereço: Stangenstraße 1, 70771 LEINFELDEN-ECHTERDINGEN

Normas em conformidade com:
EN 62841-1, EN IEC 62841-4-3, EN ISO 3744, EN IEC 55014-1, EN IEC 55014-2, EN IEC 63000

Pessoa autorizada a compilar o ficheiro técnico,
Nome Marcel Filz
Endereço Positec Germany GmbH
Postfach 32 02 16, 50796 Cologne, Germany



2021/01/06
Allen Ding
Engenheiro-chefe adjunto,
Teste e Certificação
Positec Technology (China) Co., Ltd
18, Dongwang Road, Suzhou Industrial
Park, Jiangsu 215123, P. R. China

OORSPRONKELIJKE GEBRUIKSAANWIJZING PRODUCTVEILIGHEID ALGEMENE VEILIGHEIDSWAARSCHUWINGEN



WAARSCHUWING Lees alle veiligheidswaarschuwingen, instructies, illustraties en specificaties die bij dit elektrisch gereedschap werden meegeleverd. Het niet opvolgen van alle onderstaande voorschriften kan tot een elektrische schok, brand en/of ernstig persoonlijk letsel leiden.

Bewaar alle waarschuwingen en instructies voor latere naslag.

De term "(elektrisch) gereedschap" in de waarschuwingen hieronder, verwijst naar uw op netspanning werkende gereedschap (met stroomdraad) of uw accugereedschap (draadloos).

1) WERKGEBIED

- a) **Houd uw werkgebied schoon en zorg ervoor dat deze goed verlicht is.** In rommelige en slecht verlichte werkgebieden gebeuren sneller ongelukken.
- b) **Gebruik elektrisch gereedschap niet in explosieve atmosferen, zoals in de nabijheid van ontvlambare vloeistoffen, gassen of stof.** Elektrisch gereedschap veroorzaakt vonken die de stof of de gassen kunnen doen ontvlammen.
- c) **Houd kinderen en omstanders uit de buurt terwijl u met elektrisch gereedschap werkt.** Aflleidingen kunnen ervoor zorgen dat u de controle over het gereedschap verliest.

2) ELEKTRISCHE VEILIGHEID

- a) **De stekker van het elektrisch gereedschap moet passen in het stopcontact. Pas de stekker op geen enkele manier aan om te zorgen dat hij wel past.** Gebruik geen adapterstekkers terwijl u geaard elektrisch gereedschap gebruikt. Onaangepaste stekkers die in het stopcontact passen, verminderen de kans op een elektrische schok.
- b) **Vermijd lichamelijk contact met geaarde of gegronde oppervlakken, zoals buizen, radiatoren, fornuizen en koelkasten.** Als uw lichaam geaard of geground is, is er een grotere kans op een elektrische schok.
- c) **Stel uw elektrische gereedschap niet bloot aan regen of natte omstandigheden.** Water dat elektrisch gereedschap kan binnendringen, vergroot de kans op een elektrische schok.
- d) **Gebruik de stroomdraad niet op een andere manier dan waarvoor deze gemaakt is. Trek niet aan de stroomdraad, ook niet om de stekker uit het stopcontact te krijgen en draag het gereedschap niet door het aan de stroomdraad vast te houden. Houd de stroomdraad uit de buurt van hitte, olie, scherpe hoeken en bewegende onderdelen.** Beschadigde of verwarde stroomdraden vergroten de kans op een elektrische schok.

- e) **Wanneer u het elektrische gereedschap buitenshuis gebruikt, dient u te zorgen voor een verlengsnoer dat geschikt is voor gebruik buitenshuis.** Het gebruik van een verlengsnoer dat geschikt is voor gebruik buitenshuis, vermindert de kans op een elektrische schok.
- f) **Moet een krachtmachine in een vochtige locatie worden gebruikt, gebruik dan een aardlekschakelaar (ALS).** Een ALS vermindert het gevaar op elektrische schokken.

3) PERSOONLIJKE VEILIGHEID

- a) **Blijf alert, kijk waar u mee bezig bent en gebruik uw gezonde verstand wanneer u met elektrisch gereedschap werkt. Gebruik geen elektrisch gereedschap wanneer u moe bent of onder de invloed van drugs, alcohol of medicijnen.** Een moment van onoplettendheid bij het gebruik van elektrisch gereedschap kan leiden tot ernstig persoonlijk letsel.
 - b) **Gebruik een veiligheidsuitrusting. Draag altijd oogbescherming.** Een veiligheidsuitrusting, zoals een stofmasker, schoenen met antislipzolen, een veiligheidshelm, of oorbescherming die onder de juiste omstandigheden gebruikt wordt, vermindert de kans op persoonlijk letsel.
 - c) **Pas op dat het apparaat niet onbedoeld wordt gestart. Zorg ervoor dat de schakelaar uit staat voordat u de voeding en/of batterij aansluit, en als u de machine oppakt en draagt.** Gereedschap dragen terwijl u uw vinger op de schakelaar houdt, of de stekker in het stopcontact steken terwijl het gereedschap ingeschakeld staat, is vragen om ongelukken.
 - d) **Verwijder inbussleutels of moersleutels voordat u het gereedschap inschakelt.** Een sleutel die nog in of op een draaiend onderdeel van het elektrische gereedschap zit, kan leiden tot ernstig persoonlijk letsel.
 - e) **Werk niet boven uw macht. Zorg er altijd voor dat u stevig staat en goed in balans bent.** Hierdoor heft u betere controle over het gereedschap in onverwachte situaties.
 - f) **Draag geschikte kleding. Draag geen loszittende kleding of sieraden. Houd uw haar en kleding uit de buurt van bewegende onderdelen.** Loszittende kleding, sieraden of lang haar kan vast komen te zitten in bewegende onderdelen.
 - g) **Wanneer er apparaten worden bijgeleverd voor stofafzuiging en -opvang, zorg er dan voor dat deze aangesloten zijn en op de juiste manier gebruikt worden.** Het gebruik van deze apparaten vermindert de gevaren die door stof kunnen ontstaan.
 - h) **Als u gereedschap veelvuldig gebruikt, dan kan dit leiden tot het negeren van de veiligheidsprincipes, probeer dit te vermijden.** Een achteloze actie kan binnen een fractie van een seconde leiden tot ernstig letsel.
- ## 4) GEBRUIK EN ONDERHOUD VAN ELEKTRISCH GEREEDSCHAP
- a) **Forceer het gereedschap niet. Gebruik gereedschap dat voor de toepassing geschikt is.** Het gebruik van geschikt gereedschap levert beter werk af en werkt veiliger als het gebruikt wordt op de snelheid waar het voor ontworpen is.
 - b) **Gebruik het gereedschap niet wanneer de aan/**

uitschakelaar niet functioneert. Gereedschap dat niet kan worden bediend met behulp van de schakelaar is gevaarlijk en dient te worden gerepareerd.

- c) **Haal de stekker uit het stopcontact en/of verwijder de accu, indien deze kan worden verwijderd, uit het gereedschap voordat u instellingen verandert, toebehoren vervangt of de machine opbergt.** Deze preventieve veiligheidsmaatregelen verminderen de kans op het ongewild inschakelen van het gereedschap.
- d) **Berg gereedschap dat niet gebruikt wordt buiten het bereik van kinderen op en laat personen die niet bekend zijn met het gereedschap of met deze veiligheidsinstructies het gereedschap niet bedienen.** Elektrisch gereedschap kan in de handen van ongetrainde gebruikers gevaarlijk zijn.
- e) **Onderhouden van het gereedschap en accessoires. Controleer of bewegende onderdelen nog goed uitgelijnd staan, of ze niet ergens vastzitten en controleer op elke andere omstandigheid die ervoor kan zorgen dat het gereedschap niet goed functioneert. Wanneer het gereedschap beschadigd is, dient u het te repareren voordat u het in gebruik neemt.** Veel ongelukken worden veroorzaakt door slecht onderhouden elektrisch gereedschap.
- f) **Houd snijdend gereedschap schoon en scherp.** Goed onderhouden snijdend gereedschap met scherpe zaagbladen/messen zal minder snel vastlopen en is makkelijker te bedienen.
- g) **Gebruik het gereedschap, de accessoires, de bitjes, enz. in overeenstemming met deze instructies en op de manier zoals bedoeld voor het specifieke type elektrisch gereedschap, rekening houdend met de werkomstandigheden en het uit te voeren werk.** Het gereedschap gebruiken voor andere doeleinden dan waar deze voor ontworpen is, kan gevaarlijke situaties opleveren.
- h) **Houd de handgrepen en grijppoppervlakten droog, schoon en vrij van olie en smeermiddel.** Glibberige handgrepen en grijppoppervlakten laten geen veilige hantering toe, en zorgen ervoor dat u geen controle hebt over het gereedschap in onverwachte omstandigheden.
- 5) **GEBRUIK EN ONDERHOUD VAN ACCUGEREEDSCHAP**
 - a) **Laad het accupack alleen op met de door de fabrikant aangegeven oplader.** Een oplader die geschikt is voor het ene type accupack, kan brand veroorzaken wanneer die gebruikt wordt voor een ander type accupack.
 - b) **Gebruik het gereedschap uitsluitend met het aangegeven accupack.** Door het gebruik van andere accupacks ontstaat de kans op letsel of brand.
 - c) **Wanneer het accupack niet gebruikt wordt, dient u het uit de buurt te houden van metalen voorwerpen, zoals paperclips, munten, sleutels, spijkers, schroeven of andere kleine metalen voorwerpen die een verbinding kunnen maken tussen de contactpunten van de terminal.** Het kortsluiten van de accuterminals kan zorgen voor brandwonden of brand.
 - d) **Onder extreme omstandigheden kan er vloeistof uit de accu lopen; raak deze vloeistof niet aan. Wanneer u toch onverhoopt met de vloeistof in**

aanraking komt, dient u dit onmiddellijk af te spoelen met water. Wanneer de vloeistof in de ogen komt, dient u zo snel mogelijk een arts te raadplegen. Vloeistof die afkomstig is uit de accu kan irritatie of brandwonden veroorzaken.

- e) **Gebruik geen accu of gereedschap dat beschadigd of aangepast is.** Beschadigde of aangepaste accu's kunnen onvoorspelbaar reageren, wat kan leiden tot brand, explosie of het veroorzaken van letsel.
- f) **Stel een accu of gereedschap niet bloot aan vuur of extreme temperatuur.** Blootstelling aan brand of een temperatuur boven 130°C kan explosie veroorzaken.
- g) **Volg alle instructies en laad de accu of het gereedschap niet op buiten het temperatuurbereik dat vermeld is in de handleiding.** Onjuist opladen of opladen bij temperaturen buiten het aangegeven bereik kan de accu beschadigen en het risico op brand vergroten.
- 6) **SERVICE**
 - a) **Laat uw elektrisch gereedschap repareren door een bevoegde reparateur die alleen originele reserveonderdelen gebruikt.** Zo bent u er zeker van dat uw gereedschap veilig blijft.
 - b) **Repareer nooit beschadigde accu's.** Reparatie van accu's mag alleen worden uitgevoerd door de fabrikant of geautoriseerde onderhoudstechnici.

VEILIGHEIDSWAARSCHUWINGEN VOOR GRASMAAIER

- a) **Gebruik de grasmaaiër niet tijdens slechte weersomstandigheden, in het bijzonder wanneer er kans op onweer is.** Dit verlaagt het risico om geraakt te worden door de bliksem.
- b) **Inspecteer het gebied waar de grasmaaiër zal worden gebruikt grondig op wilde dieren.** Tijdens het gebruik kunnen wilde dieren door de grasmaaiër worden verwond.
- c) **Inspecteer het gebied waar de grasmaaiër gebruikt gaat worden grondig en verwijder alle stenen, stokken, draden, botten en andere vreemde voorwerpen.** Weggeslingerde voorwerpen kunnen persoonlijk letsel veroorzaken.
- d) **Weggeslingerde voorwerpen kunnen persoonlijk letsel veroorzaken.** Versleten of beschadigde onderdelen verhogen het risico op letsel.
- e) **Versleten of beschadigde onderdelen verhogen het risico op letsel.** Een versleten of beschadigde grasopvangbak kan het risico op persoonlijk letsel vergroten.
- f) **Houd afschermingen op hun plaats. Afschermingen moeten in goede staat verkeren en correct zijn gemonteerd.** Een afscherming die los zit, beschadigd is of niet goed functioneert, kan persoonlijk letsel tot gevolg hebben.
- g) **Houd alle inlaten voor koellucht vrij van vuil.** Geblokkeerde luchtinlaten en vuil kunnen oververhitting of brandgevaar veroorzaken.
- h) **Draag altijd antislip en beschermend schoeisel tijdens het gebruik van de grasmaaiër. Bedien de grasmaaiër niet op blote voeten of met open sandalen aan.** Dit vermindert de kans op letsel aan de voeten door contact met het bewegende mes.

- i) Dit vermindert de kans op letsel aan de voeten door contact met het bewegende mes. Blootgestelde huid vergroot de kans op letsel door weggeslingerde voorwerpen.
- j) Gebruik de grasmaaier niet in nat gras. Lopen, nooit rennen. Dit vermindert het risico op uitglijden en vallen, wat kan leiden tot persoonlijk letsel.
- k) Gebruik de grasmaaier niet op extreem steile hellingen. Dit vermindert het risico van verlies van controle, uitglijden en vallen, wat kan leiden tot persoonlijk letsel.
- l) Zorg er bij het werken op hellingen altijd voor dat u stevig staat, werk altijd dwars over hellingen, nooit op of neer en wees uiterst voorzichtig bij het veranderen van richting. Dit vermindert het risico van verlies van controle, uitglijden en vallen, wat kan leiden tot persoonlijk letsel.
- m) Wees uiterst voorzichtig wanneer u de grasmaaier achteruitrijdt of naar u toe trekt. Wees altijd bewust van uw omgeving. Dit vermindert het risico op struikelen tijdens bedrijf.
- n) Raak de messen en andere gevaarlijke bewegende delen niet aan terwijl ze nog in beweging zijn. Dit verkleint de kans op letsel door bewegende delen.
- o) Wanneer vastgelopen materiaal wordt verwijderd of de grasmaaier gereinigd, zorg er dan voor dat alle stroomschakelaars uit staan en dat de batterij is losgekoppeld. Onverwachte bediening van de grasmaaier kan leiden tot ernstig persoonlijk letsel.

VEILIGHEIDSINSTRUCTIES VOOR HET ACCUPACK

- a) Batterijcellen en accupacks mogen niet gedemonteerd, geopend of vernietigd worden.
- b) Sluit accupacks niet kort. Bewaar accupacks niet willekeurig in een doos of lade waar ze elkaar kunnen kortsluiten of door geleidende voorwerpen kortgesloten kunnen worden. Houd het accupack op een afstand van andere metalen voorwerpen als paperclips, muntstukken, sleutels, nagels, schroeven en andere kleine metalen voorwerpen die de contacten van de accupack kunnen verbinden. Kortgesloten contacten van accupacks kunnen brandwonden of brand veroorzaken.
- c) Stel accupacks niet bloot aan warmte of vuur. Vermijd opslag in direct zonlicht.
- d) Stel accupacks niet bloot aan mechanische schokken.
- e) Als een accu lekt dient men voorzichtig te zijn dat de vloeistof niet in contact komt met de huid of de ogen. Als dat toch gebeurt spoelt men de huid onder stromend water en raadpleegt men een arts.
- f) Houd batterijcellen en accupacks schoon en droog.
- g) Veeg de aansluitingen van het accupack schoon met een droge doek als ze vuil zijn geworden.
- h) Accupacks moeten voor gebruik worden opgeladen. Lees de gebruiksaanwijzing voor de juiste laadinstructies.
- i) Laat accupacks niet langdurig opladen als ze niet worden gebruikt.
- j) Na een lange opslagperiode kan het nodig zijn het

accupack enkele keren op te laden en te ontladen voor een optimale prestatie.

- k) Laad alleen op met een lader met de technische gegevens van Kress. Gebruik geen andere lader dan de lader die specifiek voor dat doel met de apparatuur is meegeleverd.
- l) Gebruikt geen accupack dat niet bedoeld is voor gebruik met deze apparatuur.
- m) Houd accupacks buiten het bereik van kinderen.
- n) Bewaar de oorspronkelijke instructies van het product voor latere gebruik.
- o) Verwijder het batterijpakket uit de apparatuur als het niet in gebruik is.
- p) Volg de juiste procedure voor afvalverwijdering na afhanden van dit apparaat.
- q) Gebruik geen cellen van verschillende fabrikanten, capaciteit, afmetingen of typen binnen een apparaat.
- r) Houd de accu uit de buurt van microgolven en hoge druk.

SYMBOLLEN

	Lees de gebruikershandleiding om het risico op letsels te beperken
	WAARSCHUWING – Pas op voor weggeslingerde voorwerpen – houd omstanders op afstand
	WAARSCHUWING – Houd handen en voeten uit de buurt van de messen
	WAARSCHUWING – Koppel de accu los vóór onderhoud
	Accu's kunnen in de waterkringloop terecht komen als ze op onjuiste wijze worden weggegooid, wat gevaarlijk kan zijn voor het ecosysteem. Goof afgedankte accu's niet weg bij het ongesorteerde huishoudelijke afval.
	Niet in brand steken



Li-Ion



Li-Ion-accu Dit product is uitgerust met een symbool dat 'gescheiden inzameling' aanduidt voor alle accu's. Ze worden dan gerecycled of gedemonteerd om de impact op het milieu te verminderen. Accu's kunnen gevaarlijk zijn voor het milieu en de menselijke gezondheid, omdat ze gevaarlijke stoffen bevatten.



Afgedankte elektrische producten mogen niet bij het normale huisafval terechtkomen. Breng deze producten waar mogelijk naar een recyclecentrum bij u in de buurt. Vraag de verkoper of de gemeente informatie en advies over het recyclen van elektrische apparatuur.



Draag beschermende handschoenen



Verwijder de batterij uit de houder voor alle instel-, service- of onderhoudswerkzaamheden.



De messen blijven nog even doordraaien nadat de machine is uitgeschakeld. Wacht tot alle onderdelen van de machine helemaal tot stilstand zijn gekomen voor u deze aanraakt.

ONDERDELENLIJST

1. ZELFRIJDENDE SNELHEIDSREGELING-HENDEL
2. BEDIENINGSBEUGEL
3. STUURSTANG
4. SCHAKELHENDEL VOOR MULCHZAK
5. DEKSEL VAN BATTERIJPAKKET
6. LED-KOPLAMP
7. HANDGREEP AAN VOORKANT
8. WIJZER VOOR MAAIHOOGTE-INSTELLING
9. HENDEL VOOR MAAIHOOGTE-INSTELLING
10. HANDGREEP AAN ACHTERKANT
11. VEILIGHEIDSFLAP
12. GRASOPVANGZAK

13. ZELFRIJDENDE SNELHEIDSREGELING
14. SNELONTGRENDSEL-KNOP
15. SCHAKELKNOP VOOR BATTERIJ-INDICATIELAMPJE
16. VEILIGHEIDSVERGRENDSELINGSKNOP
17. STROOMINDICATIELAMPJE
18. SCHAKELKNOP VOOR LED-KOPLAMP
19. ZIJAFVOERDEKSEL (ZIE AFB. C2)
20. ZIJAFVOERGROOT (ZIE AFB. C2)
21. MESBOUT (ZIE AFB. M1)
22. MES (ZIE AFB. M1)
23. AFSTANDSHOUDER (ZIE AFB. M1)

Sommige afgebeelde of beschreven toebehoren worden niet meegeleverd.

TECHNISCHE GEGEVENS

Type KG760E KG760E.X (7 - aanduiding van machinerie, kenmerkend voor Snoerloze grasmaaier)

	KG760E KG760E.X**
Nominaal vermogen	60V Max*
Toerental onbelast	2800 /min
Maaidekbreedte	53 cm
Maaibreedte	51 cm
Diameter van voorwiel	200 mm
Diameter van achterwiel	250 mm
Maaihogte	20 – 80 mm
Hoogte-instellingen	7
Capaciteit grasbak	70 L
Gewicht machine(Kaal gereedschap)	32 kg

* Spanning gemeten zonder belasting. Beginspanning batterij bereikt maximum 60 volt. Nominale spanning is 54 volt.

** X = 1-999, A-Z, M1-M9 zijn alleen voor verschillende klanten, er zijn geen veiligheidsgerelateerde wijzigingen tussen deze modellen.

JAVASOLT AKKUMULÁTOROK ÉS TÖLTŐK

Categorie	Model	Capacity
60V Accupack	KA3002	4.0Ah
	KA3008	5.0Ah
60V Lader	KA3714	5.0A
	KA3706	8.0A

Wij adviseren u alle accessoires te kopen in de winkel waar u het gereedschap heeft gekocht. Kies de kwaliteit afhankelijk van het werk dat u wil gaan uitvoeren. Kijk op de verpakking van het accessoire voor meer informatie. Ook het winkelpersoneel kan u helpen en adviseren.

GELUIDSPRODUCTIE

A-gewogen geluidsdruk	$L_{pA} = 78.2 \text{ dB(A)}$
K_{pA}	3.0 dB (A)
A-gewogen geluidsvermogen	$L_{wA} = 92.9 \text{ dB(A)}$
K_{wA}	3.0 dB (A)

Draag oorbescherming.



TRILLINGSGEGEVENEN

Gewogen trillingswaarde	$a_h < 2.5 \text{ m/s}^2$
Onzekerheid	$K = 1.5 \text{ m/s}^2$

WAARSCHUWING: De trillingsemisiewaarde tijdens het feitelijke gebruik van dit elektrisch gereedschap kan afwijken van de opgegeven waarde, afhankelijk van de wijze waarop het gereedschap wordt gebruikt, zoals in de volgende voorbeelden:

Hoe het gereedschap wordt gebruikt en welk materiaal wordt gesneden of geboord.

Of het gereedschap in goede staat verkeerd en correct wordt onderhouden.

Gebruik van de juiste toebehoren voor het gereedschap en of deze scherp zijn en in goede staat verkeren.

De stevigheid van de grip op de handgrepen en het eventuele gebruik van antivibratie-accessoires.

En of het gereedschap wordt gebruikt waarvoor het ontworpen is en in overeenstemming met deze instructies.

Dit gereedschap kan een trillingsyndroom in de handen en armen veroorzaken als het niet op de juiste wijze gehanteerd wordt.



WAARSCHUWING: Voor de nauwkeurigheid moet bij een schatting van het blootstellingsniveau in de feitelijke gebruiksomstandigheden rekening worden gehouden met alle delen van de bedrijfscyclus, zoals het moment waarop het gereedschap wordt uitgeschakeld en terwijl het gereedschap in werking is zonder daadwerkelijk gebruikt te worden. Dit kan het blootstellingsniveau over de totale werkperiode aanzienlijk verminderen.

Help de blootstelling aan trillingen te minimaliseren. Gebruik **ALTIJD** scherpe beitels, boren en messen. Onderhoud het gereedschap in overeenstemming met deze instructies en houd het goed gesmeerd (indien van toepassing).

Schaf antivibratie-accessoires aan wanneer u het gereedschap geregeld gebruikt.

Plan de werkzaamheden zodat de taken met veel trillingen over een aantal dagen verspreid worden.

BEDIENINGSINSTRUCTIES



OPMERKING: lees het instructieboekje aandachtig voor gebruik van het gereedschap.

Gebruik volgens bestemming

Dit product is bestemd voor het maaien van gazons (uitsluitend particulier gebruik).

VOOR GEBRUIK

Omhoogklappen van de stuurstang (zie Afb. A)

Druk en houd de snelontgrendel-knop ingedrukt tijdens het gebruik.

Assembleren van de grasopvangzak aan de grasmaaimachine (Zie Fig B1, B2, B3)

OPMERKING: Druk de graszak iets naar beneden om te controleren of hij volledig gemonteerd is.

OPMERKING: Neem het inzetstuk voor mulchen uit de gazonmaaier, voordat u de grasverzamelzak plaatst.

Het monteren van de zijafvoergoot (zie Afb. C1, C2)

Breng het zijafvoerdekseel omhoog om de zijafvoergoot te monteren.

OPMERKING: Vergeet niet om eerst de grasopvangzak te verwijderen en dan de schakelhendel van de mulchzak in te drukken om vóór de montage de mulchuitgang te sluiten.

Verwijderen & Plaatsen van het accupack (Zie Fig D1, D2)

OPMERKING: Druk de accuontgrendelingsknop in om de batterijen uit uw gereedschap te halen. Plaats na het opladen de accu in de accupoort van het gereedschap totdat u een "klik" hoort. Een simpele duw en lichte druk is voldoende.

OPMERKING: De accupoort aan de voorzijde is bestemd voor voeding, terwijl de accupoort aan de achterzijde wordt gebruikt om de reserveaccu op te xzbergen.

Het stroomindicatielampje controleren (zie Afb. D3)

Druk op de schakelknop voor het batterij-indicatielampje en het stroomindicatielampje zal gaan branden.

BEDIENING

Starten & Stoppen (Zie Fig. E1, E2)

Druk op de veiligheidsvergrendelingsknop en trek vervolgens aan de bedieningsbeugel om te starten. Laat de bedieningsbeugel los om te stoppen.

Druk, om te starten, tegelijkertijd op zowel de Veiligheidsvergrendelingsknop als op de Bedieningsbeugel.

OPMERKING: Plaats de hendel voor de mulchzak aan elk gebruik in de zakpositie. (Zie Afb. B1)

Bediening van het zelfaandrijvingsstelsel (Zie Fig. F)

Druk op de veiligheidsvergrendelingsknop en duw vervolgens tegen de zelfrijdende snelheidsregeling-hendel om te bedienen.

OPMERKING: Druk, om de zelfaandrijving te activeren, tegelijkertijd op zowel de Veiligheidsvergrendelingsknop als op de Zelfrijdende snelheidsregeling-hendel.

TIPS VOOR MAAIEN MET GRASBEMESTING

Voor grasbemesting is uw nieuwe grasmaaier ontworpen om het afgesneden gras in kleine stukjes te verdelen en over het grasveld te verspreiden. Onder normale omstandigheden zal het afgesneden gras snel vergaan en door het gras worden opgenomen.

Lees onderstaande aanbevelingen om optimale grasbemesting toe te passen.

- 1) Maai niet als het gras nat is door regen of dauw. Nat gras vormt klompen die de grasbemesting bemoeilijken en de effectiviteit verminderen. De beste tijd om het gras te maaien is laat in de middag als het gras droog is en het versgemeaide deel niet bloot komt te staan aan direct zonlicht.
- 2) Voor de beste grasbemesting zet u de maaiahogte zo dat ongeveer een derde van de lengte van het gras afgemaaid wordt, bij voorkeur niet meer dan 40mm tegelijk. Is het gras erg hoog, dan kan het nodig zijn de maaiahogte te verhogen om minder hard te hoeven duwen en de motor niet te overbelasten. Voor extreme zware grasbemesting is het aan te bevelen eerst bij een hoge instelling te maaien en daarna op nieuw te maaien bij de gewenste hoogte. Anders maakt u kleinere sneden en maait u langzaam.
- 3) Voor de beste prestaties houdt u de behuizing van de maaier vrij van opgehoopt gras. Zet de maaier af en toe uit en laat het mes volledig tot stilstand komen. Verwijder dan de accu's en draai de maaier op zijn kant. U kunt nu met een stok al het opgehoopte gras weghalen. Pas op voor de scherpe kanten van het mes. Maak de maaier vaak schoon in vochtig lentegras en bovendien steeds na ieder gebruik.
- 4) Bij sommige grassoorten en sommige omstandigheden kan het nodig zijn dat een deel van het grasveld opnieuw bemest wordt om het gras volledig over het grasveld te verspreiden. Maait u een tweede keer, doe dat dan loodrecht (dwars) op de eerste keer. **VERANDER HET MAAIPATROON NIET OP ENIGE WIJZE ALS U DAARDOOR HEUVELAFWAARTS ZOU GAAN.**
- 5) Verander het maaipatroon van week tot week. Hierdoor voorkomt u dat het gras in de war raakt of korrels vormt.
- 6) Maai niet op een helling met een hoek van meer dan 15°.

MAAIGEBIED

Het maaigebied wordt beïnvloed door verscheidene

factoren, zoals de maaiahogte, de vochtigheid van het gazon, de graslengte en de dichtheid. Overigens wordt het maaigebied verkleind doordat de maaier tijdens het gebruik te vaak gestart en gestopt wordt.

Ideaal voor het maaien van kavels van 1012 m² tot 2023 m².

TIPS:

- 1) Aanbevolen wordt om uw gazon vaak te maaien, met normale tred te lopen, en de maaier tijdens het gebruik niet te vaak te starten/stoppen.
- 2) Om de beste prestatie te behalen dient u voor twee volledig opgeladen accu's tegelijkertijd te zorgen en altijd 1/3 of minder van de graslengte af te maaien.
- 3) Loop langzaam als u lang gras afmaait, zodat de maaier effectiever werkt, en verwijder het maaisel grondig.
- 4) Vermijd maaien van nat gras, anders blijft dit aan de onderkant van de kap kleven en kan het maaisel niet worden verzameld of naar behoren worden verwijderd.
- 5) Bij nieuw of dik gras dient een grotere maaiahogte te worden gebruikt. Dit zal de levensduur van de accu verlengen.

Instellen van de maaiahogte (Zie Fig. G)

Houd de hendel voor maaiahogte-instelling ingedrukt. Pas de maaiahogte omhoog en omlaag aan.



WAARSCHUWING Stop, laat de bedieningsbeugel los en wacht tot de motor stopt voordat u de hoogte aanpast. De messen draaien na het uitschakelen nog even door en een draaiend mes kan letsel veroorzaken. Raak de draaiende messen niet aan.

De LED-koplamp openen (zie Afb. H)

Druk op de schakelknop voor de LED-koplamp.

Verwijderen/leggen van de grasopvangzak (Zie Fig. I1, I2)



WAARSCHUWING! Controleer altijd de veiligheidsflap, sluit de uitlaat voor gebruik. Til nooit de veiligheidsflap op wanneer de grasmaaier in gebruik is zonder de grasopvangbak.

NA GEBRUIK:

OPSLAG (Zie Fig. J1, J2)

Stop de maaier en verwijder de accu's. Maak de buitenkant van de machine goed schoon met behulp van een zachte borstel en een doek. Gebruik geen water, oplosmiddelen of poetsmiddelen. Verwijder al het gras en andere resten, met name uit de ventilatieopeningen.

Leg de machine op zijn kant en maak de messen schoon. Wanneer grasresten vastzitten in de beschermkap van de messen, kunt u deze verwijderen met een houten of plastic voorwerp. Berg de machine op een droge plek op. Plaats geen andere objecten op de machine.

Om het opbergen te vergemakkelijken, houdt u de snelontgrendelingsknop ingedrukt en klappt u de handgreep in.

ONDERHOUD



WAARSCHUWING: Stop de maaier en verwijder de accu's voordat u de grasopvangzak verwijdert.

OPMERKING: Om er zeker van te zijn dat uw machine lang meegaat en betrouwbaar blijft, dient u de volgende

onderhoudstaken regelmatig uit te voeren. Controleer op duidelijk zichtbare defecten, zoals een loszittend, verbogen of beschadigd mes, loszittende montages en versleten of beschadigde onderdelen. Controleer of de afdekkingen en beschermkappen onbeschadigd zijn en op de juiste wijze op de grasmaaier bevestigd zijn. Voer eventueel noodzakelijk onderhoud of noodzakelijke reparaties uit voordat u de grasmaaier gebruikt. Wanneer de grasmaaier ondanks regelmatig onderhoud toch niet werkt, neem contact op met onze klantenservice voor advies.

HET MES SLIJPEN

HOUD HET MES SCHERP VOOR DE BESTE PRESTATIES. MET EEN BOT MES KUNT U HET GRAS NIET GOED SNIJDEN EN NIET GOED BEMESTEN.

DRAAG GOEDE OGBESCHERMING ALS U HET MES VERWIJDERT, SLIJPT EN MONTEERT. ZORG ERVOOR DAT DE ACCU'S ZIJN VERWIJDERD.

Het is meestal voldoende het mes twee keer tijdens het maai-seizoen te slijpen. Door zand wordt het mes snel bot. Heeft het gras een zanderige bodem, dan moet het mes vaker geslepen worden.

VERVANG EEN VERBOGEN OF BESCHADIGD MES DIRECT.

ALS U HET MES SLIJPT (Zie Fig. K)

1. Zorg ervoor dat het mes gebalanceerd blijft.
2. Slijp het mes op de oorspronkelijke snijhoek.
3. Slijp de randen aan beide kanten van het mes en verwijder dezelfde hoeveelheid materiaal van weerszijden.

OPMERKING:

1. Zorg ervoor dat de maaier is uitgeschakeld en verwijder de accu's.
2. Plaats de machine rechtop in de opslagstand.

HET MES BALANCEREN (Zie Fig. L)

Controleer de balancering van het mes door het centrale gat van het mes L-1 over schroevendraaier L-2 te zetten, horizontaal in een bankschroef geklemd L-3. Als het mes niet in elke stand blijft staan, vijl dan aan het einde dat naar beneden komt. Het mes is goed gebalanceerd als het horizontaal blijft staan.

ONDERHOUD VAN HET MES (Zie Fig. M1, M2)

Vernieuw het mes na 50 uur maaien met een minimum vanaf 2 jaar, ongeacht de conditie waarin het mes verkeert. Volg deze werkwijze voor het verwijderen en vervangen van het mes. Draag tuinhandschoenen (niet meegeleverd) en gebruik een moersleutel (niet meegeleverd) om het mes te verwijderen. Zorg ervoor dat de accu's niet geïnstalleerd zijn. Klem een blok hout vast tussen het mes en het maaidok om te voorkomen dat het mes draait en schroef de bout linksom met de moersleutel, en verwijder vervolgens het blad.

Om opnieuw te monteren, plaatst u het blad met de snijranden naar de grond gericht. Zet daarna de moer stevig vast.

PROBLEMEN OPLOSSEN

Problemen	Herstelhandeling
1. De maaier werkt niet wanneer de bedieningsbeugel is geactiveerd.	A. Controleer of de veiligheidsvergrendelingsknop volledig is ingedrukt. B. Laat de bedieningsbeugel los om de maaier uit te schakelen. Verwijder de accu's, draai de maaier om en controleer of het mes vrij kan draaien. Als dat niet zo is, retourneer dat dan naar een geautoriseerde onderhoudsmechanicus. Het blad moet vrij kunnen draaien. C. Is de accu volledig opgeladen? Koppel de oplader aan op de stroomtoevoer en wacht tot de groene lamp oplicht. Druk, om te starten, tegelijkertijd op zowel de Veiligheidsvergrendelingsknop als op de Bedieningsbeugel. (Zie Afb. E1)
2. De maaier werkt niet wanneer de zelfrijdende snelheidsregeling-hendel is geactiveerd.	A. Druk, om de zelfaandrijving te activeren, tegelijkertijd op zowel de Veiligheidsvergrendelingsknop als op de Zelfrijdende snelheidsregeling-hendel. (Zie Afb. F)
3. De motor stopt tijdens het maaien.	A. Laat de bedieningsbeugel los om de maaier uit te schakelen. Verwijder de accu's, draai de maaier om en controleer of het mes vrij kan draaien. Als dat niet zo is, retourneer dat dan naar een geautoriseerde onderhoudsmechanicus. Het blad moet vrij kunnen draaien. B. Verhoog de maaihoogte van de wielen naar de hoogste positie en start de maaier. C. Is de accu volledig opgeladen? Koppel de oplader aan op de stroomtoevoer en wacht tot de groene lamp oplicht. D. Voorkom overbelasting van de maaier. Ga langzamer maaien of verhoog de maaihoogte. Of doe beide.

4. De maaimachine werkt maar het maaien verloopt niet naar tevredenheid, of maait niet het hele gazon.	A. Is de accu volledig opgeladen? Koppel de oplader aan op de stroomtoevoer en wacht tot de groene lamp oplicht. B. Laat de bedieningsbeugel los om de maaier uit te schakelen. Verwijder de accu's. Keer de maaier om en controleer: Het blad op scherpte – houd het blad scherp. Het dek en de uitwerpgoot op blokkades. C. De aanpassing van de wielhoogte kan te laag zijn ingesteld voor de staat van het gras. Verhoog de maaihoogte.	9. De maaier pakt het gemaaid gras niet op.	A. Verwijder de mulchplaat als u hem inpakt. B. De grasopvang zit verstopt. Laat de bedieningsbeugel los om de maaier uit te schakelen. Verwijder de accu's. Haal het gemaaid gras uit de grasopvang. C. Gras wordt teveel weggemaakt. Verhoog de maaihoogte van de wielen zodat het gras minder kort wordt gemaakt. D. De zak is vol. Leeg de zak vaker.
5. De maaier is moeilijk te duwen.	A. Verhoog de maaihoogte om de wrijving tussen het dek en het gras te verminderen. Controleer of de wielen allemaal vrij kunnen draaien.	10. Bij mulchen zijn snoeisporen zichtbaar.	A. Het gras wordt te kort gemaakt. Verhoog de maaihoogte van de wielen om de lengte van het maaisel te reduceren. Maai niet meer dan 1/3 van de totale lengte. B. Controleer of de bladen scherp zijn. Houd de bladen altijd scherp.
6. De maaier is abnormaal luidruchtig en trilt.	A. Laat de bedieningsbeugel los om de maaier uit te schakelen. Verwijder de accu's. Draai de maaier op zijn kant en controleer het blad om er zeker van te zijn dat het niet gebogen of beschadigd is. Als het blad beschadigd is, vervangt u het door een vervangend blad van. Als de onderzijde van het dek beschadigd is, brengt u de maaier terug naar een geautoriseerd servicecentrum van. B. Als er geen zichtbare schade aan het blad is en de maaier blijft trillen: Laat de bedieningsbeugel los om de maaier uit te zetten, verwijder de accu's, en verwijder het mes. Draai het blad 180 graden en bevestig het weer. Als de motor nog steeds trilt, brengt u de maaier terug naar een geautoriseerd servicecentrum van.	11. Laag of verminderd arbeidsvermogen na vele malen gebruik.	A. Retourneer het apparaat naar een onderhoudscentrum – misschien is een nieuwe accu nodig.
7. LED's van de acculader branden niet.	A. Controleer dat de stekker goed in het stopcontact zit. B. Vervang de lader	12. De LED van de accu-oplader knippert rood en de accu kan niet worden opgeladen.	A. De accu raakt na continuegebruik oververhit. Haal de accu uit de oplader en laat hem tot 42°C of minder afkoelen.
8. De acculader-LED wordt niet groen.	A. De accu moet worden nagekeken. Breng hem naar een geautoriseerd onderhoudscentrum.	13. Als de hendel van de mulchzak niet beweegt	A. Verwijder het batterijpakket. B. Plaats de maaier in de rechtopstaande opbergpositie. C. Verwijder het gras van de mulchplaat (zie Afb. N)

BESCHERMING VAN HET MILIEU

 Afgedankte elektrische producten kunt u niet met het normale huisafval weggooien. Breng deze producten, indien mogelijk, naar een recyclecentrum bij u in de buurt. Vraag de verkoper of de gemeente naar informatie en advies over het recyclen van elektrische producten.

VOOR GEREEDSCHAP MET ACCU'S

De omgevingstemperatuur voor het gebruik en de opslag van het gereedschap ligt tussen 0 °C-45 °C. De aanbevolen omgevingstemperatuur voor het oplaadsysteem tijdens het opladen ligt tussen 5 °C-40 °C.

Details met betrekking tot de veilige verwijdering van gebruikte batterijen:
Aan het einde van de levensduur van het apparaat

dient u de batterij veilig te verwijderen voordat u het apparaat weggooit. Gooi batterijen niet weg of gooi ze niet in de normale vuilnisbak. Verwijder ook de batterij niet samen met het apparaat. Haal de gebruikte batterij uit het apparaat en breng deze naar de dichtstbijzijnde speciale recyclefaciliteit. Raadpleeg bij twijfel uw lokale milieubeschermingsafdeling. Batterijen kunnen in de watercyclus terecht komen als ze verkeerd worden weggegooid, wat gevaarlijk kan zijn voor het ecosysteem. Gooi afvalbatterijen niet weg als gesorteerd huishoudelijk afval.

CONFORMITEITVERKLARING

Wij,
Positec Germany GmbH
Postfach 32 02 16, 50796 Cologne, Germany

Namens Positec verklaar ik dat het product
Beschrijving **Snoerloze grasmaaier**
Type **KG760E KG760E.X (7- aanduiding van**
machinerie, kenmerkend voor Snoerloze grasmaaier)
Functie **Gras maaien**

Overeenkomt met de volgende richtlijnen,
2006/42/EC, 2014/30/EU
2011/65/EU&(EU)2015/863
2000/14/EC gewijzigd door 2005/88/EC

2000/14/EC gewijzigd door 2005/88/EC
Procedure beoordeling conformiteit volgens **Annex VI**
Niveau gemeten geluidsvermogen **92.9 dB(A)**
Opgegeven, gegarandeerde niveau geluidsvermogen
96 dB(A)

De betrokken aangemelde instantie
Naam: Intertek, Deutschland GmbH(aangemelde
instantie 0905)
Adres: Stangenstraße 1, 70771 LEINFELDEN-
ECHTERDINGEN

Standaards in overeenstemming met,
EN 62841-1, EN IEC 62841-4-3, EN ISO 3744, EN IEC
55014-1, EN IEC 55014-2, EN IEC 63000

De persoon die bevoegd is om het technische bestand
te compileren,

Naam Marcel Filz
Adres Positec Germany GmbH
Postfach 32 02 16, 50796 Cologne, Germany



2021/01/06
Allen Ding
Plaatsvervangend Chief Ingenieur,
Testen en Certificering
Positec Technology (China) Co., Ltd
18, Dongwang Road, Suzhou Industrial
Park, Jiangsu 215123, P. R. China

ORIGINAL BRUGSANVISNING PRODUKTSIKKERHED GENERELLE ADVARSLER



ADVARSEL: Læs alle sikkerhedsadvarsler, instruktioner, illustrationer og specifikationer, som følger med el-værktøjet. I tilfælde af manglende overholdelse af anvisningerne nedenfor er der risiko for elektrisk stød, brand og/eller alvorlige personskader.

Gem alle advarsler og instruktioner til senere brug. Begrebet "el-værktøj" i advarslerne refererer til el-værktøj, der kører på lysnettet, (med netkabel) samt akku-værktøj (uden netkabel).

1) SIKKERHED PÅ ARBEJDSPLADSEN

- a) **Sørg for, at arbejdsområdet er rent og ryddeligt.** Uorden eller uoplyste arbejdsområder øger faren for uheld.
- b) **Brug ikke el-værktøjet i eksplosionstruede omgivelser, hvor der er brændbare væsker, gasser eller støv.** El-værktøj kan slå gnister, der kan antænde støv eller dampe.
- c) **Sørg for, at andre personer og ikke mindst børn holdes væk fra arbejdsområdet, når el-værktøjet er i brug.** Hvis man distraheres, kan man miste kontrollen over el-værktøjet.

2) ELEKTRISK SIKKERHED

- a) **El-værktøjets stik skal passe til kontakten. Stikket må under ingen omstændigheder ændres. Brug ikke adapterstik sammen med jordforbundet el-værktøj.** Uændrede stik, der passer til kontakterne, nedsætter risikoen for elektrisk stød.
- b) **Undgå kropskontakt med jordforbundne overflader som f.eks. rør, radiatorer, komfurer og køleskabe.** Hvis din krop er jordforbundet, øges risikoen for elektrisk stød.
- c) **El-værktøjet må ikke udsættes for regn eller fugt.** Indtrængning af vand i et el-værktøj øger risikoen for elektrisk stød.
- d) **Brug ikke ledningen til formål, den ikke er beregnet til. Du må aldrig bære el-værktøjet i ledningen, hænge el-værktøjet op i ledningen eller rykke i ledningen for at trække stikket ud af kontakten.** Beskyt ledningen mod varme, olie, skarpe kanter eller maskindele, der er i bevægelse. Beskadigede eller indviklede ledninger øger risikoen for elektrisk stød.
- e) **Hvis el-værktøjet benyttes i det fri, må der kun benyttes en forlængerledning, der er egnet til udendørs brug.** Brug af forlængerledning til udendørs brug nedsætter risikoen for elektrisk stød.
- f) **Hvis det ikke kan undgås at bruge el-værktøjet i fugtige omgivelser, skal der bruges et HFI-relæ.** Brug af et HFI-relæ reducerer risikoen for at få elektrisk stød.

3) PERSONLIG SIKKERHED

- a) **Det er vigtigt at være opmærksom, se, hvad man laver, og bruge el-værktøjet fornuftigt.** Brug ikke noget el-værktøj, hvis du er træt, har nydt alkohol eller er påvirket af medikamenter

eller euforiserende stoffer. Få sekundærs uopmærksomhed ved brug af el-værktøjet kan føre til alvorlige personskader.

- b) **Brug beskyttelsesudstyr og hav altid beskyttelsesbriller på.** Brug af sikkerhedsudstyr som f.eks. støvmaske, skridsikkert fodtøj, beskyttelseshjelm eller hørevern afhængig af maskintype og anvendelse nedsætter risikoen for personskader.
 - c) **Undgå utilsigtet igangsætning. Kontrollér, at el-værktøjet er slukket, før du tilslutter det til strømtilførslen og/eller akkuen, løfter eller bærer det.** Undgå at bære el-værktøjet med fingeren på afbryderen og sørg for, at el-værktøjet ikke er tændt, når det slutes til nettet, da dette øger risikoen for personskader.
 - d) **Gør det til en vane altid at fjerne indstillingsværktøj eller skruenøgle, før el-værktøjet tændes.** Hvis et stykke værktøj eller en nøgle sidder i en roterende maskindel, er der risiko for personskader.
 - e) **Undgå en unormal legemsposition. Sørg for at stå sikkert, mens der arbejdes, og kom ikke ud af balance.** Dermed har du bedre muligheder for at kontrollere el-værktøjet, hvis der skulle opstå uventede situationer.
 - f) **Brug egnet arbejdstøj. Undgå løse beklædningsgenstande eller smykker.** Hold hår og tøj væk fra dele, der bevæger sig. Dele, der er i bevægelse, kan gribe fat i løstsiddende tøj, smykker eller langt hår.
 - g) **Hvis støvudsugnings- og opsamlingsudstyr kan monteres, er det vigtigt, at dette tilsættes og benyttes korrekt.** Brug af en støvopsugning kan reducere støvmængden og dermed den fare, der er forbundet støv.
 - h) **Selvom du kender værktøjet godt og er vant til at bruge det, skal du alligevel være opmærksom og overholde sikkerhedsanvisningerne.** Et øjeblik uopmærksomhed kan medføre alvorlige personskader.
- ## 4) OMHYGGELIG OMGANG MED OG BRUG AF EL-VÆRKTØJ
- a) **Undgå overbelastning af el-værktøjet. Brug altid et el-værktøj, der er beregnet til det stykke arbejde, der skal udføres.** Med det passende el-værktøj arbejder man bedst og mest sikkert inden for det angivne effektområde.
 - b) **Brug ikke et el-værktøj, hvis afbryder er defekt. Et el-værktøj, der ikke kan startes og stoppes, er farlig og skal repareres.**
 - c) **Træk stikket ud af stikkontakten og/eller fjern akkuen, hvis den er aftagelig, før maskinen indstilles, før skift af tilbehørsdele eller før el-værktøjet lægges til opbevaring.** Disse sikkerhedsforanstaltninger forhindrer utilsigtet start af el-værktøjet.
 - d) **Opbevar ubenyttet el-værktøj uden for børns rækkevidde. Lad aldrig personer, der ikke er fortrolige med el-værktøjet eller ikke har gennemlæst disse instrukser, benytte el-værktøjet.** El-værktøj er farligt, hvis det benyttes af ukundige personer.
 - e) **Vedligehold el-værktøj og tilbehørsdele. Kontroller, om bevægelige maskindele fungerer korrekt og ikke sidder fast, og om delene er brækket eller beskadiget, således at el-**

værktøjets funktion påvirkes. Få beskadigede dele repareret, inden el-værktøjet tages i brug. Mange uheld skyldes dårligt vedligeholdte el-værktøjer.

- f) **Sørg for, at skæreværktøjer er skarpe og rene.** Omhyggeligt vedligeholdte skæreværktøjer med skarpe skærekanter sætter sig ikke så hurtigt fast og er nemmere at føre.
 - g) **Brug el-værktøj, tilbehør, indsatsværktøj osv. iht. disse instrukser.** Tag hensyn til arbejdsforholdene og det arbejde, der skal udføres. Anvendelse af el-værktøjet til formål, som ligger uden for det fastsatte anvendelsesområde, kan føre til farlige situationer.
 - h) **Hold håndtag og gribeblader tørre, rene og fri for olie og smørefedt.** Hvis håndtag og gribeblader er glatte, kan værktøjet ikke håndteres og styres sikkert, hvis der sker noget uventet.
- 5) **OMHYGGELEG OMGANG MED OG BRUG AF AKKU-VÆRKTØJER**
- a) **Oplad kun akkuer i ladeaggregater, der er anbefalet af fabrikanten.** ET ladeaggregat, der er egnet til en bestemt type akkuer, må ikke benyttes med andre akkuer - brandfare.
 - b) **Brug kun de akkuer, der er beregnet til værktøjet.** Brug af andre akkuer øger risikoen for personskader og er forbundet med brandfare.
 - c) **Ikke benyttede akkuer må ikke komme i berøring med kontorclips, mønter, nøgler, søm, skruer eller andre små metalgenstande, da disse kan kortslutte kontakterne.** En kortslutning mellem akku-kontakterne øger risikoen for personskader i form af forbrændinger.
 - d) **Hvis akkuen anvendes forkert, kan der slippe væske ud af akkuen. Undgå at komme i kontakt med denne væske. Hvis det alligevel skulle ske, skylles med vand. Søg læge, hvis væsken kommer i øjnene.** Akku-væske kan give hudirritation eller forbrændinger.
 - e) **Brug ikke akkuer eller værktøj, som er beskadiget eller modificeret.** Beskadigede eller modificerede akkuer kan opføre sig uforudsigeligt og forårsage brand, eksplosion eller fare for personskade.
 - f) **Akkuer eller værktøj må ikke udsættes for ild eller meget høje temperaturer.** Ild eller temperaturer over 130°C kan medføre eksplosion.
 - g) **Følg alle instruktioner for opladning. Akkuen må ikke oplades ved temperaturer uden for det område, der er angivet i instruktionerne.** Forkert opladning eller opladning ved temperaturer uden for det angivne område kan medføre skader på akkuen og forøge brandfaren.
- 6) **Service**
- a) **Sørg for, at el-værktøj kun repareres af kvalificerede fagfolk og at der kun benyttes originale reservedele.** Dermed sikres størst mulig maskinsikkerhed.
 - b) **Beskadigede akkuer må aldrig repareres.** Reparation af akkuer må kun udføres af producenten eller autoriserede reparatører.

- a) **Plæneklipperen må ikke bruges i dårlige vejrforhold, især hvis der er risiko for lynnedslag.** Dette reducerer risikoen for, at blive ramt af lyn.
- b) **Kontroller grundigt for dyreliv i området, hvor plæneklipperen skal bruges.** Dyr kan komme til skade, når plæneklipperen bruges.
- c) **Kontrollér grundigt området, hvor plæneklipperen skal bruges og fjern alle sten, pinde, ledninger, knogler og andre fremmedlegemer.** Genstande der slynges omkring kan forårsage personskade.
- d) **Før plæneklipperen tages i brug, skal du altid se efter om klingens eller klingesamlingen er beskadiget.** Slidte eller beskadigede dele øger risikoen for personskader.
- e) **Se regelmæssigt græsopsamlere efter for slidage eller forringelse.** En slidt eller beskadiget græsopsamler kan øge risikoen for personskader.
- f) **Hold skærmene på plads. Skærmene skal være i funktionsdygtig tilstand, og de skal sidde rigtigt på værktøjet.** En skærm, der er løs, beskadiget eller som ikke virker ordentligt, kan føre til personskader.
- g) **Hold alle luftindtag fri for skidt.** Tilstoppede luftindtag og skidt kan overophede produktet, og det udgør en risiko for brand.
- h) **Brug altid skridsikkert og beskyttende fodtøj, når plæneklipperen bruges. Plæneklipperen må ikke bruges, når du er barfodet eller bruger åbne sandaler.** Dette reducerer risikoen for skader på fødderne, da de kan komme i kontakt med klingens.
- i) **Under brug af plæneklipperen, skal du altid bruge lange bukser.** Hud, der ikke er tildækket, kan tage skade fra genstande, der slynges omkring.
- j) **Plæneklipperen må ikke bruges på vådt græs. Gå. Du må aldrig løbe.** Dette reducerer risikoen for, at du glider og falder, hvilket kan føre til personskader.
- k) **Plæneklipperen må ikke bruges på meget stejle skråninger.** Dette reducerer risikoen for, at brugeren taber kontrol med maskinen, glider eller falder, hvilket kan føre til personskade.
- l) **Ved arbejde på skråninger skal brugeren altid sørg for, at have ordentlig fodfæste. Arbejd altid på tværs af skrånningen, aldrig op/ned og vær ekstremt forsigtig ved retnings skift.** Dette reducerer risikoen for, at brugeren taber kontrol med maskinen, glider eller falder, hvilket kan føre til personskade.
- m) **Vær meget forsigtig, når du bakker eller trækker plæneklipperen mod dig selv. Vær altid opmærksom på dine omgivelser.** Dette reducerer risikoen for, at du snubler under brug.
- n) **Rør ikke ved klingerne eller andre farlige bevægelige dele, når de er i bevægelse.** Dette reducerer risiko for tilskadekomst fra bevægelige dele.
- o) **Når du fjerner fastklemte materiale eller rengør maskinen, skal du sørge for, at alle kontakter er slukket, og at batteriet er afbrudt.** Hvis plæneklipperen startes ved et uheld, kan det føre til alvorlige personskader.

SIKKERHEDSADVARSLER TIL PLÆNEKLIPPEREN

SIKKERHEDSFORSKRIFTER TIL BATTERISÆT

- a) Sekundærelementer eller batterisæt må ikke skilles ad, åbnes eller knuses.
- b) Et batterisæt må ikke kortsluttes. Batterisæt må ikke opbevares lemfældigt i en kasse eller skuffe, hvor de kan kortslutte hinanden eller kortsluttes af ledende genstande. Når batterisættet ikke er i brug, skal det holdes væk fra andre metalgenstande, såsom papirclips, mønter, nøgler, søm, skruer eller andre små metalgenstande, der kan skabe en forbindelse fra en pol til en anden. Kortslutning af batteripoler kan medføre forbrændinger eller brand.
- c) Batterisæt må ikke udsættes for varme eller ild. Må ikke opbevares i direkte sollys.
- d) Batterisæt må ikke udsættes for mekaniske stød.
- e) I tilfælde af at et batteri lækker, må væsken ikke komme i kontakt med huden eller øjne. Hvis der er sket kontakt, skal det berørte område vaskes med rigelige mængder vand, hvorefter der søges lægehjælp.
- f) Opbevar batterisæt på et rent og tørt sted.
- g) Aftør batterisættets poler med en tør klud, hvis de bliver snavsede.
- h) Batterisæt skal oplades før anvendelsen. Anvend altid den korrekte oplader, og læs producentens anvisninger eller brugervejledning for, hvordan batterierne oplades korrekt.
- i) Et batterisæt må ikke efterlades til opladning i længere tid, hvis det ikke anvendes.
- j) Efter længere opbevaringsperioder kan det være nødvendigt at oplade eller aflade batterisættet flere gange for at op den optimale ydelse.
- k) Genoplad kun med laderen specificeret af Kress. Anvend ingen anden oplader end den, der specifikt er beregnet til brug med udstyret.
- l) Brug kun det korrekte batteri til udstyret.
- m) Batterisættet skal opbevares utilgængeligt for børn.
- n) Opbevar den originale produktlitteratur til fremtidig brug.
- o) Batterisættet skal fjernes fra udstyret, når det ikke er i brug.
- p) Bortskaffes på en miljørigtig måde.
- q) Bland ikke batterier af forskellig fremstilling, kapacitet, størrelse eller type i enheden.
- r) Hold batteriet væk fra mikrobløgeovne og højt tryk.

	<p>ADVARSEL – Pas på udslyngede genstande – hold tilskuere på afstand</p>
	<p>ADVARSEL – Hold hænder og fodder væk fra knivene</p>
	<p>ADVARSEL – Tag batteriet ud inden vedligeholdelse</p>
	<p>Batterierne kan komme in i vattnets kretslopp om de inte kasseras korrekt och detta kan vara skadligt för EKO-systemet. Kasta inte batterier i de vanliga sorterade hushållssoporna.</p>
	<p>Må ikke brændes</p>
 <p>Li-Ion</p> 	<p>Li-Ion-batteri Denna product har märkts med en symbol för sopsortering för alla batterisatser. De kommer då att återvinnas och plockas isär för att minska påverkan på miljön. Batterisatser kan vara skadliga för miljön och för människors hälsa då de innehåller farliga substanser.</p>
	<p>Affald af elektriske produkter må ikke bortskaffes sammen med husholdningsaffald. Indlever så vidt muligt produktet til genbrug. Kontakt de lokale myndigheder eller forhandleren, hvis du er i tvivl.</p>
	<p>Bær beskyttelseshandsker</p>
	<p>Fjern batteriet fra soklen før justering, vedligeholdelse eller brug.</p>

SYMBOLER

	<p>For at undgå risikoen for personskader skal brugeren læse brugervejledningen</p>
---	---



Bladet fortsætter att rotera efter det att maskinen stängts av. Vänta till maskinens komponenter har stannat helt och hållet innan du rör vid dem.

AGGREGATELEMENTER

1.	HÅNDTAG TIL SELVKØRENDE HASTIGHED
2.	BETJENINGSBØJLE
3.	STAND TIL HÅNDTAG
4.	HÅNDTAG TIL SKIFT AF GRÆSPOSE
5.	DÆKSEL TIL BATTERIPAKKE
6.	LED-FORLYGTE
7.	FRONTHÅNDTAG
8.	JUSTERINGSVISER TIL KLIPPEHØJDE
9.	HÅNDTAG TIL JUSTERING AF KLIPPEHØJDE
10.	BAGHÅNDTAG
11.	SIKKERHEDSKLAP
12.	GRÆSOPSAMLINGSSPOSE
13.	STYRING AF SELVKØRENDE HASTIGHED
14.	KNAP TIL HURTIG FRAKOBLING
15.	TÆND/SLUK-KNAP TIL BATTERIINDIKATOR-LYS
16.	KNAP TIL SIKKERHEDSLÅS
17.	STRØMINDIKATOR
18.	TÆND/SLUK-KNAP TIL LED-FORLYGTE
19.	DÆKSEL TIL SIDEUDSTØDNING (SE FIG. C2)
20.	DÆKSEL TIL SIDEUDSTØDNING (SE FIG. C2)
21.	KLINGEBOLT (SE FIG. M1)
22.	KLINGE (SE FIG. M1)
23.	AFSTANDSSTYKKE (SE FIG. M1)

Illustreret eller beskrevet tilbehør er kun delvis indeholdt i leverancen.

TEKNISK DATA

Type KG760E KG760E.X (7 - udpegning af maskiner, repræsentant for ledningsfri plæneklipper)

	KG760E KG760E.X **
Nominal Spænding	60V Max*

Nominal Friløbshastighed	2800 /min
Dækbredde	53 cm
Klippebredde	51 cm
Forhjul diameter	200 mm
Baghjul diameter	250 mm
Skæredybde	20 – 80 mm
Antal stillinger til klippehøjden	7
Græsopsamlingskapacitet	70 L
Maskinens vægt(Bare værktøjer)	32 kg

** Nominal voltage is 60volts. Spænding målt uden arbejdsbyrde. Startbatterispænding når et maksimum på 60volt. Nominal spænding er 54 volt.

** X = 1-999, A-Z, M1-M9 er kun til forskellige kunder, der er ingen sikkerhedsrelaterede ændringer mellem disse modeller.

ANBEFALEDE BATTERIER OG OPLADERE

Kategori	typen	Kapacitet
60V batteri	KA3002	4.0Ah
	KA3008	5.0Ah
60V oplader	KA3714	5.0A
	KA3706	8.0A

Det anbefales, at alt udstyr købes i samme butik som maskinen. Vælg typen afhængigt af det arbejde, du vil foretage. Se på emballagen til tilbehøret for at få yderligere oplysninger. Få hjælp og råd i butikken.

STØJINFORMATION

A-vægtet lydtrykniveau	$L_{pA} = 78.2 \text{ dB(A)}$
K_{pA}	3.0 dB (A)
A-vægtet lydeffektniveau	$L_{WA} = 92.9 \text{ dB(A)}$
K_{WA}	3.0 dB (A)
Bær høreværn.	

VIBRATIONSINFORMATION

Typisk, vægtet vibration $a_h < 2.5 \text{ m/s}^2$

Usikkerhed $K = 1.5 \text{ m/s}^2$

⚠ ADVARSEL: Vibrationsværdien under den faktiske brug af maskinværktøjet kan afvige fra den opgivne værdi afhængigt af måderne, værktøjet benyttes på. Se følgende eksempler på, hvad vibrationerne kan afhænge af:

Hvordan værktøjet bruges og materialerne, der skæres eller bores i.

Værktøjets stand og vedligeholdelse.

Anvendelse af korrekt tilbehør og kontrol med, at det er skarpt og i en i det hele taget god tilstand.

Hvor kraftigt, der holdes fast i håndtaget og, om der benyttes antivibrationsudstyr.

Om værktøjet anvendes i henhold til dets konstruktion og nærværende anvisninger.

Værktøjet kan medføre et hånd/arm-vibrationssyndrom, hvis det ikke bruges på rigtig måde.

⚠ ADVARSEL: En vurdering af udsættelsesgraden under det aktuelle brug skal omfatte alle dele af arbejdsrytmen, herunder antallet af gange værktøjet slås til og fra, og tomgangsdriften uden for selve arbejdsopgaven. Dette kan afgørende reducere udsættelsesniveauet i den samlede arbejdsperiode.

Sådan kan du minimere risikoen for udsættelse for vibrationer:

Brug ALTID skarpe mejsler, bor og blade.

Vedligehold værktøjet i overensstemmelse med disse instruktioner og hold det korrekt smurt (hvor det er nødvendigt).

Hvis værktøjet bruges ofte, bør du anskaffe antivibrationsudstyr.

Planlæg dit arbejde, så du kan fordele arbejde med kraftige vibrationer over flere dage.

BETJENINGSVEJLEDNING



NOTER: Før du bruger dette værktøj, læs instruktionsbogen omhyggeligt.

BEREGET ANVENDELSE

Dette produkt er beregnet til privat plæneklipping.

FØR BRUG

Hævning af håndtaget (se fig. A)

Tryk, og hold på knappen til hurtigt frakobling under kørsel.

Montering af opsamlingsposen på plæneklipperen (Se Fig. B1, B2, B3)

NOTER: Tryk let på græsopsamleren for at sikre, at den er rigtigt monteret.

NOTER: Tag bioklip indsatzen ud af plæneklipperen, inden du sætter græsopsamlingsposen i.

Montering af sideudstødningen (se fig. C1, C2)

Loft dækslet til sideudstødningen for, at sætte sideudstødningen på.

BEMÆRK: Husk at fjerne græsopsamlingsposen først, og tryk derefter på håndtaget til skift af græsposen for, at lukke græsudløbet, inden sideudstødningen sættes på.

Isætning/fjernelse af batteriet (Se Fig.D1, D2)

BEMÆRK:Tryk på batteriudløserknappen for, at frigøre batteripakkerne fra værktøjet. Efter opladning skal du trykke batteripakken ind i værktøjets batterirum, indtil du hører et klik. Et simpelt tryk og let tryk er nok.

BEMÆRK: Den forreste batteriholder er til det batteri, der bruges, mens den bageste batteriholder er til opbevaring af reservebatteriet.

Kontrol af strømindikatorene (se fig. D3)

Tryk på tænd/sluk-knappen til batteriindikatoren, hvorefter strømindikatorene lyser.

DRIFT

Opstart & Slukning (Se Fig. E1, E2)

Tryk på sikkerhedslåseknappen, og træk derefter i betjeningsbøjlen for, at starte maskinen. Slip betjeningsbøjlen for at stoppe.

For at starte skal du trykke på låseknappen og betjeningsbøjlen på samme tid.

BEMÆRK: Tryk håndtaget til græsposen tilbage efter hver brug. (Se fig. B1)

Sådan betjenes det selvkørende system (Se Fig. F)

Tryk på sikkerhedslåsningsknappen, og tryk derefter på hastighedshåndtaget til selvkørsel, for at bruge funktionen.

BEMÆRK: For at aktivere den selvkørende funktion skal du trykke på låseknappen og styregrebet til den selvkørende fartpilot på samme tid.

TIPS OM GRÆSKLIPNING MED BIOKLIP

Når der anvendes bioklip, er den nye plæneklipper beregnet til at klippe græsafsklippen i små stumper og fordele dem ud på græsplænen. Under normale forhold vil det finklippede græs hurtigt nedbrudes biologisk og gode plænen. Følg nedenstående anbefalinger for at opnå den bedste bioklipning.

- 1) Undgå at slå græsset, når det er vådt efter regnvejrer eller morgendug. Vådt græs kan danne klumper, som kan forhindre finklipningen og mindske køretiden på batteriet. Det bedste tidspunkt til plæneklipping er ud på eftermiddagen, når græsset er tørt og det nyklippede område ikke udsættes for direkte sollys.
- 2) Den bedste bioklipning opnås ved at indstille klippehøjden til ca. 1/3 af græslængden, og helst ikke mere end 40 mm ad gangen. Hvis græsset er groet for langt, kan det blive nødvendigt at øge klippehøjden for at mindske skubbeanstregelsen og forhindre en overbelastning af motoren. For at opnå en ekstrakraftig bioklipning, anbefales det først at klippe med en høj indstilling og derefter at klippe igen til den endelige højde. Ellers klip smallere og klip

langsomt..

- 3) For at opnå den bedste ydelse skal skjoldet holdes rent for ophobet græs. Ind imellem slukkes der for plæneklipperen, så kniven standser fuldstændigt. Tag derefter batterierne ud, og vend plæneklipperen om på siden. Ved hjælp af en genstand, f.eks. en kæp, fjernes alt det ophobede græs fra knivområdet. Pas på, kniven har skarpe kanter! Rens oftere, hvis græsset er vådt eller nyt, og altid efter hver eneste anvendelse af plæneklipperen.
- 4) Visse typer græs eller græsforhold kan kræve, at græsset skal bioklippes en gang mere for at få det ordentligt spredt ud over plænen. Hvis plænen klippes en gang mere, anbefales det at klippe vinkelret på (på tværs af) den første klipning. PÅ SKRÆNTER MÅ KLIPPEMØNSTRET IKKE ÆNDRES PÅ NOGEN MÅDE. DET FORÆRSAGER BARE, AT DER KLIPPES NED AD BAKKE.
- 5) Skift klippemønster fra uge til uge. Det er med til at forhindre dannelse af en måtte og marmorering af plænen.
- 6) Klip ikke på en skråning, der har stejlere end 15°

KLIPPEAREAL

Klippeområdet kan påvirkes af flere faktorer så som klippehøjde, fugtigheden af plænen, græssets længde og tæthed. Desuden vil for mange start og stop af plæneklipperen under drift reducere klippearealet.

Den er ideel til, at slå græsarealer op til 2000m².

TIPS:

- 1) Det anbefales at klippe plænen oftere, gå med normal hastighed og ikke starte/stoppe plæneklipperen for ofte under driften.
- 2) Sørg for at bruge to fuldt opladede batteripakker på samme tid for den bedste præstation, og klip altid 1/3 eller mindre af græssets højde.
- 3) Gå langsomt når der klippes langt græs, for at få en mere effektiv klipning, og korrekt udsmidning af det afklippede.
- 4) Undgå at klippe vådt græs, eller vil det klæbe til undersiden af klippebordet, og afklippet kan ikke indsamles eller udsmidet korrekt.
- 5) Ved nyt eller tykt græs skal der anvendes en højere klippehøjde, og det vil forlænge batteriets varighed.

Justering af græsslåningshøjden (Se Fig.C)

Tryk og hold håndtaget til justering af klippehøjden nede. Juster klippehøjden op og ned.

 **ADVARSEL!** Stop, udløs betjeningsbøjlen, og vent indtil motoren stopper, inden højden justeres. Kniven fortsætter med at dreje rundt, efter at plæneklipperen er slukket, og derfor kan kniven forårsage personskader. Tag aldrig fat i en kniv, der roterer.

Tænd/sluk af LED-forlygten (se fig. H)

Tryk på tænd/sluk-knappen til LED-forlygten.

Removing/emptying grass collection bag (Se Fig.I1, I2)

 **ADVARSEL!** Stop, udløs betjeningsbøjlen, og vent indtil motoren stopper, inden højden justeres. Kniven fortsætter med at dreje rundt, efter at plæneklipperen er slukket, og derfor kan kniven forårsage personskader. Tag aldrig fat i en kniv, der

roterer.

EFTER BRUG:

OPBEVARING (Se J1,J2)

Stop plæneklipperen, og tag batteriet ud. Rengør omhyggeligt plæneklipperen udvendigt med en blød børste og en blød klud. Der må hverken anvendes vand, opløsningsmidler eller pudsemidler. Fjern al græs og snæs, specielt fra ventilationsåbningerne. Hæld maskinen til den ene side og rengør området omkring bladene. Hvis græsrester er komprimeret i bladområdet, fjernes de med et træ- eller plastikredskab. Opbevar maskinen på et tørt sted. Placer ikke andre objekter på toppen af maskinen. For at gøre opmagasinering lettere, tryk og hold på knappen til hurtig frakobling, og fold håndtagsstangen.

VEDLIGEHOLDELSE

 **ADVARSEL: Stop plæneklipperen, og tag batterierne ud, før opslæringen tages af.**

Bemærk: For at sikre en lang og pålidelig levetid, skal følgende vedligeholdelsesprocedurer udføres regelmæssigt. Kontroller for åbenlyse fejl, så som en løs, løsgjort eller beskadiget kniv, løse dele, og slidte eller beskadigede dele. Kontroller, at alle dæksler og afskærmninger er ubeskadiget og sider rigtigt på plads. Sørg for at udføre al nødvendig vedligeholdelse eller reparationer, for plæneklipperen anvendes. Hvis plæneklipperen skulle svigte trods en regelmæssig vedligeholdelse, bør du henvende dig til vor kundetjeneste for at få nærmere råd og vejledning.

SLIBNING AF KNIVEN

VED AT HOLDE KNIVEN SKARP OPNÅS DEN BEDSTE KLIPNING. EN SLOV KNIV KAN NEMLIG IKKE SKÆRE GRÆSET RENT OG BIOKLIPPE ORDENTLIGT. DER SKAL BÆRES KORREKT ØJENVÆRN VED FJERNELSE, SLIBNING ELLER MONTERING AF KNIVEN. SØRG FOR, AT BATTERIERNE ER TAGET UD.

Normalt er det tilstrækkeligt at slibe kniven 2 gange i løbet af sæsonen. Sand slover dog kniven meget hurtigt. Så hvis plænen er sandet i bunden, kan det være nødvendigt at slibe kniven oftere. UDSKIFT STRAKS BUGGEDE ELLER BESKADIGEDE KNIVE.

NÅR KNIVES SLIBES (Se K)

1. Sørg for, at kniven forbliver i balance.
2. Slib kniven i den oprindelige skærevinkel.
3. Slib knivæggene, så lige meget materiale fjernes i begge ender.

Bemærk:

1. Kontroller, at plæneklipperen er slukket, og tag batterierne ud.
2. Placer plæneklipperen i oprejst opbevaringsposition.

AFVEJNING AF KNIVEN (Se L)

Kontroller afvejningen på kniven ved at placere midterhullet på kniven (L-1) over skruetrækkerskaft (L-2), spændt vandret op i en skruestik (L-3). Den ende, der drejer nedad, files. Kniven er ordentligt afvejet, når ingen af enderne drejer nedad.

VEDLIGEHOLDELSE AF BLADET (Se M1, M2)

Udskift bladet efter 5 timers slåning eller 2 år, hvilket kommer først, uanset kondition.

Følg disse procedurer for at fjerne eller udskifte bladet. Du har brug for havehandsker (medfølger ikke) og en spændenøgle (medfølger ikke) for at fjerne bladet. Sørg for, at batterierne ikke er

installeret. Kil en træblok fast mellem bladet og plæneklipperdækket for at forhindre bladet i at dreje og løsn bladbolten mod uret, ved brug af spændenøglen, og fjern derefter kniven. Genmonter kniven med skærekanterne mod jorden. Spænd derefter motrikken forsvarligt.

FEJLFINDING

Problem	Mulig løsning
1. Plæneklipperen kører ikke, når betjeningsbøjlen er aktiveret.	A. Sørg for at sikkerhedslåseknappen trykkes helt ned. B. Frigor betjeningsbøjlen for at slukke for plæneklipperen. Tag batterierne ud, vend plæneklipperen om, og se, om kniven kan rotere frit. Hvis kniven ikke kan dreje frit, skal du kontakte en autoriseret reparatør. Knivene skal kunne dreje frit. C. Er batteriet ladet helt op? Tilslut opladeren og vent til at den grønne lampe lyser. For at starte skal du trykke på låseknappen og betjeningsbøjlen på samme tid. (Se fig. E1)
2. Plæneklipperen kører ikke, når styregrebet til den selvkørende fartpilot er slået til.	A. For at aktivere den selvkørende funktion skal du trykke på låseknappen og styregrebet til den selvkørende fartpilot på samme tid. (Se fig. F)
3. Motoren stopper under slåning.	A. Frigor betjeningsbøjlen for at slukke for plæneklipperen. Tag batterierne ud, vend plæneklipperen om, og se, om kniven kan rotere frit. Hvis kniven ikke kan dreje frit, skal du kontakte en autoriseret reparatør. Knivene skal kunne dreje frit. B. Forøg klippehøjden på hjulene til den højeste position, og start plæneklipperen. C. Er batteriet ladet helt op? Tilslut opladeren og vent til at den grønne lampe lyser. D. Undgå at overbelaste plæneklipperen. Sæt farten ned, eller forøg klippehøjden. Eller gør begge dele.

4. Plæneklipperen kører, men klipningen er utilfredsstillende, eller klipper ikke helt.	A. Er batteriet ladet helt op? Tilslut opladeren og vent til at den grønne lampe lyser. B. Frigor betjeningsbøjlen for at slukke for plæneklipperen. Fjern batterierne. Læg græsslåmaskinen på siden, og kontroller: Kniven for skarphed – hold kniven skarp. Bunden og udkastet for tilstopning. C. Hjulhøjdejusteringen kan være indstillet for lavt i forhold til græssets tilstand. Forøg klippehøjden.
5. Plæneklipperen er for svær at skubbe.	A. Forøg klippehøjde for at reducere maskinens træk i græsset. Kontroller, at alle hjul drejer frit.
6. Plæneklipperen støjer unormalt meget og vibrerer.	A. Frigor betjeningsbøjlen for at slukke for plæneklipperen. Fjern batterierne. Læg plæneklipperen på siden, og kontroller, at kniven ikke er bøjet eller beskadiget. Udskift kniven med en ny fra, hvis den er beskadiget. Hvis undersiden af plæneklipperen er beskadiget, skal den indleveres til et autoriseret servicecenter. B. Hvis der ikke er synlige skader på kniven, men plæneklipperen stadig vibrerer: Slip betjeningsbøjlen for at slukke plæneklipperen, tag batterierne ud, og afmonter kniven. Roter kniven 180 grader, og monter den igen. Hvis plæneklipperen stadig vibrerer, skal den indleveres til et autoriseret servicecenter.
7. Batteriopladerens LEDs er ikke tændt.	A. Kontrollér stikforbindelsen. B. Udskift oplader.
8. LED-lys på batterioplader skifter ikke til grøn.	A. Batteriet skal tjekkes. Tag til et autoriseret servicecenter.
9. Plæneklipperen samler ikke græsset op.	A. Afmonter udkast-dæksel når der pakkes. B. Frigor betjeningsbøjlen for at slukke for plæneklipperen. Fjern batterierne. Fjern græs fra udkastet. C. For meget afklippet græs. Forøg klippehøjden på hjulene for at afkorte klippelængden. D. Posen er fuld. Tøm posen oftere.
10. Når jorden tildækkes ses det afklippet.	A. Der klippes for meget græs. Forøg klippehøjden på hjulene for at afkorte klippelængden. Klip ikke mere end 1/3 af den totale længde. B. Kontrollér kniv for skarphed. Hold altid kniven skarp.

11. Lav eller aftaget kørselstid efter mange opladninger.	A. Kontakt et autoriseret servicecenter – der er muligvis brug for nyt batteri.
12. LED-lyset på batteriopladeren blinker rødt, og batteriet kan ikke oplades.	A. Batteriet overophedes efter kontinuerlig brug. Fjern batteriet fra opladeren og lad det køle ned til 42°C eller mindre.
13. Hvis græsposen ikke vil bevæge sig	A. Fjern batteripakker. B. Vend plæneklipperen på siden. C. Fjern græsset på græspladen (se fig. N)

KONFORMITETSERKLÆRING

Vi,
Positec Germany GmbH
Postfach 32 02 16, 50796 Cologne, Germany

På vegne af Positec erklæres at produktet
Beskrivelse **ledningsfri plæneklipper**
Type **KG760E KG760E.X (7- udpegning af maskiner, repræsentant for ledningsfri plæneklipper)**
Funktion **græsklipning**

Er i overensstemmelse med følgende direktiver:
2006/42/EC, 2014/30/EU
2011/65/EU&(EU)2015/863
2000/14/EC ændret ved 2005/88/EC

2000/14/EC ændret ved 2005/88/EC

- Konformitetstestprocedure pr. **Anneks VI**
- Målt niveau for lyd effekt **92.9 dB(A)**
- Deklareret garanteret niveau for lyd effekt **96 dB(A)**

Afprøvningsorgan involveret
Navn: **Intertek, Deutschland GmbH (notificeret myndighed 0905)**

Adresse: **Stangenstraße 1, 70771 LEINFELDEN-ECHTERDINGEN**

Standarder i overensstemmelse med:
EN 62841-1, EN IEC 62841-4-3, EN ISO 3744, EN IEC 55014-1, EN IEC 55014-2, EN IEC 63000

Personen, autoriseret til at udarbejde den tekniske fil,
Navn **Marcel Filz**
Adresse **Positec Germany GmbH**
Postfach 32 02 16, 50796 Cologne, Germany



2021/01/06
Allen Ding
Vicechef; Ingeniør, Test & Certificering
Positec Technology (China) Co., Ltd
18, Dongwang Road, Suzhou Industrial
Park, Jiangsu 215123, P. R. China

ILJØBESKYTTELSE

 Affald af elektriske produkter må ikke bortskaffes sammen med husholdningsaffald. Indlever så vidt muligt produktet til genbrug. Kontakt de lokale myndigheder eller forhandleren, hvis du er i tvivl.

TIL BATTERIREDSKABER

Et temperaturområde fra 0 °C til 45 °C kan hæve temperaturen.

Hele systemet testes i temperaturområdet fra 5 °C til 40 °C.

Detaljer vedrørende sikker bortskaffelse af brugte batterier:

Ved slutningen af apparatets levetid skal du sikkert fjerne batteripakken, inden du bortskaffer apparatet. Smid ikke batterier væk eller kast dem i almindelige affaldsbeholdere. Bortskaf heller ikke batteriet sammen med maskinen. Fjern den brugte batteripakke fra apparatet og bortskaf den på den nærmeste eller mest praktiske dedikerede genbrugsfacilitet. Hvis du er i tvivl, kan du kontakte din lokale miljøbeskyttelsesafdeling. Batterier kan komme ind i vandkredsløbet, hvis de bortskaffes forkert, hvilket kan være farligt for økosystemet. Bortskaf ikke affaldsbatterier som usorteret kommunalt affald.

ORIGINAL DRIFTSINSTRUKS PRODUKTSIKKERHET GENERELLE SIKKERHETS- ADVARSLER



ADVARSEL Les alle sikkerhetsanvisningene, instruksjonene, illustrasjonene og

spesifikasjonene som følger med dette **elektroverktøyet**. Manglende overholdelse av anvisningene nedenfor kan medføre elektrisk støt, brann og/eller alvorlige personskader.

Ta godt vare på alle advarslene og informasjonene.

Det nedenstående anvendte uttrykket "elektroverktøy" gjelder for strømledninger (med ledning) og batteridrevne elektroverktøy (uten ledning).

1) SIKKERHET PÅ ARBEIDSPLASSEN

- Hold arbeidsområdet rent og ryddig.** Rotete arbeidsområder eller arbeidsområder uten lys kan føre til ulykker.
- Ikke arbeid med elektroverktøyet i eksplosjonsutsatte omgivelser – der det befinner seg brennbare væsker, gass eller støv.** Elektroverktøyt lager gnister som kan antenne støv eller damper.
- Hold barn og andre personer unna når elektroverktøyet brukes.** Hvis du blir forstyrret under arbeidet, kan du miste kontrollen over elektroverktøyet.

2) ELEKTRISK SIKKERHET

- Støpselet til elektroverktøyet må passe inn i stikkkontakten.** Støpselet må ikke forandres på noen som helst måte. Ikke bruk adapterstøpsler sammen med jordede maskiner. Bruk av støpsler som ikke er forandret på og passende stikkontakter reduserer risikoen for elektriske støt.
- Unngå kroppskontakt med jordede overflater slik som rør, ovner, komfyrer og kjøleskap.** Det er større fare ved elektriske støt hvis kroppen din er jordet.
- Hold elektroverktøyet unna regn eller fuktighet.** Dersom det kommer vann i et elektroverktøy, øker risikoen for elektriske støt.
- Ikke bruk ledningen til andre formål, f.eks. til å bære elektroverktøyet, henge den opp eller trekke den ut av stikkkontakten.** Hold ledningen unna varme, olje, skarpe kanter eller maskindeler som beveger seg. Med skadede eller opphøpde ledninger øker risikoen for elektriske støt.
- Når du arbeider utendørs med et elektroverktøy, må du kun bruke en skjøteledning som er godkjent til utendørs bruk.** Når du bruker en skjøteledning som er egnet for utendørs bruk, reduseres risikoen for elektriske støt.
- Hvis det ikke kan unngås å bruke elektroverktøyet i fuktige omgivelser, må du bruke en jordfeilbryter.** Bruk av en jordfeilbryter reduserer risikoen for elektriske støt.

3) PERSONSIKKERHET

- Vær oppmerksom, pass på hva du gjør, gå fornuftig frem når du arbeider med et elektroverktøy.** Ikke bruk elektroverktøyet når du er trett eller er påvirket av narkotika, alkohol eller

medikamenter. Et øyeblikks uoppmerksomhet ved bruk av elektroverktøyet kan føre til alvorlige skader.

- Bruk personlig verneutstyr og husk alltid å bruke vernebriller.** Bruk av personlig sikkerhetsutstyr som støvmaske, skilfaste arbeidssko, hjelm eller hørselvern – avhengig av type og bruk av elektroverktøyet – reduserer risikoen for skader.
 - Unngå å starte verktøyet ved en feiltagelse.** Forviss deg om at elektroverktøyet er slått av før du kobler det til strømmen og/eller batteriet, løfter det opp eller bærer det. Hvis du holder fingeren på bryteren når du bærer elektroverktøyet eller kobler elektroverktøyet til strømmen i innkoblet tilstand, kan dette føre til uhell.
 - Fjern innstillingsverktøy eller skrunøkler før du slår på elektroverktøyet.** Et verktøy eller en nøkkel som befinner seg i en roterende maskindel, kan føre til skader.
 - Ikke overvurder deg selv. Sørg for å stå stødig og i balanse.** Dermed kan du kontrollere elektroverktøyet bedre i uventede situasjoner.
 - Bruk alltid egnede klær. Ikke bruk vide klær eller smykker.** Hold hår og klær unna deler som beveger seg. Løst sittende tøy, smykker eller langt hår kan komme inn i deler som beveger seg.
 - Hvis det kan monteres støvavsug- og oppsamlingsinnretninger, må du forviss deg om at disse er tilkoblet og brukes på korrekt måte.** Bruk av et støvavsug reduserer farer på grunn av støv.
 - Selv når du er blitt vant til verktøyet, må du ikke bli sløv og ignorere sikkerhetsreglene for verktøyet.** En uforsiktig handling kan forårsake alvorlig personskade i løpet av et brøkdels sekund.
- ## 4) AKTSOM HÅNTERING OG BRUK AV ELEKTROVERKTØY
- Ikke overbelast elektroverktøyet. Bruk et elektroverktøy som er beregnet til den type arbeid du vil utføre.** Med et passende elektroverktøy arbeider du bedre og sikrere i det angitte effektområdet.
 - Ikke bruk elektroverktøy med defekt på-/avbryter.** Et elektroverktøy som ikke lenger kan slås av eller på, er farlig og må repareres.
 - Trekk støpselet ut av stikkkontakten og/eller fjern batteriet (hvis demonterbart) før du utfører innstillinger på elektroverktøyet, skifter tilbehørsdeler eller legger elektroverktøyet bort.** Disse tiltakene forhindrer en utilsiktet startung av elektroverktøyet.
 - Elektroverktøy som ikke er i bruk må oppbevares utilgjengelig for barn. Ikke la elektroverktøyet brukes av personer som ikke er fortrolig med dette eller ikke har lest disse anvisningene.** Elektroverktøy er farlige når de brukes av uerfarne personer.
 - Vær nøye med vedlikeholdet av elektroverktøyet og tilbehøret.** Kontroller om bevegelige maskindeler fungerer feilfritt og ikke klemmes fast, og om deler er brukket eller skadet, slik at dette innvirker på elektroverktøyet funksjon. La skadede deler repareres før elektroverktøyet brukes. Dårlig vedlikeholdte elektroverktøy er årsaken til mange uhell.
 - Hold skjæreverktøyene skarpe og rene.** Godt stelte skjæreverktøy med skarpe skjær setter seg ikke så ofte fast og er lettere å føre.

- g) **Bruk elektroverktøy, tilbehør, verktøy osv. i henhold til disse anvisningene. Ta hensyn til arbeidsforholdene og arbeidet som skal utføres.** Bruk av elektroverktøy til andre formål enn det som er angitt kan føre til farlige situasjoner.
- h) **Hold håndtak og gripeflater tørre, rene og uten olje eller fett.** Glatte håndtak og gripeflater hindrer sikker håndtering og styring av verktøyet i uventede situasjoner.
- 5) **AKTSON HÅNÐTERING OG BRUK AV BATTERIDREVNE VERKTØY**
- a) **Lad batteriet kun opp i ladeapparater som er anbefalt av produsenten.** Det oppstår brannfare hvis et ladeapparat som er egnet til en bestemt type batterier, brukes med andre batterier.
- b) **Bruk derfor kun riktig type batterier for elektroverktøyene.** Bruk av andre batterier kan medføre skader og brannfare.
- c) **Hold batteriet som ikke er i bruk unna binders, mynter, nøkler, spikere, skruer eller andre mindre metallgjenstander, som kan lage en forbindelse mellom kontaktene.** En kortslutning mellom batterikontaktene kan føre til forbrenninger eller brann.
- d) **Ved gal bruk kan det lekke væske ut av batteriet. Unngå kontakt med denne væsken. Ved tilfeldig kontakt må det skylles med vann. Hvis det kommer væske i øynene, må du i tillegg oppsøke en lege.** Batterivæske som renner ut kan føre til irritasjoner på huden eller forbrenninger.
- e) **Ikke bruk batteriet eller verktøyet hvis det er skadet eller modifisert.** Ødelagte eller modifiserte batterier kan oppføre seg uforutsigbart, noe som kan føre til brann, eksplosjon eller fare for personskade.
- f) **Ikke utsett batteriet eller verktøyet for åpen ild eller for høye temperaturer.** Eksponering for ild eller temperaturer over 130°C kan forårsake eksplosjon.
- g) **Følg alle ladeinstruksjoner, og ikke lad batteriet eller verktøyet utenfor temperaturområdet som er spesifisert i bruksanvisningen.** Feil lading eller lading ved temperaturområdet, kan skade batteriet og øke brannfaren.
- 6) **Service**
- a) **Maskinen din skal alltid kun repareres av kvalifisert fagpersonale og kun med originale reservedeler.** Slik opprettholdes elektroverktøyet sikkerhet.
- b) **Ikke utfør service på ødelagte batterier.** Service på batterier skal alltid utføres av produsenten eller godkjente forhandlere.
- ledninger, bein og andre fremmedlegemer.
- Gjenstander som kastes kan forårsake personskade.
- d) **For du bruker gressklipperen må den alltid kontrolleres for å se at knivene og knivenheten ikke er skadet.** Slitte eller ødelagte deler øker risikoen for skader.
- e) **Kontroller gressoppsamleren ofte for slitasje eller skade.** Slitt eller ødelagt gressoppsamler øker risikoen for skader.
- f) **Ha beskyttelsevern på plass. Beskyttelsevern må være i god stand og riktig monteret.** Beskyttelsevern som er løst, skadet eller ikke fungerer som det skal, kan føre til personskade.
- g) **Hold alle luftinntak for kjøling frie for rusk.** Blokkerte luftinntak og rusk kan føre til overoppheting eller brannfare.
- h) **Når du bruker gressklipperen, må du alltid benytte sklisikkert og beskyttende fotfott. Ikke bruk gressklipperen når du er barbeint eller bruker sandaler.** Det reduserer sjansen for skade på føttene ved kontakt med den bevegelige kniven.
- i) **Når du bruker gressklipperen, må du alltid ha på lange bukser.** Eksponert hud øker sannsynligheten for skader fra gjenstander som kastes.
- j) **Ikke bruk gressklipperen i vått gress. Gå, aldri løp.** Det reduserer risikoen for å skli og falle, noe som kan føre til personskade.
- k) **Ikke bruk gressklipperen i for bratte bakker.** Dette reduserer risikoen for mistet kontroll, skli og fall, noe som kan føre til personskade.
- l) **Når du arbeider i bakker, må du alltid ha et kontrollert fotfeste. Arbeid alltid på tvers av skråninger, aldri opp eller ned. Vær ekstremt forsiktig når du endrer retning.** Dette reduserer risikoen for mistet kontroll, skli og fall, noe som kan føre til personskade.
- m) **Vær ekstremt forsiktig når du reverserer eller drar gressklipperen mot deg. Vær alltid oppmerksom på omgivelsene dine.** Dette reduserer risikoen for å snuble under bruk.
- n) **Ikke berør knivene og andre farlige bevegelige deler mens de fortsatt er i bevegelse.** Dette reduserer risikoen for skade fra bevegelige deler.
- o) **Når du fjerner fastkjørt materiale eller rengjør gressklipperen, må du sørge for at alle strømbrytere er av og at batteripakken er frakoblet.** Uventet start av gressklipperen kan føre til alvorlig personskade.

SIKKERHETSADVARSLER FOR GRESSKLIPPER

- a) **Ikke bruk gressklipperen under dårlige værforhold, spesielt når det er fare for lyn.** Dette reduserer risikoen for å bli truffet av lynet.
- b) **Inspiser området grundig for dyr der gressklipperen skal brukes.** Dyr kan bli skadet når gressklipperen er i bruk.
- c) **Inspiser området der gressklipperen skal brukes med jevne mellomrom. Fjern alle steiner, pinner,**
- a) **Ikke demonter, åpne eller riv opp sekundære celler eller batteripakker.**
- b) **Ikke kortslutt en celle eller en batteripakke. Ikke oppbevar celler eller batteripakke løst i en boks eller skuff hvor de kan kortslutte hverandre eller bli kortsluttet av andre metallgjenstander.** Når batteripakken ikke er i bruk skal den holdes adskilt fra andre metallgjenstander som binders, mynter, nøkler, spiker, skruer eller andre små metallobjekter. Kortslutning av batteriet kan forårsake skader eller brann.
- c) **Ikke utsett celler eller batteripakke for varme eller ild. Unngå oppbevaring i direkte sollys.**
- d) **Ikke utsett celler eller batteripakke for mekanisk**

SIKKERHETSANVISNINGER FOR BATTERIPAKKE

støt.

- e) Hvis du opplever cellelekkasje, ikke la væsken komme i kontakt med huden eller øynene. Dersom kontakt har oppstått, vask området med rikelige mengder vann og oppsøk medisinsk hjelp.
- f) Hold batteripakken ren og tørr.
- g) Tørk batteripakkekontaktene med en ren, tørr klut hvis de blir skitne.
- h) Batteripakken må lades før bruk. Bruk denne instruksjonen og korrekt ladeprosedyre.
- i) Ikke ha batteripakken til ladning når den ikke er i bruk.
- j) Etter en lang lagringsperiode kan det være nødvendig å lade og utlade batteripakken flere ganger for å oppnå maksimal ytelse.
- k) Bruk kun batterilader spesifisert av Kress. Bruk ikke andre ladere enn de som er levert for bruk med utstyret.
- l) Tikke bruk batteripakker som ikke er beregnet for bruk sammen med utstyret.
- m) Hold batteripakken utenfor barns rekkevidde.
- n) Ta vare på den originale bruksanvisningen for fremtidig bruk
- o) Ta ut batteriene fra utstyret når det ikke er i bruk
- p) Kvitt deg med produktet på forsvarlig måte.
- q) Ikke bland batterier av forskjellig produksjon, kapasitet, størrelse eller type i enheten.
- r) Hold batteriet unna mikrobølger og høyt trykk.

	Ikke brenn
 Li-Ion 	Litium-ion-batteri. Dette produktet er merket med symbolet "samlet separat" med alle batteripakker og batteripakker. Du kan deretter resirkulere eller fjerne den for å redusere påvirkningen på miljøet. Batteripakken inneholder skadelige stoffer som kan være skadelige for miljøet og menneskers helse.
	Avfall etter elektriske produkter må ikke legges sammen med husholdningsavfall. Vennligst resirkuler avfallet der dette finnes. Undersøk hos de lokale myndighetene eller en detaljist for resirkuleringsråd.
	Bruk vernehansker
	Fjern batteriet fra holderen før det utføres noen form for justering, service eller vedlikehold.
	Knivene fortsetter å rotere selv etter at motoren er slått av. Ikke berør noen av delene på hageredskapet før de er helt stanset.

SYMBOLER

	For å redusere risikoen for personskade, må brukeren lese instruksjonsveiledningen
	ADVARSEL – pass på gjenstander som kastes – hold tilskuere på avstand
	ADVARSEL – hold hender og føtter unna knivene
	ADVARSEL – koble fra batteriet før vedlikehold
	Hvis det ikke håndteres riktig, kan batteriet komme inn i vannsyklusen, noe som kan forårsake skade på økosystemet. Ikke kast brukte batterier som usortert kommunalt avfall.

APPARATELEMENTER

1. HASTIGHETSKONTROLLSPAK FOR SELVKJØRING
2. DRIFTSBØYLE
3. HÅNDTAK
4. OMKOPLINGSHÅNDTAK FOR OPSAMLINGSSEKK
5. DEKSEL FOR BATTERIPAKKE
6. LED FRONTLYS
7. HÅNDTAK FORAN
8. SKJÆREHØYDEJUSTERINGS-PEKER
9. SKJÆREHØYDEJUSTERINGS-HÅNDTAK
10. HÅNDTAK BAK
11. SIKKERHETSFLAPP

12.	OPPSAMLINGSSEKK FOR GRESS
13.	HASTIGHETSKONTROLLSPAK FOR SELVKJØRING
14.	HURTIGUTLØSNINGSKNAPP
15.	BYTTEKNOTT FOR BATTERIINDIKATORLYS
16.	SIKKERHETSLÅSKNAPP
17.	STRØMINDIKATORLYS
18.	BRYTER FOR LED-FORLYS
19.	SIDEUTLEDNINGSDEKNING (SE FIG. C2)
20.	SPOR FOR SIDEUTKAST (SE FIG. C2)
21.	SKJÆREKLINGEBOLT (SE FIG. M1)
22.	KLINGE (SE FIG. M1)
23.	AVSTANDSSKRUE (SE FIG. M1)

Ikke alt illustrert eller beskrevet tilbehør inngår i leveransen.

TEKNISKE DATA

Type **KG760E KG760E.X** (7-- *betegner maskin, representerer batteridrevet gressklipper*)

	KG760E KG760E.X**
Merkespenning	60V  Max*
Nominell Tomgangshastighet	2800 /min
Dekningsbredde	53 cm
Skjæringsbredde	51 cm
Forhjuls diameter	200 mm
Bakhjuls diameter	250 mm
Klippehøyde	20 – 80 mm
Klippehøyde	7
Gressoppsamlingskapasitet	70 L
Maskinens vekt(bare verktøy)	32 kg

* Spenning målt uten belastning. Batterispenningen når maksimum 60 V ved oppstart. Merkespenningen er 54 V.
 ** X = 1-999, A-Z, M1-M9 er kun for forskjellige kunder, det er ingen sikkerhetsrelaterte endringer mellom disse modellene.

FORESLÅTTE BATTERIER OG LADERE

Kategori	Typen	Kkapasitet
60V batteri	KA3002	4.0Ah
	KA3008	5.0Ah
60V lader	KA3714	5.0A
	KA3706	8.0A

Vi anbefaler at du kjøper alt ekstrautstyr fra butikken der du kjøpte dette verktøyet. Velg kvalitet i henhold til det arbeidet du akter å gå i gang med. Les på tilbehørspakningen for videre detaljer. Butikkpersonalet kan også gi hjelp og råd.

STØYINFORMASJON

Belastning lydtrykk $L_{pA} = 78.2 \text{ dB(A)}$

$K_{pA} = 3.0 \text{ dB (A)}$

Belastning lydeffekt $L_{wA} = 92.9 \text{ dB(A)}$

$K_{wA} = 3.0 \text{ dB (A)}$

Bruk hørselsvern.



79

NOR

VIBRASJONSINFORMASJON

Vanlig belastningsvibrasjon $a_h < 2.5 \text{ m/s}^2$

Usikkerhet K $K = 1.5 \text{ m/s}^2$

! **ADVARSEL:** Vibrasjonsutslippsverdien under faktisk bruk av verktøyet kan avvike fra oppgitt verdi, avhengig av måten verktøyet brukes på og følgende eksempler og andre variasjoner i hvordan verktøyet brukes:

Hvordan verktøyet brukes og hvilke materialene som blir kuttet eller drillt.

Verktøyet er i god stand og godt vedlikeholdt.

Bruk av riktig tilbehør for verktøyet, og sørg for at det er skarpt og i god stand.

Hvor stramt grepet på håndtakene er, og om det brukes antivibrasjonstilbehør.

Og at verktøyet blir brukt til det formålet det er tilsiktet i henhold til designet og disse instruksjonene.

Dette verktøyet kan forårsake hånd-arm vibrasjonsyndrom, hvis det ikke brukes riktig.

! **ADVARSEL:** For å være nøyaktig, bør også et overslag over eksponeringsnivå under faktiske bruksforhold også tas med i betraktning i alle deler av driftssyklusen, slik som når verktøyet er skrudd av og når

det går på tomgang, men ikke faktisk gjør jobben. Dette kan redusere eksponeringsnivået betraktelig over hele arbeidsperioden.

For å hjelpe til å minimere risikoen for vibrasjonseksponering. Bruk ALLTID skarpe meisler, driller og blad. Vedlikehold verktøyet i henhold til disse instruksjonene og sorg for at det er godt smurt (der det er hensiktsmessig). Hvis verktøyet skal brukes regelmessig, invester i antivibrasjonstilbehør. Planlegg arbeidstidplanen din slik at du sprer bruk av høyvibrasjonsverktøy utover flere dager

BRUKSVEILEDNING



MERK: Les nøye gjennom instruksjonsboka før du bruker verktøyet.

FORMÅLSMESSIG BRUK

Dette produktet er beregnet for gressklipping på private eiendommer.

FØR BRUK

Løfting av håndtaket (Se Fig. A)

Trykk og hold inne hurtigutløserknappen under drift.

Montering av gressamleposen på gressklipperen (Se figur B1, B2, B3)

MERK: Trykk lett på gressposen for å forsikre at den er fullstendig innstallert.

MERK: Ta mulching innlegget ut av gressklipperen før du monterer gress oppsamlingsposen.

Montering av sideutløpsrennen (se Fig. C1, C2)

Løft dekselet for sideutslipp for å montere sideutløpsrennen.

MERK: Husk å fjerne gressoppsamlingsposen først, og trykk deretter på bryteren for oppsamlingsposen for å lukke utløpet før montering.

Tilpassing/fjerning av batteriet (Se figur D1, D2)

MERK: Trykk ned løseknotten for batteripakke(n) fra redskapet. Etter lading, setter du batteripakkene tilbake i redskapets batteriport, inntil du hører et "klikk". Et enkelt trykk og et lite trykk er tilstrekkelig.

MERK: Fremre batteriport er posisjonen for strøm, mens bakre batteriport er posisjonen for oppbevaring av reservebatteripakken.

Kontrollere strømindikatorlampen (se Fig. D3)

Trykk på bryterknappen for batteriindikatorlampe, og strømindikatorlampen lyser.

MONTERING

Start & Stopp (Se figur E1, E2)

Trykk sikkerhetssperre-knotten, trekk deretter i Ta i bruk-knotten for å starte. Slipp Ta i bruk-knotten for å stanse. For å starte trykker du på sikkerhetslås-knappen og driftsbøylen samtidig.

MERK: Plasser oppsamlingsposespaken i poseposisjon

etter hver bruk. (Se Fig. B1)

Betjening av selvgående system (Se figur F)

Trykk sikkerhetssperre-knotten, trykk deretter fartskontrollen for selvkjøring for å ta i bruk.

MERK: For å aktivere selvdrevet drift, trykker du på sikkerhetslås-knappen og hastighetsspaken for selvdrevet drift samtidig.

KOMPOSTERING GRESSKLIPPER TIPS

Når du komposterer er din nye gressklipper utviklet for å klippe gresset til små biter og fordele dem tilbake på plenen. Under normale omstendigheter vil det komposterte gresset brytes ned og bidra med økologisk næring til plenen.

Vennligst ta til ettersyn følgende anbefalinger for optimal komposterings ytelse.

1. Unngå å klippe gress som er vått fra regn eller dugg.

Vått gress kan danne klumper som kan blande seg med komposterings handling og reduserer operasjonstiden.

Det beste tidspunktet for å klippe gresset er sen ettermiddag når gresset er tørt og det nylig klippede området vil ikke bli eksponert for direkte sol.

2. For best komposterings ytelse still inn klippehøyde

på omtrent en tredjedel av gressknivens lengde, ideelt sett ikke mer enn 40mm på en gang. Hvis plenen er overgrodd kan det være nødvendig å øke klippehøyden for å redusere krefter for dytting og forhindre overbelastning av motoren. For ekstremt tung kompostering er det hensiktsmessig å først klippe på en høy klippehøyde innstilling og deretter klippe en gang til for endelig klippehøyde. Ellers, mindre og saktere klipping.

3. For best ytelse, hold gressklipper housing fri fra gressrester. Frat id til annen skru av gressklipper og vent til kniven har fullstendig stoppet. Ta deretter ut batteriene og snu gressklipperen på siden. Ved bruk av en gjestand som for eksempel en pinne, skrap ut eventuelle gressoppsamlinger i kniv området. Vær forsiktig med de skarpe endene til kniven. Rengjør ofte når brukt i vått, nytt gress og alltid etter hver bruk.

4. Visse typer av gress og gress omstendigheter kan kreve at et område blir kompostert en gjentatt gang for å fullstendig distribuere gresset over plenen. Hvis gresset blir klippet en gang til er det hensiktsmessig å klippe perpendikulært (på tvers av) det første klippe mønsteret. ENDR IKKE KLIPPE MØNSTER PÅ NOEN MÅTE SOM KAN FORÅRSAKE KLIPPING NEDOVER EN BAKKE.

5. Endr ditt klippe mønster fra uke til uke. Dette kan hjelpe til å forhindre mattelse og frøing av plenen.

6) Ikke klipp i skråninger som har vinkel over 15°

KLIPPEOMRÅDE

Klippeområdet kan påvirkes av flere faktorer, som skjærehøyde, plenens fuktighet, samt lengden og tettheten til gresset. I tillegg kan ofte start og stopp av gressklipperen for mange ganger under bruk redusere klippeområdet.

Den er ideell for rengjøring av områder på opptil 2000m².

TIPS:

- 1) Det anbefales at du klipper plenen oftere. Gå med normal fart, og ikke start/stopp klipperen for ofte i løpet av bruk.
- 2) For best mulig ytelse må du bruke to fulladede

- batteripakker samtidig, og alltid klippe 1/3 eller mindre av gresshøyden.
- 3) Gå sakte når du klipper langt gress slik at klippingen blir mer effektiv og det avklippede gresset kastes riktig.
 - 4) Unngå å klippe vått gress, det vil kleve seg til undersiden av maskinen og avklippet kan ikke samles eller kastes skikkelig.
 - 5) En høyere klippehøyde skal brukes på nytt eller tykt gress, og dette vil forlenge batterivarigheten.

Justering av klippehøyde (Se figur G)

Trykk og hold inne spak for skjæringshøydejustering. Juster klippehøyden opp og ned.

⚠ ADVARSEL! Stopp, slipp Driftsbøyle og vent til motoren stopper før du justerer høyden. Knivene fortsetter å rotere etter at maskinen er slått av, et roterende kniv kan forårsake skade. Ta ikke på de roterende knivene.

Åpne LED-frontlykten (se Fig. H)

Trykk på bryterknappen for LED-frontlyset.

Fjerning/tømming av gressamleposen (Se figur I1, I2)

⚠ ADVARSEL! Kontroller at sikkerhetsklaffen lukker utkastertrakten ordentlig før du bruker gressklipperen. Løft aldri sikkerhetsklaffen når gressklipperen brukes uten at gressposen er montert.

ETTER DRIFT:

LAGRING (Se figur J1, J2)

Slå av gressklipperen og ta ut batteriene. Rengjør utsiden av maskinen omstendig ved bruk av en myk børste eller klut. Bruk ikke vann, løsningsmiddel eller polerende middle. Fjern alt gress og annet rusk spesielt fra ventilasjons slusene. Legg maskinen på siden og rengjør knivområdet. Hvis det finnes gress som er presset sammen i knivområdet bør du fjerne det med et redskap av tre eller plast. Oppbevar maskinen på et tørt sted. Ikke sett andre ting oppå maskinen. For enklere lagring, trykk og hold inne hurtigutløserknappen, og fold sammen styrestangen.

VEDLIKEHOLD

⚠ ADVARSEL: Stopp gressklipperen og ta ut batteriene før du fjerner gressoppsamlingsposen.

Merk: For å forsikre lang og pålitelig bruk, utfør følgende vedlikeholds prosedyrer med jevne mellomrom. Sjekk for åpenbare feil slik som en løs, feilplassert eller skadet kniv, løse tilbehør og utbrukte eller skadede deler. Sjekk at deksel og beskyttelse ikke er skadet og korrekt montert til gressklipper. Utfør det nødvendige vedlikehold eller reparasjoner før bruk av gressklipper. Hvis gressklipper skulle feile selv om vedlikehold har blitt utført vennligst kontakt vår kunde hjelpline for råd.

SKARPING AV KNIV

OPPRETT HOLD KNIVEN SKARP FOR BEST MULIG GRESSKLIPPINGS YTELSE. EN SLØV KNIV KLIPPER IKKE RENT GRESSET OG KOMPOSTERER IKKE OMSTENDIG. BRUK KORREKT ØYE BESKYTTELSE UNDER FJERN-

ING, SKARPGIN OG MONTERING AV KNIV. SØRG FOR AT BATTERIENE ER FJERNET.

Skarping av kniven to ganger under en gressklippings sesong er vanligvis tilstrekkelig under normale omstendigheter. Sand kan årsake at kniven blir hurtigere sløv. Hvis plenen din har jord med sand i kan det være nødvendig med en hyppigere skarping av kniv. ERSTATT BØYD ELLER SKADET KNIV ØYEBLIKKELEG.

UNDER SKARPING AV KNIV (Se figur K)

1. Forsikr av kniven forblir balansert.
2. Skarp kniven etter den opprinnelige klippe vinkel.
3. Skarp klippe endene på begge endene av kniven, fjern lik mengde materiale fra begge sider.

MERK:

1. Sørg for på at gressklipperen er slått av og ta ut batteriene.
2. Plasser klipperen stående i lagringsmodus.

KNIV BALANSERING (Se figur L)

Sjekk balansen til kniv ved å plassere sentrums hullet til knivL-1 over skrujernsskaft L-2, fast spent horisontalt i en skrustikke L-3. Hvis en ende av kniven roterer nedover, fil den enden. Kniven er korrekt balansert hvis ingen av enden faller nedover.

KNIV-VEDLIKEHOLD (Se figur M1, M2)

Skift ut kniven etter 50 timers drift eller annethvert år, avhengig av hva som kommer først - uansett forfatning. For å bytte kniven kan du følge disse anvisninger. Du trenger hagehansker (medfølger ikke) og en skrunøkkel (medfølger ikke) for å fjerne kniven. Sørg for at batteriene ikke er installert. Sett inn en trekloss mellom bladet og kutteheten for å forhindre at bladet snur og skru opp knivbolten mot klokken ved å bruke skrunøkkelen, og så fjerne bladet.

For å montere igjen kan du plassere bladet med skjærekantene mot bakken. Deretter stramm forsiktig kniv mutteren



FEILSØKING

Problemer	Feilrettende tiltak
1. Gressklipperen kjører ikke når driftsbøylen er aktivert.	A. Kontroller at sikkerhetslås knappen er trykket helt inn. B. Slipp driftsbøylen for å slå gressklipperen av. Ta ut batteriene, snu gressklipperen på siden og kontroller at bladet kan dreies fritt. Hvis den ikke kan rotere fritt, lever klipperen til et autorisert verksted. Bladet skal kunne rotere fritt. C. Er batteriet ladet helt opp? Sett inn kontakten til laderen og vent til det grønne lyset tennes. For å starte trykker du på sikkerhetslås knappen og driftsbøylen samtidig (se fig. E1)

2 Klipperen går ikke når hastighetsspaken for selvdrevet drift er aktivert.	A. For å aktivere selvdrevet drift, trykker du på sikkerhetslåsknappen og hastighetsspaken for selvdrevet drift samtidig (se fig. F).
3. Motoren stopper under klipping.	A. Slipp driftsbøylen for å slå gressklipperen av. Remove the batteries, turn mower over and check that blade is free to turn. Hvis den ikke kan rotere fritt, lever klipperen til et autorisert verksted. Bladet skal kunne rotere fritt. B. Hev hjulenes klippehøyde til høyeste posisjon, og start gressklipperen. C. Er batteriet ladet helt opp? Sett inn kontakten til laderen og vent til det grønne lyset tennes. D. Ikke overbelast gressklipperen. Senk farten, eller hev klippehøyden. Eller begge deler.
4. Gressklipperen er i gang, men klippeytelsen er utilfredstillende, eller klipper ikke hele plenen.	A. Er batteriet ladet helt opp? Sett inn kontakten til laderen og vent til det grønne lyset tennes. B. Slipp driftsbøylen for å slå gressklipperen av. Fjern batteriene. Legg gressklipperen på siden og kontroller: at bladet er skarpt – hold bladet skarpt om undersiden og utmatingen er tilstoppet. C. Innstillingen av hjulhøyden kan være for lav for gressforholdene. Hev klippehøyden.
5. Det er unormalt tungt å skyve gressklipperen.	A. Hev klippehøyden for å hindre at gressklipperen sleper i bakken. Kontroller at hvert hjul roterer fritt.

6. Gressklipperen bråker unormalt mye og vibrerer.	A. Slipp driftsbøylen for å slå gressklipperen av. Fjern batteriene. Legg gressklipperen på siden, og kontroller at bladet ikke har blitt bøyd eller skadet. Hvis bladet er skadet, skifter du det ut med et nytt blad fra. Hvis gressklipperens underside er skadet, leverer du inn gressklipperen til et autorisert servicesenter. B. Hvis det ikke er noen synlig skade på bladet og gressklipperen fremdeles vibrerer: Frigjør driftsbøylen for å slå av gressklipperen, ta ut batteriene og fjern bladet. Roter bladet 180 grader, og monter det igjen. Hvis gressklipperen fremdeles vibrerer, leverer du inn gressklipperen til et autorisert servicesenter.
7. Batteriladerens LED-lys er ikke på.	A. Sjekk kontaktkoblingen. B. Bytt ut laderen.
8. LED-lampen veksler ikke til grønt lys.	A. Batteriet må sjekkes. Lever klipperen til et autorisert servicesenter.
9. Gressklipperen samler ikke opp gresset.	A. Ta av oppsamlingsplaten når du samler i pose. B. Utmatingen er tilstoppet. Slipp driftsbøylen for å slå gressklipperen av. Fjern batteriene. Fjern gress fra utmatingen. C. For mye avklippet gress. Hev hjulenes klippehøyde for å klippe mindre gress. D. Gressoppsamleren er full. Tøm gressoppsamleren oftere.
10. Når du samler opp gress, er avklippet synlig.	A. Det klippes for mye gress. Hev hjulenes klippehøyde for å klippe mindre gress. Ikke klipp mer enn 1/3 av total lengde. B. Sjekk om bladet er skarpt. Bladet må alltid holdes skarpt.
11. Liten eller redusert kjøretid etter mye bruk.	A. Lever til autorisert serviceverksted – den kan trenge nytt batteri.
12. LED-lampen på batteriladeren blinker rødt og batteriet kan ikke lades.	A. Batteriet overopphetes etter fortsatt bruk. Ta ut batteriet fra laderen og la det avkjøles til 42°C eller lavere.
13. Dersom oppsamlings-Posehåndtaket ikke beveger seg.	A. Fjern batteripakkene. B. Sett gressklipperen i stående lagringsposisjon. C. Fjern gresset fra oppsamlingsplaten. (Se Fig. N)

MILJØVERNILTAK

 Avfall etter elektriske produkter må ikke legges sammen med husholdningsavfall. Vennligst resirkuler  avfallet der dette finnes. Undersøk hos de lokale myndighetene eller en detaljist for resirkuleringsråd.

FOR BATTERIVERKTØY

Omgivelsestemperatur for bruk og oppbevaring av verktøy og batteri er 0 °C-45 °C.
Anbefalt omgivelsestemperatur for ladesystemet under lading er 5 °C-40 °C.

Detaljer angående sikker avhending av brukte batterier
Ved slutten av apparatets levetid, fjern batteripakken på en sikker måte før du kaster apparatet. Ikke kast batterier i vanlig søppelbøtte. Ikke kast batteriet sammen med maskinen. Fjern den brukte batteripakken fra apparatet og kast den på nærmeste eller mest praktiske dedikerte gjenvinningsanlegg. Hvis du er i tvil, kontakt ditt lokale miljøvernkontor. Batterier kan komme inn i vannkretsløpet hvis de ikke blir riktig avhendet, noe som kan være skadelig for økosystemet. Ikke kast avfallsbatterier som usortert kommunalt avfall.

SAMSVARSERKLÆRING

Vi,
Positec Germany GmbH
Postfach 32 02 16, 50796 Cologne, Germany

På vegne av Positec erklær at produktet
Beskrivelse **batteridrevet gressklipper**
Type **KG760E KG760E.X (7- betegner maskin, representerer batteridrevet gressklipper)**
Funksjon **gressklipping**

Samsvarer med følgende direktiver,
2006/42/EC, 2014/30/EU
2011/65/EU&(EU)2015/863
2000/14/EC revidert ved 2005/88/EC

2000/14/EC revidert ved 2005/88/EC
- Tilpassningsbedømmelse Utført ifølge **Anneks VI**
- Målt Lydkraftnivå **92.9 dB(A)**
- Erklært Garantert Lydkraftnivå **96 dB(A)**

Den notifiserte gruppen involvert
Navn: **Intertek, Deutschland GmbH (teknisk kontrollorgan 0905)**
Adresse: **Stangenstraße 1, 70771 LEINFELDEN-ECHTERDINGEN**

Standardene samsvarer med,
EN 62841-1, EN IEC 62841-4-3, EN ISO 3744, EN IEC 55014-1, EN IEC 55014-2, EN IEC 63000

Personen som er autorisert til å utarbeide den tekniske filen,

Navn **Marcel Filz**
Adresse **Positec Germany GmbH**
Postfach 32 02 16, 50796 Cologne, Germany



2021/01/06
Allen Ding
Visesjefingeniør, Testing og Sertifisering
Positec Technology (China) Co., Ltd
18, Dongwang Road, Suzhou Industrial
Park, Jiangsu 215123, P. R. China

BRUKSANVISNING I ORIGINAL PRODUKTSÄKERHET GENERELLA SÄKERHETSVARNINGAR



Varning: Läs alla säkerhetsföreskrifter, instruktioner, illustrationer och specifikationer som följer med detta elverktyg.

Underlåtelse att följa instruktionerna nedan kan leda till elstöt, brand och/eller allvarlig skada.

Spara alla varningar och instruktioner för framtida bruk.

Termene "strömförande verktyg" i alla varningsmeddelande nedan avser ditt (sladdverktyg) strömförande verktyg eller batteridrivna (sladdlösa) strömförande verktyg.

1) ARBETSOMRÅDET

- a) **Håll arbetsområdet rent och väl upplyst.** Skräpiga och mörka områden är skaderisker.
- b) **Använd inte strömförande verktyg i explosiva miljöer, som nära brandfarliga vätskor, gaser eller damm.** Strömförande verktyg skapar gnistor som kan antända damm eller ångor.
- c) **Håll barn och åskådare borta när du använder ett strömförande verktyg.** Distractioner kan göra att du förlorar kontrollen.

2) ELSÄKERHET

- a) **Stickkontaktarna till verktyget måste matcha eluttaget.** Modifiera inte stickkontakten på något sätt. Använd inte adapterkontakter i samband med jordade strömförande verktyg. Omodifierade stickkontakter och matchande eluttag minskar risken för elstöt.
- b) **Undvik kroppskontakt med jordade ytor som rör, element, spisar och kylskåp.** Det finns en större risk för elstöt om din kropp är jordad.
- c) **Exponera inte strömförande verktyg för regn eller fuktiga förhållanden.** Kommer det in vatten i ett strömförande verktyg ökar det risken för elstöt. Bära, dra eller dra ut stickkontakten för det
- d) **Missbruka inte sladden.** Använd aldrig sladden för att strömförande verktyget. Håll sladden borta från hetta, olja, skarpa kanter eller rörliga delar. Skadade eller tilltrasslade sladdar ökar risken för elstöt.
- e) **När du använder ett strömförande verktyg utomhus använder du en förlängningssladd som lämpar sig för utomhus bruk.** Användning av en sladd för utomhus bruk reducerar du risken för elstöt.
- f) **Om det inte går att undvika att driva ett elverktyg i en fuktig lokal, använd då en restströmsskyddad (RCD) strömtillförselanordning.** Användning av en RCD minskar risken för elektriska stötar.

3) PERSONLIG SÄKERHET

- a) **Var uppmärksam, håll ögonen på vad du gör och använd sunt förnuft när du använder ett strömförande verktyg.** Använd inte ett strömförande verktyg när du är trött eller påverkad av droger, alkohol eller läkemedel. En kort stund av uppmärksamhet med strömförande

verktyg kan resultera i allvarliga personskador.

- b) **Använd säker utrustning. Använd alltid skyddsglasögon.** Säkerhetsutrustning som munskydd, halkfria skor, skyddshjälm eller hörselskydd som används när det behövs kommer att reducera personskador.
 - c) **Förhindra ofrivillig start. Se till att kontakten är i off-läge innan du ansluter till strömkälla och/eller batterienhet, tar upp eller bär med dig verktyget.** Bär du strömförande verktyg med fingret på kontakten eller sätter i stickkontakten i elluttaget när kontakten är i PÅ-läge utgör det en skaderisk.
 - d) **Ta bort alla skiftnycklar eller skruvnycklar innan du sätter på det strömförande verktyget.** En skift - eller skruvnyckel som lämnas kvar på en roterande del på ett strömförande verktyg kan orsaka personskador.
 - e) **Sträck dig inte för långt. Bibehåll alltid fotfästet och balansen.** Detta gör att du kan kontrollera verktyget bättre i oväntade situationer.
 - f) **Klä dig rätt. Använd inte löst sittande kläder eller smycken.** Håll ditt hår och dina kläder borta från rörliga delar. Lösa kläder, smycket eller långt hår kan snärjas in i rörliga delar.
 - g) **Om det på enheterna finns anslutning för dammsug och dammuppsamling ser du till att de är anslutna och används korrekt.** Använder du dessa anordningar reducerar det dammrelaterade faror.
 - h) **Låt inte förtrogenhet, tack vare frekvent användning av verktyget, lura dig att känna dig för trygg med det och därmed ignorera säkerhetsföreskrifterna.** En vårdslös handling kan orsaka allvarlig skada inom loppet av en sekund.
- ## 4) ANVÄNDNING OCH UNDERHÅLL AV STRÖMFÖRANDE VERKTYG
- a) **Forcera inte det strömförande verktyget. Använd korrekt verktyg för arbetet.** Det korrekta verktyget kommer att göra jobbet bättre och säkrare med den hastighet den tillverks för.
 - b) **Använd inte verktyget om kontakten inte sätter på eller stänger av det.** Alla strömförande verktyg som inte kan kontrolleras med kontakten är farliga och måste repareras.
 - c) **Koppla bort kontakten från strömkällan och/eller ta bort batterierna, om de är löstagbara, från elverktyget, innan du utför några justeringar, ändrar I tillbehören eller magasinerar elverktygen.** Sådana förebyggande säkerhetsåtgärder reducerar risken för att du startar verktyget oavsiktligt.
 - d) **Förvara verktyget som inte används utom räckhåll för barn och låt inte någon person använda verktyget som inte känner till verktyget eller dessa anvisningar.** Strömförande verktyg är farliga i händerna på utbildade användare.
 - e) **Håll koll på elverktyget och tillbehören.** Kontrollera inriktningen eller fästet för rörliga delar, defekta delar och alla andra saker som kan påverka användningen av elverktyget. Om den skadats måste elverktyget repareras före användning. Många olyckor orsakas av felaktigt underhållna elverktyg.
 - f) **Håll sågverktyget skarpa och rena.** Korrekt underhållna skärverktyg med skarpa egg kommer inte att köra fast lika ofta och är enklare att kontrollera.
 - g) **Använd elverktyget, tillbehören och**

verktygsbitsen etc. i enlighet med dessa anvisningar och på det sätt som avsetts för varje typ av elverktyg. Ha också i åtanke arbetsförhållandena och arbetet som skall utföras. Använder du elverktyg för åtgärder som skiljer sig det avsedda arbetet kan det resultera i riskfyllda situationer.

h) Håll handtag och grepppytor torra, rena och fria från olja och fett. Håll handtag och grepppytor ger inte säker hantering och kontroll över verktyget i oväntade situationer.

5) ANVÄNDNING OCH SKÖTSEL AV SLADDLÖSA VERKTYG

a) Ladda bara med den laddare som tillverkaren anger. En laddare som passar en typ av batteripaket kan medföra en risk för brand när den används till ett annat batteripaket.

b) Använd elverktyg bara tillsammans med det särskilt konstruerade batteripaketet. Användning av andra batteripaket kan medföra en risk för personskador och brand.

c) När batteripaketet inte används ska det hållas borta från metallföremål som gem, mynt, nycklar, skruvar och andra små metallföremål som kan skapa kontakt mellan batteripaketets poler och kortsluta det. En kortslutning kan orsaka brännskador och brand.

e) Använd inte ett batteripack eller verktyg som skadats eller modifierats. Skadade eller modifierade batterier kan uppvisa förväntade beteende som kan leda till brand, explosion eller skada.

f) Utsätt inte batteripack eller verktyg för eld eller höga temperaturer. Eld eller temperaturer som överstiger 130°C kan orsaka explosioner.

g) Följ alla laddningsinstruktioner och ladda inte batteripacket eller verktyget utanför temperaturintervallen som anges i instruktionerna. Felaktig laddning eller laddning i temperaturer utanför det angivna temperaturintervallen kan skada batteriet eller öka brandrisken.

6) UNDERHÅLL

a) Låt ditt elverktyg underhållas av en kvalificerad reparatör som bara använder äkta reservdelar. Det kommer att garantera att elverktygets säkerhet bibehålls.

b) Försök aldrig reparera skadade batteripack. Batteripack får endast underhållas av tillverkaren eller behöriga servicetekniker.

SÄKERHETSVARNINGAR FÖR GRÄSKLIPPARE

a) Använd inte gräsklipparen i dåliga väderförhållanden, särskilt inte när det finns risk för blixtnedslag. Detta minskar risken att bli träffad av blixten.

b) Inspektera noggrant området för djurliv och växter där gräsklipparen ska användas. Djurliv och växter kan komma till skada under drift.

c) Inspektera noggrant det område där gräsklipparen ska användas och placera bort alla stenar, pinnar, kablar, ben och andra

främmande föremål. Kastade föremål kan orsaka personskador.

d) Innan gräsklipparen tas i bruk ska kniv och dess montering alltid inspekteras visuellt så att dessa inte är slitna eller skadade. Slitna och skadade delar ökar risken för personskador.

e) Kontrollera gräsupsamlaren ofta för att upptäcka slitage eller defekter. En sliten eller skadad gräsupsamlare kan öka risken för personskador.

f) Låt skyddsanordningen sitta på. Skyddsanordningen måste fungera och vara korrekt monterad. En skyddsanordning som sitter löst, är skadad eller inte fungerar korrekt kan orsaka personskador.

g) Se till att alla luftintag för kylning är fria från skräp. Blockerade luftintag och skräp kan resultera i överhettning eller risk för brand.

h) När gräsklipparen används ska halkfria skyddsskor användas. Använd inte gräsklipparen när du är barfota eller använder öppna sandaler. Detta minskar risken att skada fötterna vid kontakt med den rörliga kniven.

i) Använd alltid långbyxor när du använder gräsklipparen. Blottad hud ökar sannolikheten för skador från utkastade föremål.

j) Använd inte gräsklipparen i vått gräs. Gå alltid, spring inte. Detta minskar risken för att halka och falla omkull, något som kan resultera i personskador.

k) Använd inte gräsklipparen i alltför branta sluttningar. Detta minskar risken för tappad kontroll eller att man halkar och faller, vilket kan leda till personskada.

l) När arbete utförs i sluttningar, var alltid säker på ditt fotfäste, arbeta alltid tvärs över sluttningar, aldrig upp eller ner och iakttä extrem försiktighet när du byter riktning. Detta minskar risken för tappad kontroll eller att man halkar och faller, vilket kan leda till personskada.

m) Iakttä extrem försiktighet när du backar eller drar gräsklipparen mot dig. Var alltid uppmärksam på omgivningen. Detta minskar risken för att snubbla under användningen.

n) Rör inte vid kniven och andra farliga rörliga delar när de är i gång. Detta minskar risken för skador från rörliga delar.

o) När du rensar material som fastnat eller rengör gräsklipparen ska du se till att alla strömbrytare är avstängda och att batteripaketet är bortkopplat. Oförutsedd drift av gräsklipparen kan resultera i allvarliga personskador.

SÄKERHETSFÖRESKRIFTER FÖR BATTERIET

a) Ta inte isär batteriet, öppna inte heller batteriet eller sära på battericeller.

b) Kortslut inte batteriet. Förvara inte batteriet på ett slarvigt sätt i en låda där det kan kortslytas eller skadas av ledande material. När batteriet inte används, håll det borta från metallobjekt, såsom pappersgem, pengar, nycklar, naglar, skruvar eller andra små metallobjekt som kan leda ström från en terminal till en annan. Om

batteriterminalerna kortsluter varandra kan de förorsaka brandrisk.

- c) **Exponera inte batteriet för eld eller värme. Undvik förvaring i direkt solljus.**
- d) **Utsätt inte batteriet för mekanisk chock.**
- e) **Om batteriet läcker, låt inte vätskan komma i kontakt med hud eller ögon. Om så ändå skulle hända, skölj med mycket vatten och sök läkarhjälp.**
- f) **Håll batteriet rent och torrt.**
- g) **Torka av batteriet om det blir smutsigt med en torr, ren trasa.**
- h) **Batteriet måste laddas före användning. Använd den här bruksanvisningen för att ladda batteriet korrekt.**
- i) **Låt inte batteriet stå på laddning när det inte används.**
- j) **Efter lång tids användning kan det bli nödvändigt att ladda och ladda ur batteriet många gånger för att nå maximal prestanda.**
- k) **Ladda endast med laddare av varumärket Kress. Använd ingen annan laddare än den som specifik ska användas med det här batteriet.**
- l) **Använd inte ett batteri som inte är avsett för användning med det här verktyget.**
- m) **Håll batteriet borta från barn.**
- n) **Behåll den ursprungliga bruksanvisningen för framtida användning.**
- o) **Plocka ur batteriet från verktyget då det inte används.**
- p) **Kassera batteriet på rätt sätt.**
- q) **Blanda inte celler från olika tillverkning, kapacitet, storlek eller typ inom en enhet.**
- r) **Håll batteriet borta från mikrovågor och högt tryck.**

	VARNING – Koppla bort batterier före underhåll
	Batterierna kan komma in i vattnets kretslopp om de inte kasseras korrekt och detta kan vara skadligt för EKO-systemet. Kasta inte batterier i de vanliga sorterade hushållssoporna.
	Får ej uppeldas
 Li-Ion 	Li-Ion-batteri Denna product har märkts med en symbol för sopsortering för alla batterisatser. De kommer då att återvinnas och plockas isär för att minska påverkan på miljön. Batterisatser kan vara skadliga för miljön och för människors hälsa då de innehåller farliga substanser.
	Uttjänade elektriska produkter får inte kasseras som hushållsavfall. Återanvänd där det finns anläggningar för det. Kontakta dina lokala myndigheter eller återförsäljare för återvinningsråd.
	Använd skyddshandskar
	Avlägsna batteriet från hylsan innan justeringar, service eller underhåll utförs.
	Bladet fortsätter att rotera efter det att maskinen stängts av. Vänta till maskinens komponenter har stannat helt och hållet innan du rör vid dem.

SYMBOLER

	För att minska risken för skador måste användaren läsa bruksanvisningen
	VARNING – Se upp för föremål som kastas iväg – håll åskådare på avstånd
	VARNING – Håll händer och fötter borta från kniven

KOMPONENTER

1. **SPAK FÖR HASTIGHETSKONTROLL AV SJÄLVDRIFT**
2. **DRIFTHANDTAG**
3. **HANDTAGSSTÅNG**

4.	MULCHSÄCK OMKOPPLINGSSPAK
5.	LOCK FÖR BATTERIFACK
6.	LED-STRÅLKASTARE
7.	FRÄMRE HANDTAG
8.	INSTÄLLNINGSSPEKARE FÖR KLIPPHÖJD
9.	INSTÄLLNINGSSPAK KLIPPHÖJD
10.	BAKRE HANDTAG
11.	SÄKERHETSLUCKA
12.	GRÄSUPPSAMLARE
13.	HASTIGHETSKONTROLL SJÄLVDRIFT
14.	SNABBLÅSKNAPP
15.	OMKOPPLARKNAPP FÖR BATTERIINDIKATORLAMPAN
16.	SÄKERHETSLÅSKNAPP
17.	STRÖMINDIKATORLAMPAN
18.	OMKOPPLARKNAPP FÖR LED-STRÅLKASTARE
19.	LUCKA SIDOUTKASTARE (SE BILD C2)
20.	SIDOUTKASTARERÄNNA (SE BILD C2)
21.	KNIVBULT (SE BILD M1)
22.	KNIV (SE BILD M1)
23.	DISTANS (SE BILD M1)

Alla tillbehör beskrivna eller avbildade nedan medföljer inte standardprodukten.

TEKNISKA DATA

Typ KG760E KG760E.X (7 - maskinbeteckning, anger Sladdlös gräsklippare)

	KG760E KG760E.X **
Effekt	60V \equiv Max*
Hastighet utan belastning	2800 /min
Kåpbredd	53 cm
Klippbredd	51 cm
Främre hjul diameter	200 mm
Bakre hjul diameter	250 mm
Klipphöjd	20 – 80 mm
Klipphöjds lägen	7
Gräsuppsamlingskapacitet	70 L

Maskinens vikt(Naken verktyg)	32 kg
--------------------------------	-------

* Spänning uppmätt utan belastning. Initial batterispänning är max. 60 V. Nominell spänning är 54 V.
** X = 1-999, A-Z, M1-M9 är endast för olika kunder, det finns inga säkerhetsrelaterade förändringar mellan dessa modeller.

REKOMMENDERADE BATTERIER OCH LADDARE

Kategori	Modell	Kapacitet
60V Batteripaket	KA3002	4.0Ah
	KA3008	5.0Ah
60V Laddning	KA3714	5.0A
	KA3706	8.0A

Vi rekommenderar att du köper dina tillbehör från samma återförsäljare som du köpte produkten från. Läs på tillbehörens förpackning för mera information. Din återförsäljare kan också hjälpa dig och ge dig råd.

BULLERINFORMATION

Uppmätt ljudtryck $L_{pA} = 78.2 \text{ dB(A)}$

$K_{pA} = 3.0 \text{ dB(A)}$

Uppmätt ljudstyrka $L_{wA} = 92.9 \text{ dB(A)}$

$K_{wA} = 3.0 \text{ dB(A)}$

Använd hörselskydd.



VIBRATIONSINFORMATION

Typisk uppmätt vibrering $a_h < 2.5 \text{ m/s}^2$

Osäkerhet $K = 1.5 \text{ m/s}^2$

! VARNING: Vibrationsemismissionsvärdet vid användning av maskinverktyg kan skilja sig åt från det deklarerade värdet beroende på hur verktyget används och beroende på följande exempel och andra variationer av hur verktyget används:
Hur verktyget används och materialet som verktyget används med.
Verktyget är i bra skick och bra underhållet.
Användning av korrekt tillbehör till verktyget och säkerställandet att det är vasst och i bra skick.
Beroende på hur tätt ådraget handtaget är och om några antivibrationsstillbehör används.
Verktyget används som avsett enligt konstruktionen och

de här instruktionerna.

Detta verktyg kan orsaka hand-arm-vibrationssyndrom om det används på felaktigt sätt.

 **WARNING:** För att det ska bli korrekt bör en beräkning av exponeringsnivån under verkliga förhållanden vid användning också tas med för alla delar av hanteringscykeln såsom tiden när verktyget är avstängt och när det körs på tomgång utan att utföra något arbete. Detta kan betydligt minska exponeringsnivån över den totala arbetsperioden.

Hjälp för att minimera risken för vibrationsexponering. Använd ALLTID skarpa mejslar, borrar och blad. Underhåll verktyget i enlighet med dessa instruktioner och håll det välsmort (där det är nödvändigt). Om verktyget ska användas regelbundet, investera i antivibrationstillbehör. Planera ditt arbetsschema för att sprida ut användning av kraftigt vibrerande verktyg över flera dagar.

ANVÄNDARHANDLEDNING

 **OBS:** Innan du använder verktyget, läs noga igenom bruksanvisningen.

ÄNDAMÅLSENLIG ANVÄNDNING

Denna gräsklippare är avsedd för hemmabruk.

INNAN ENHETEN TAS I BRUK

Lyft handtagsstången (se bild A)

Tryck och håll ner snabbknappen under drift.

Anslutning av gräsupsamlings säcken till gräsklipparen (Se Fig. B1, B2, B3)

OBS: Tryck ned gräsbehållaren lätt för att se till att den är installerad helt och hållet.

OBS: Ta ut kompostering gs tillbehöret ur gräsklipparen innan gräs uppsamlingspåsen monteras.

Montera sidoutkastarrännan (se bilderna C1, C2)

Lyft sidoutkastarens lucka för att montera sidoutkastarrännan.

NOTERA: Kom ihåg att först ta bort gräsupsamlaren och skjut sedan omkopplaren för mulchsäcken för att stänga mulchutkastet innan monteringen.

Montera/borttagning av batteri (Se Fig. D1, D2)

NOTERA: Tryck ned batterilåsknappen för att lossa batteripaketet från verktyget. Efter laddning, sätt i batteripaketet i verktygets batteriuttag tills du hör ett "klick". En lätt inskjutning och ett lätt tryck kommer att vara tillräckligt.

NOTERA: Det främre batteriuttaget är till för strömförsörjning medan det bakre batteriuttaget är platsen förvaring av reservbatteripaketet.

Kontrollera strömindikatorlampan (se bild D3)

Tryck på omkopplarknappen för batteriindikatorlampan och strömindikatorlampan kommer att lysa.

DRIFT

Start & Stopp (Se Fig. E1, E2)

Tryck på knappen för säkerhetsspärr, Dra sedan i lyftbygeln för att starta. Släpp upp lyftbygeln för att stoppa.

För att starta, tryck på säkerhetslåsknappen och strömbrytaren samtidigt.

NOTERA: Placera mulchsäckspaken i säckpositionen efter varje användning. (Se bild B1)

Manövrering av självgående system (Se Fig. F)

Tryck på knappen för säkerhetsspärr. Tryck sedan på reglaget för självgående hastighetskontroll för att sätta i drift.

Obs! För att aktivera självkörning, tryck på säkerhetslåsknappen och hastighetskontrollspaken samtidigt för självkörning.

MULLKLIPPNINGSTIPS

Vid mullklippning är din klippare konstruerad för att klippa gräsklippen i små bitar och fördela dessa över gräsmattan. Under normala förhållanden kommer det finfördelade gräset att brytas ned biologiskt och snabbt för att ge näring till gräsmattan. Läs igenom följande rekommendationer för optimal mullprestanda.

1. Undvik att klippa när gräset är vått av regn eller dagg. Vått gräs kan bilda klumpar vilka påverkar mullfunktionen och påverkar körtiden. Bästa tiden att klippa gräset är sent på eftermiddagen när gräset är torrt och de nyligen klippta områdena kommer inte att utsättas för direkt solljus.
2. För bästa mullprestanda, ställ in klipphöjden på klippning av en tredjedel av gräshöjden, idealiskt inte mer än 40 mm i taget. Om gräset är för långt kan det vara nödvändigt att öka klipphöjden för att minska kraftansträngningen och förhindra överbelastning av motorn. För extremt tung mullning är det förstärkt att först klippa med en hög klippinställning och sedan klippa en gång till för den slutliga klippningen. I annat fall gör korta klippningar och rör dig sakta framåt.
3. För bästa resultat, håll klipparens hölje fritt från grössamlingar. Stäng emellanåt av klipparen och vänta tills bladet stannat helt och hållet. Ta sedan bort batterierna och lägg gräsklipparen på sidan. Använd ett föremål såsom en pinne och peta bort eventuellt ihopklumat gräs i bladområdet. Var försiktig med de vassa kanterna på bladet. Rengör ofta vid vått, nytt gräs och alltid efter varje användning.
4. Vissa typer av gräs eller gräsförhållande kan kräva att ett område mullas en andra gång för att helt fördela gräset över gräsmattan. Om det klippas en andra gång är rådet att klippa vinkelrätt (tvärs över) den första klippningen. **ÄNDRA INTE KLIPPVÄG PÅ NÅGOT SÄTT SOM GÖR ATT RÖRELSEN ÄR NEDFÖR EN KULLE.**
5. Byt ditt klippmönster varje vecka. Detta förhindrar att matning och marmorering över gräsmattan.
- 6) Klipp inte i en slutning som har en lutning större än 15 grader

Klippområdet

Klippområdet påverkas av flera olika faktorer såsom klipphöjd, gräsets fuktighet samt gräsets längd och täthet. Att starta och stoppa gräsklipparen alltför ofta under tiden den används leder också till minskat klippområde.

Den är idealisk för att klippa gräsmattor på upp till 2000 m².

TIPS:

- 1) Det rekommenderas att du klipper din gräsmatta oftare, att du går i normal takt och att du startar/stoppa gräsklipparen så sällan som möjligt när den används.
- 2) För maximal prestanda, säkerställ att två fulladdade batterier användas och klipp alltid ner gräsets höjd med 1/3 eller mindre.
- 3) Gå långsammare när du klipper långt gräs för att få effektivare klippning.
- 4) Undvik att klippa vått gräs då detta fastnar på undersidan, vilket leder till minskad effektivitet.
- 5) En högre klipp höjd bör användas på nytt eller tjock gräs för att förlänga batteritiden.

Justering av klipphöjden (Se Fig. 3)

Tryck på och håll kvar inställningsspaken för klipphöjden. Justera klipphöjden uppåt eller nedåt.

! VARNING! Stoppa, släpp manöverspaken och vänta tills motorn stannat innan du justerar höjden. Bladen fortsätter att rotera efter att motorn stängts av, ett roterande blad kan orsaka skador. Vidrör inte roterande blad.

Slå på LED-stålkastaren (se bild H)

Tryck på omkopplarknappen för LED-strålkastaren.

Avlägsnande/Tömning av gräsuppsamlings säcken (Se Fig. 11, 12)

! VARNING! Kontrollera alltid att säkerhetsklaffen stänger tömningsutloppet före användning. Lyft aldrig säkerhetsklaffen när gräsklipparen används utan monterad gräsuppsamlingspåse.

EFTER ARBETET:

FÖRVARING (Se Fig. J1, J2)

Stäng av gräsklipparen och ta bort batteriet. Rengör maskinens yttre ordentligt med en mjuk borste och trasa. Använd inte vatten, lösningsmedel eller polemedel. Ta bort gräs och skräp, speciellt från ventilationsöppningarna.

Vänd maskinen på sidan och gör rent bladområdet. Om gräsklipppet är kompakt i bladområdet, ta bort det med en trä eller plast pinne.

Förvara maskinen på en torr plats. Placera inga andra föremål ovanpå maskinen.

För att underlätta lagring, tryck och håll ner snabb-släpp knappen och vik styret.

UNDERHÅLL

! VARNING: Stäng av gräsklipparen och ta bort batteriet innan du tar bort uppsamlingspåsen för gräs.

Obs: För att garantera lång och pålitlig funktion, genomför följande underhållsproceduren regelbundet. Leta efter tydliga defekter såsom en lös, rubbat eller ett skadat blad, lösa delar och slitna eller skadade komponenter. Kontrollera att huvor och skydd är oskadade och korrekt monterade på gräsklipparen. Utför nödvändigt underhåll eller reparationer innan gräsklipparen

används. Om gräsklipparen strejkar trots regelbundet underhåll, ring vår kundtjänst för råd.

BLADSLIPNING

HÅLL BLADET VASST FÖR BÄSTA KLIPPNINGSPRESTANDA. ETT TRUBBIGT BLAD KLIPPER INTE GRÄSET RENT ELLER MULLAR ORDENTLIGT. ANVÄND SKYDDSGLASÖGON VID BORTTAGNING, SLIPNING OCH INSTALLATION AV BLADET. SE TILL ATT BATTERIERNA HAR TAGITS BORT.

Slipning av bladet två gånger under klipp säsongen är vanligtvis tillräckligt under normala förhållanden. Sand gör att bladet blir trubbigt snabbt. Om din gräsmatta har sandjord kan mer regelbunden slipning krävas.

BYT BÖJDA ELLER SKADADE BLAD OMEDELBART.

VID SLIPNING AV BLADET (Se Fig. K)

1. Se till att bladet behåller balansen.
2. Slipa bladet i den ursprungliga vinkeln.
3. Slipa klippkanterna på båda sidor om bladet, ta bort lika mycket material från båda sidorna.

OBS:

1. Se till att gräsklipparen är avstängd och att batteriet är borttaget.
2. Placera gräsklipparen stående i förvaringsposition.

BLADBALANSERING (Se Fig. L)

Kontrollera balansen på bladet genom att placera centrumhålet L-1 på en ett skruvmejselskäft L-2, Om någon ände av bladet roterar nedåt, fila den änden.

Bladet är korrekt balanserat när ingen ände roterar nedåt.

BLADUNDERHÅLL (Se Fig. M1, M2)

Förnya bladet efter 50 timmars klippning eller 2 år, vilken som inträffar först – oavsett kondition.

Följ dessa procedurer för att ta bort och byta bladet. Du behöver handskar (medföljer inte) och en skiftnyckel (medföljer inte) för att ta bort bladet. Kontrollera att batterierna inte är installerade. Klyv ett träblock mellan kniven och klippaggregatet för att förhindra att bladet roterar och skruva loss bladbulnen medurs med en skiftnyckel, och ta sedan bort bladet och fläkten.

Återmontera, bladet och fläkten med skärtytan riktad mot marken. Sedan dra åt knivbulnen.

FELSÖKNING

Problem	Korrigerande åtgärd
1. Gräsklipparen går inte när manövrering är aktiverad.	A. Kontrollera att säkerhetsläsknappen är helt intryckt. B. Släpp driftsreglaget för att stänga av gräsklipparen. Ta bort batterierna, vänd på gräsklipparen och kontrollera att kniven roterar fritt. Om den inte går att dra ut, kontakter du en behörig servicetekniker. Bladet bör rotera fritt. C. Är batteriet fulladdat? Koppla in laddaren och vänta på att en grön lampa tänds. För att starta, tryck på säkerhetsläsknappen och strömbrytaren samtidigt. (Se bild E1)

2. Gräsklipparen körs inte när hastigetskontrollspaken för självkörning är aktiverad.	A. För att aktivera självkörning, tryck på säkerhetslåsknappen och hastighetskontrollspaken samtidigt för självkörning. (Se bild F)
3. Motorn stannar under klippning.	A. Släpp driftsreglaget för att stänga av gräsklipparen. Ta bort batterierna, vänd på gräsklipparen och kontrollera att kniven roterar fritt. Om den inte går att dra ut, kontakta du en behörig servicetekniker. Bladet bör rotera fritt. B. Høj hjulen till den högsta klipphöjden och starta gräsklipparen. C. Är batteriet fulladdat? Koppla in laddaren och vänta på att en grön lampa tänds. D. Undvik att överbelasta gräsklipparen. Sänk klippastigheten eller öka klipphöjden, eller både och.
4. Gräsklipparen kör men klippprestandan är otillfredsställande, eller klipper inte hela gräsmattan.	A. Är batteriet fulladdat? Koppla in laddaren och vänta på att en grön lampa tänds. B. Släpp driftsreglaget för att stänga av gräsklipparen. Ta bort batterierna. Vänd på gräsklipparen och kontrollera följande: Kniven ska vara vass. Undersidan och utkastarrännan är fria från gräsrester. C. Hjulinställningen kan vara för låg för gräsförhållandena. Öka klipphöjden.
5. Gräsklipparen är för tung att skjuta framåt.	A. Öka klipphöjden för att minska undersidans motstånd mot gräset. Kontrollera att alla hjul roterar fritt.
6. Gräsklipparen bullrar och vibrerar onormalt mycket.	A. Släpp driftsreglaget för att stänga av gräsklipparen. Ta bort batterierna. Ställ gräsklipparen på sidan och säkerställ att kniven inte är böjd eller skadad. Om kniven är skadad ska den bytas mot en ersättningskniv från. Om gräsklipparens underdel är skadad ska du lämna in gräsklipparen hos en auktoriserad verkstad. B. Om det inte finns några synliga skador på kniven och gräsklipparen fortfarande vibrerar: Släpp bygglarmen för att stänga av gräsklipparen, ta bort batterierna och ta bort kniven. Roter kniven 180 grader och sätt tillbaka den. Om gräsklipparens fortfarande vibrerar lämnar du in gräsklipparen hos en auktoriserad verkstad.

7. Batteriladdarens LED lyser inte.	A. Kontrollera kontaktanslutningen. B. Byte av laddare.
8. Batteriladdarens lampa går inte över till grönt.	A. Batteriet måste kontrolleras. Ta det till ett behörigt servicecenter.
9. Gräsklipparen tar inte upp klipprester.	A. Avlägsna mullningsplattan innan du sätter på påsen. B. Utkastarrännan har täppts igen. Släpp driftsreglaget för att stänga av gräsklipparen. Ta bort batterierna. Rensa bort klipprester från utkastarrännan. C. För mycket gräsklipp. Høj hjulen för att minska längden på gräset som klipps. D. Behållaren är full. Töm behållaren oftare.
10. Synligt gräsklipp vid mullning.	A. För mycket gräs klipps åt gången. Høj hjulen för att minska längden på gräset som klipps. Klipp inte mer än en tredjedel av den totala höjden. B. Kontrollera att bladet är vasst. Håll alltid bladet vasst.
11. Låg eller förkortad drifttid efter flera användningar.	A. Ta till en behörig servicestation - ett nytt batteri kan behövas.
12. Batteriladdarens lampa blinkar rött och batteriet kan inte laddas.	A. Batteriet överladdas efter kontinuerlig användning. Ta ut batteriet ur laddaren och låt det svalna till 42°C eller lägre.
13. Om mulch-säckens spak inte rör sig.	A. Ta bort batteripaketet. B. Placera gräsklipparen upprätt i förvaringspositionen. C. Ta bort gräs från mulchplattan. (Se bild N)

ILJÖSKYDD

 Uttjänade elektriska produkter får inte kasseras som hushållsavfall. Återanvänd där det finns anläggningar för det. Kontakta dina lokala myndigheter eller återförsäljare för återvinningsråd.

FÖR BATTERIVERKTYG

Verktuget och batteriet bör användas och förvaras i 0 °C-45 °C.

Den rekommenderade omgivningstemperaturen för laddningssystem vid laddning är 5 °C-40 °C.

Detaljer angående säker hantering av använda batterier Vid slutet av apparatens livstid, ta bort batteripaketet säkert innan du gör dig av med apparaten. Släng inte batterier i vanliga sopkärl eller hushållssopor. Kasta inte heller batteriet tillsammans med maskinen. Ta bort det använda batteripaketet från apparaten och lämna in det på närmaste eller lämpliga återvinningsanläggning

för batterier. Vid tveksamheter, kontakta din lokala miljöskyddsavdelning. Batterier kan komma in i vattenkretsen om de inte hanteras korrekt, vilket kan vara farligt för ekosystemet. Kasta inte batterier som osorterat kommunalt avfall.

DEKLARATION OM ÖVERENSSTÄMMELSE

Vi,
Positec Germany GmbH
Postfach 32 02 16, 50796 Cologne, Germany

På Positecs vägnar förklara att produkten
Beskrivning **Sladdlös gräsklippare**
Typ **KG760E KG760E.X (7 - maskinbeteckning, anger Sladdlös gräsklippare)**
Funktion **klippa gräs**

Uppfyller följande direktiv,
2006/42/EC, 2014/30/EU
2011/65/EU&(EU)2015/863
2000/14/EC ändrad av 2005/88/EC

2000/14/EC ändrad av 2005/88/EC
- Konformitetsutvärderingsprocedur enligt
Bilaga VI.
- Uppmätt bullernivå **92.9 dB(A)**
- Deklarerad garanterad bullernivå **96 dB(A)**

Berört notifierat organ
Namn: Intertek, Deutschland GmbH (anmält organ 0905)
Adress: Stangenstraße 1, 70771 LEINFELDEN-ECHTERDINGEN

Standarder överensstämmer med,
EN 62841-1, EN IEC 62841-4-3, EN ISO 3744, EN IEC 55014-1, EN IEC 55014-2, EN IEC 63000

Personen som godkänts att sammanställa den tekniska filen,
Namn Marcel Filz
Adress Positec Germany GmbH
Postfach 32 02 16, 50796 Cologne, Germany



2021/01/06
Allen Ding
Vice chefsingenjör, tester och certifiering
Positec Technology (China) Co., Ltd
18, Dongwang Road, Suzhou Industrial
Park, Jiangsu 215123, P. R. China

INSTRUKCJA ORYGINALNA BEZPIECZEŃSTWO PRODUKTU OGÓLNE OSTRZEŻENIA DOTYCZĄCE BEZPIECZEŃSTWA



OSTRZEŻENIE Przeczytaj wszystkie ostrzeżenia, instrukcje, ilustracje i specyfikacje dostarczone z elektronarzędziem. Niestosowanie się do podanych wskazówek może spowodować porażenie prądem, pożar i / lub ciężkie obrażenia ciała.

Należy dobrze przechowywać te przepisy. Użyte w dalszej części pojęcia „elektonarzędzie” odnosi się do elektronarzędzi napędzanych prądem (z kablem zasilającym) i do elektronarzędzi napędzanych akumulatorami (bez kabla zasilającego).

- 1) **Miejsce pracy**
 - a) **Miejsce pracy należy utrzymywać w czystości i dobrze oświetlone.** Nieporządek i nie oświetlane zakreśy pracy mogą doprowadzić do wypadków.
 - b) **Nie należy pracować tym narzędziem w otoczeniu zagrożonym wybuchem, w którym znajdują się np. łatwopalne ciecze, gazy lub pyły.** Elektronarzędzia wywołują iskry, które mogą podpalić ten pył lub pary.
 - c) **Elektonarzędzie trzymać podczas pracy z daleka od dzieci i innych osób.** Przy odwróceniu uwagi można stracić kontrolę nad narzędziem.
- 2) **Bezpieczeństwo elektryczne**
 - a) **Wtyczka urządzenia musi pasować do gniazda. Nie wolno zmieniać wtyczki w jakikolwiek sposób. Nie należy używać wtyczek adapterowych razem z uzimionymi narzędziami.** Niezmienione wtyczki i pasujące gniazda zmniejszają ryzyko porażenia prądem.
 - b) **Należy unikać kontaktu z uzimionymi powierzchniami jak rury, grzejniki, piece i lodówki.** Istnieje zwiększone ryzyko porażenia prądem, gdy Państwa ciało jest uzimione.
 - c) **Urządzenie natęży trzymać zabezpieczone przed deszczem i wilgocią.** Wniknięcie wody do elektronarzędzia podwyższa ryzyko porażenia prądem.
 - d) **Nigdy nie należy używać kabla do innych czynności. Nigdy nie używać kabla do noszenia urządzenia za kabel, zawieszania lub do wyciągania wtyczki z gniazda. Kabel należy trzymać z daleka od wysokich temperatur, oleju; ostrych krawędzi lub ruchomych części urządzenia.** Uszkodzone lub poplątane kable zwiększają ryzyko porażenia prądem.
 - e) **W przypadku, że elektronarzędziem pracuje się na świeżym powietrzu należy używać kabla przedłużającego, który dopuszczony jest do używania na zewnątrz.** Użycie dopuszczonego do używania na zewnątrz kabla przedłużającego zmniejsza ryzyko porażenia prądem.
 - f) **Jeśli nie można uniknąć posługiwania się elektronarzędziem w miejscu o dużej wilgotności**

należy użyć zabezpieczonego zasilacza domowego (RCD). Stosowanie RCD zmniejsza ryzyko porażenia prądem elektrycznym.

- 3) **Bezpieczeństwo osób**
 - a) **Należy być uważnym, zważać na to co się robi i pracę elektronarzędziem rozpoczynać z rozsądkiem. Nie należy używać urządzenia gdy jest się zmęczonym lub pod wpływem narkotyków, alkoholu lub lekarstw.** Moment nieuwagi przy użyciu urządzenia może doprowadzić do poważnych obrażeń ciała.
 - b) **Należy nosić osobiste wyposażenie ochronne i zawsze okulary ochronne.** Noszenie osobistego wyposażenia ochronnego jak maska przeciwpyłowa, nie ślizgające się buty robocze, hełm ochronny lub ochrona słuchu, w zależności od rodzaju i użycia elektronarzędzia zmniejsza ryzyko obrażeń ciała.
 - c) **Należy zapobiec przypadkowemu uruchomieniu. Przed podłączeniem do sieci zasilającej i/lub zestawu baterii, podniesieniem urządzenia i przenoszeniem urządzenia należy sprawdzić, czy przełącznik znajduje się w pozycji wyłączenia.** W przypadku, że przy noszeniu urządzenia trzyma się palec na włączniku/wyłączniku lub włączone urządzenie podłączone zostanie do prądu, to może to doprowadzić do wypadków.
 - d) **Zanim urządzenie zostanie włączone należy usunąć narzędzia nastawcze lub klucze.** Narzędzie lub klucz, które znajdują się w ruchomych częściach urządzenia mogą doprowadzić do obrażeń ciała.
 - e) **Nie należy przeceniać swoich możliwości. Należy dbać o bezpieczną pozycję pracy i zawsze utrzymywać równowagę.** Przez to możliwa jest lepsza kontrola urządzenia w nieprzewidzianych sytuacjach.
 - f) **Należy nosić odpowiednie ubranie. Nie należy nosić luźnego ubrania lub biżuterii.** Wystrzegaj się kontaktu włosów, części odzieży lub rękawic ochronnych z ruchomymi częściami urządzenia.
 - g) **W przypadku, że możliwe jest zamontowanie urządzeń odsysających lub podchwytyjących należy upewnić się, czy są one właściwie podłączone i prawidłowo użyte.** Użycie tych urządzeń zmniejsza zagrożenie spowodowane pyłami.
 - h) **Częste używanie urządzenia i rutyna może osłabić twoją uwagę i być przyczyną niedotrzymywania zasad bezpieczeństwa.** Nieuważne działanie może spowodować poważne szkody w ułamku sekundy.
- 4) **Staranne obcowanie oraz użycie elektronarzędzi**
 - a) **Nie należy przeciążać urządzenia. Do pracy używać należy elektronarzędzia, które jest do tego przewidziane.** Odpowiednim narzędziem pracuje się lepiej i bezpieczniej w podanym zakresie sprawności.
 - b) **Nie należy używać elektronarzędzia, którego włącznik/wyłącznik jest uszkodzony.** Elektronarzędzie, którego nie można włączyć lub wyłączyć jest niebezpieczne i musi zostać naprawione.
 - c) **Przed przystąpieniem do wykonywania jakichkolwiek regulacji, ustawień wymiany osprzętu lub składowania urządzenia należy odłączyć wtyczkę od źródła zasilania i/lub wyjąć akumulator.** Ten środek ostrożności zapobiega

- niezamierzonemu włączeniu się urządzenia.
- d) **Nie używane elektronarzędzia należy przechowywać poza zasięgiem dzieci. Nie należy dać narzędzia do użytku osobom, które jego nie znają lub nie przeczytały tych przepisów.** Używane przez niedoświadczonych osoby elektronarzędzia są niebezpieczne.
 - e) **Dotrzymuj regularnego wykonywania konserwacji urządzenia i osprzętu. Należy kontrolować, czy ruchome części urządzenia funkcjonują bez zarzutu i nie są zablokowane, czy części nie są pęknięte lub uszkodzone, co mogłoby mieć wpływ na prawidłowe funkcjonowanie urządzenia. Uszkodzone części należy przed użyciem urządzenia oddać do naprawy.** Wiele wypadków spowodowanych jest przez niewłaściwą konserwację elektronarzędzi.
 - f) **Narzędzia tnące należy utrzymywać ostre i czyste.** Starannie pielęgnowane narzędzia tnące z ostrymi krawędziami tnącymi zablokują się rzadziej i łatwiej się je prowadzi.
 - g) **Elektronarzędzia, osprzęt, narzędzia itd. należy używać odpowiednio do tych przepisów i tak, jak jest to przewidziane dla tego specjalnego typu urządzenia. Uwzględnić należy przy tym warunki pracy i czynność do wykonania.** Użycie elektronarzędzi do innych niż przewidziane prace może doprowadzić do niebezpiecznych sytuacji.
 - h) **Uchwyty oraz powierzchnie elementów obsługi urządzenia utrzymywać suche, czyste, bez oleju i smaru.** Śliskie uchwyty oraz inne powierzchnie stanowią przeszkodę w bezpiecznej obsłudze i kontroli nad narzędziem w nieoczekiwanych sytuacjach.
 - 5) **Staranne użytkowanie elektronarzędzi napędzanych akumulatorami**
 - a) **Akumulatory należy ładować tylko w ładowarkach, które polecił producent.** Dla ładowarki, która nadaje się do ładowania określonych akumulatorów istnieje niebezpieczeństwo pożaru, gdy użyte zostaną inne akumulatory.
 - b) **Do elektronarzędzi należy używać jedynie przewidzianych do tego akumulatorów.** Użycie innych akumulatorów może doprowadzić do obrażeń ciała i niebezpieczeństwa pożaru.
 - c) **Nie używamy akumulator należy trzymać z daleka od spinaczy, monet, kluczy, gwoździ, śrub lub innych małych przedmiotów metalowych, które mogłyby spowodować zmostkowanie kontaktów.** Zwarcie pomiędzy kontaktami akumulatora może spowodować oparzenia lub pożar.
 - d) **Przy niewłaściwym użyciu możliwe jest wydostanie się cieczy z akumulatora. Należy unikać kontaktu z nią. Przy przypadkowym kontakcie spłukać wodą. W przypadku, że ciecz dostała się do oczu należy dodatkowo skonsultować się z lekarzem.** Ciecz akumulatorowa może doprowadzić do podrażnienia skóry lub oparzeń.
 - e) **Zabrania się używania uszkodzonego lub zmodyfikowanego akumulatora lub urządzenia.** Uszkodzone lub zmodyfikowane akumulatory mogą działać w nieoczekiwany sposób wywołując pożar, eksplozję lub zagrożenie zranienia osób.
 - f) **Zabrania się wystawiania akumulatora lub**

urządzenia na działanie ognia lub podwyższonej temperatury. Działanie ognia lub temperatury przekraczającej 130 °C może spowodować eksplozję.

- g) **Kierować się instrukcjami dotyczącymi sposobu ładowania, nie wystawiać akumulatora na działanie temperatury poza zakresem podanym w instrukcji obsługi.** Niewłaściwy sposób ładowania akumulatora lub działanie temperatury poza zakresem podanym w instrukcji, może być przyczyną uszkodzenia akumulatora lub nastanie podwyższonego ryzyka wybuchu pożaru.
- 6) **Serwis**
- a) **Naprawę urządzenia należy zlecić jedynie kwalifikowanemu fachowcowi i przy użyciu oryginalnych części zamiennych.** To gwarantuje, że bezpieczeństwo urządzenia zostanie zachowane.
- b) **Zabrania się dokonywania naprawy uszkodzonego akumulatora.** Naprawę akumulatora może wykonywać wyłącznie producent lub autoryzowany punkt serwisowy.

OSTRZEŻENIA BEZPIECZEŃSTWA PODCZAS PRACY KOSIARKI

- a) **Nie używaj kosiarki w złych warunkach pogodowych, zwłaszcza gdy istnieje ryzyko wyładowań atmosferycznych.** Zmniejsza to ryzyko porażenia piorunem.
- b) **Dokładnie sprawdź teren, na którym ma być używana kosiarka pod kątem obecności dzikich zwierząt.** Dzikie zwierzęta mogą zostać zranione przez kosiarkę podczas pracy.
- c) **Dokładnie sprawdź teren, na którym ma być używana kosiarka i usuń wszystkie kamienie, patyki, druty, kości i inne obce przedmioty.** Wyrzucone przedmioty mogą spowodować obrażenia ciała.
- d) **Przed użyciem kosiarki zawsze sprawdź wrostkowo, czy ostrze i zespół ostrzy nie są zużyte lub uszkodzone.** Zużyte lub uszkodzone części zwiększają ryzyko obrażeń.
- e) **Często sprawdzaj kosz na trawę pod kątem zużycia lub zniszczenia.** Zużyty lub uszkodzony kosz na trawę może zwiększyć ryzyko obrażeń ciała.
- f) **Upewnij się, że osłony są na swoim miejscu. Osłony muszą być sprawne i prawidłowo zamontowane.** Osłona, która jest luźna, uszkodzona lub nie działa prawidłowo może spowodować obrażenia ciała.
- g) **Utrzymuj wszystkie wloty powietrza chłodzącego wolne od zanieczyszczeń.** Zablokowane wloty powietrza i zanieczyszczenia mogą powodować przegrzanie lub ryzyko pożaru.
- h) **Podczas obsługi kosiarki należy zawsze nosić obuwie antypoślizgowe i ochronne. Nie należy obsługiwać kosiarki będąc boso lub w otwartych sandałach.** Zmniejsza to szansę na zranienie stóp w wyniku kontaktu z ruchomym ostrzem.
- i) **Podczas obsługi kosiarki należy zawsze nosić**

długie spodnie. Odślonięta skóra zwiększa prawdopodobieństwo zranienia przez wyrzucone przedmioty.

- j) **Nie obsługuj kosiarki gdy trawa jest mokra. Idź, nigdy nie biegnij.** Zmniejsza to ryzyko poślizgnięcia się i upadku, co może skutkować obrażeniami ciała.
- k) **Nie należy używać kosiarki na zbyt stromych zboczach.** Zmniejsza to ryzyko utraty kontroli, poślizgnięcia się i upadku, co może skutkować obrażeniami ciała.
- l) **Podczas pracy na zboczach należy zawsze mieć pewność, że pewnie stoi się na nogach, należy zawsze pracować w poprzek zbocza, nigdy w górę lub w dół, a przy zmianie kierunku należy zachować szczególną ostrożność.** Zmniejsza to ryzyko utraty kontroli, poślizgnięcia się i upadku, co może skutkować obrażeniami ciała.
- m) **Zachowaj szczególną ostrożność podczas cofania lub ciągnięcia kosiarki. Zawsze bądź świadomy/świadoma swojego otoczenia.** Zmniejsza to ryzyko potknięcia się podczas pracy.
- n) **Nie dotykaj ostrzy i innych niebezpiecznych części ruchomych, gdy są one w ruchu.** Zmniejsza to ryzyko obrażeń spowodowanych przez ruchome części.
- o) **Podczas usuwania zakleszczonego materiału lub czyszczenia kosiarki upewnij się, że wszystkie przełączniki zasilania są wyłączone, a akumulator odłączony.** Nieoczekiwana praca kosiarki może spowodować poważne obrażenia ciała.





szmatką.

- h) **Ogniwa pomocnicze i moduł akumulatora należy przed użyciem naładować. Zawsze używaj właściwej ładowarki i przestrzegaj instrukcji ładowania zawartej w instrukcji obsługi dostarczonej przez producenta urządzenia.**
- i) **Nie pozostawiaj modułu akumulatora na długie ładowanie, jeśli go nie używasz.**
- j) **Po dłuższym okresie składowania może być niezbędne kilkukrotne naładowanie i rozładowanie ogniw lub modułu akumulatora, aby uzyskać optymalną wydajność.**
- k) **Akumulatory należy ładować tylko w ładowarkach, które poleci producent Kress.**
- l) **Nie używaj ogniwa lub modułu akumulatora nie przeznaczonego do pracy z danym urządzeniem.**
- m) **Trzymaj ogniwa i moduł akumulatora poza zasięgiem dzieci.**
- n) **Zachowaj oryginalne instrukcje produktu do wglądu.**
- o) **Kiedy to możliwe, wyjmuj moduł akumulatora, jeśli urządzenia się nie używa.**
- p) **Zużyte ogniwa i akumulatory utylizuj zgodnie z zasadami gospodarki odpadami.**
- q) **Nie używaj w urządzeniu ogniw różnych producentów, pojemności i wymiarów.**
- r) **Akumulatora nie należy zbliżać do źródeł promieniowania mikrofalowego ani narażać na wysokie ciśnienie.**

INSTRUKCJA BEZPIECZEŃSTWA DOTYCZĄCA MODUŁU AKUMULATORA

- a) **Nie demontuj, nie otwieraj lub nie niszcz ogniw pomocniczych lub modułu akumulatora.**
- b) **Nie zwieraj ogniwa lub modułu akumulatora. Nie przechowuj ogniw lub modułu akumulatora w sposób bezładny w pudle lub szufladzie, gdzie mogą się wzajemnie zewrzeć lub ulec zwarcia przez inne metalowe przedmioty.** Nie używany akumulator należy trzymać z daleka od spinaczy, monet, kluczy, gwoździ, śrub lub innych małych przedmiotów metalowych, które mogłyby spowodować zmostkowanie kontaktów. Zwarcie pomiędzy kontaktami akumulatora może spowodować oparzenia lub pożar.
- c) **Nie narażaj ogniw lub modułu akumulatora na działanie ciepła lub ognia. Unikaj składowania w miejscach pod bezpośrednim działaniem światła słonecznego.**
- d) **Nie narażaj ogniw lub modułu akumulatora na uderzenia mechaniczne.**
- e) **W razie wycieku z ogniwa, nie dopuść, aby płyn zetknął się ze skórą lub dostał się do oczu. Jeśli już nastąpił kontakt z płynem, przemyj skażoną powierzchnię dużą ilością wody i zwróć się o pomoc medyczną.**
- f) **Utrzymuj ogniwa i moduł akumulatora w czystości i w stanie suchym.**
- g) **Jeśli zaciski ogniwa lub akumulatora zostały zanieczyszczone, oczyść je czystą i suchą**

SYMBOLE

	To reduce the risk of injury, user must read instruction manual
	OSTRZEŻENIE — Uważaj na odrzucone przedmioty — podczas pracy osoby postronne nie powinny się zbliżać do kosiarki
	OSTRZEŻENIE — Nie zbliżaj dłoni ani stóp do ostrzy
	OSTRZEŻENIE — Przed przystąpieniem do czynności konserwacyjnych odłącz akumulator

	Nieprawidłowo utylizowane baterie mogą dostać się do obiegu wodnego, co jest groźne dla ekosystemu. Nie wyrzucaj baterii wraz z niesortowanymi odpadami miejskimi..
	Nie wrzucać do ognia
 Li-Ion 	Bateria litowo-jonowa. Ten produkt oznaczono symbolem „segregacji odpadów” dla zużytych baterii i akumulatorów. Umożliwia to jego recykling i demontaż, które zmniejszają negatywny wpływ na środowisko. Pakiety akumulatorów są niebezpieczne dla środowiska i dla ludzkiego życia, gdyż zawierają niebezpieczne substancje.
 	Odpady wyrobów elektrycznych nie powinny być wyrzucane razem z odpadami gospodarstwa domowego. Należy korzystać z recyklingu, jeśli istnieje odpowiednia infrastruktura. Porady dotyczące recyklingu można uzyskać u władz lokalnych lub sprzedawcy detalicznego.
	Należy zakładać okulary ochronne
	Wyjąć akumulator z gniazda przed dokonaniem jakiegokolwiek regulacji, serwisowania lub konserwacji.
 STOP	Noże obracają się jeszcze przez jakiś czas po wyłączeniu silnika narzędzia ogrodowego i mogą spowodować obrażenia. Przed dotknięciem elementów maszyny należy odczekać do momentu ich całkowitego zatrzymania się.

LISTA KOMPONENTÓW

1.	DŹWIGNIA STEROWANIA PRĘDKOŚCI SAMOCZYNNEGO NAPĘDU
2.	KABŁĄK OBSŁUGI
3.	PRĘT MANIPULACYJNY
4.	DŹWIGNIA PRZEŁĄCZANIA WORKA MULCZUJĄCEGO

5.	POKRYWA PAKIETU BATERII
6.	LAMPA CZOŁOWA LED
7.	UCHWYT CZOŁOWY
8.	WSKAŹNIK REGULACJI WYSOKOŚCI CIĘCIA
9.	DŹWIGNIA REGULACJI WYSOKOŚCI CIĘCIA
10.	UCHWYT TYLNY
11.	KLAPA BEZPIECZEŃSTWA
12.	WOREK DO ZBIORU TRAWY
13.	STEROWANIE PRĘDKOŚCI SAMOCZYNNEGO NAPĘDU
14.	PRZYCISK SZYBKOWZALNIAJĄCY
15.	PRZEŁĄCZNIK LAMPKI WSKAŹNIKOWEJ BATERII
16.	PRZYCISK ZWALNIANIA BŁOKADY ZABEZPIECZAJĄCEJ
17.	LAMPKA WSKAŹNIKA ZASILANIA
18.	PRZYCISK LAMPY CZOŁOWEJ LED
19.	POKRYWA ZRZUTU BOCZNEGO (PATRZ RYS. C2)
20.	LEJ ZRZUTU BOCZNEGO (PATRZ RYS. C2)
21.	SWORZEŃ OSTRZA (PATRZ RYS. M1)
22.	OSTRZE (PATRZ RYS. M1)
23.	DYSTANSOWNIK (PATRZ RYS. M1)

Nie wszystkie pokazane na ilustracji akcesoria są dostarczane standardowo.

DANE TECHNICZNE

Typ **KG760E KG760E.X (7 - przeznaczenie maszyny, kosiarka do trawy z zasilaniem bateryjnym)**

	KG760E KG760E.X **
Napięcie znamionowe	60V  Max*
Prędkość na biegu jałowym	2800/min
Szerokość pokrywy	53 cm
Szerokość cięcia	51 cm
Średnica kół przednich	200 mm
Średnica kół tylnych	250 mm
Zakres wysokości cięcia	20 – 80 mm
Pozycje wysokości cięcia	7

Pojemność zbiornika na trawę	70 L
Waga kosiarki (Gole narzędzie)	32 kg

* Napięcie mierzone bez obciążenia roboczego. Początkowe napięcie akumulatora osiąga maksymalnie 60 V. Napięcie nominalne to 54 V.

** X=1-999, A-Z, M1-M9 there are only used for different customers, there are no safe relevant changes between these models.

ZALECANE AKUMULATORY I ŁADOWARKI

Kategoria	Modelami	Pojemność
60V Akumulatorki	KA3002	4.0Ah
	KA3008	5.0Ah
60V Ładowarki	KA3714	5.0A
	KA3706	8.0A

Zaleca się zakup wszystkich akcesoriów w sklepie, gdzie zakupiono narzędzie. Typ narzędzia wybierz według rodzaju pracy, którą będziesz wykonywał. Więcej szczegółów można znaleźć w dodatkowym opakowaniu. Personel sklepu może również udzielić pomocy i porad.

DANE DOTYCZĄCE HAŁASU

Ważone ciśnienie akustyczne	$L_{pA} = 78.2 \text{ dB(A)}$
K_{pA}	3.0 dB (A)
Ważona moc akustyczna	$L_{wA} = 92.9 \text{ dB(A)}$
K_{wA}	3.0 dB (A)

Używać ochrony słuchu.



INFORMACJE DOTYCZĄCE DRGAŃ

Typowa wibracja ważona	$a_h < 2.5 \text{ m/s}^2$
Niepewność	$K = 1.5 \text{ m/s}^2$

⚠️ OSTRZEŻENIE: Wartość emisji wibracji w czasie rzeczywistego używania elektronarzędzia może się różnić od zadeklarowanej, w zależności od sposobu używania narzędzia w następujących przykładach i

innych sposobach używania narzędzia: Jak używane jest narzędzie oraz, czy materiał jest cięty czy wiercony.

Czy narzędzie jest w dobrym stanie i czy jest prawidłowo konserwowane.

Czy używane są prawidłowe akcesoria narzędzia i czy narzędzie jest właściwie naostrzone oraz w dobrym stanie.

Czy dokrecone są szczęki na uchwycie i czy używane są jakiegokolwiek akcesoria antybiracyjne.

Oraz, czy narzędzie jest używane zgodnie z przeznaczeniem i według instrukcji.

Nieprawidłowe prowadzenie tego narzędzia może spowodować syndrom wibracji rąk .



OSTRZEŻENIE: W szczególności, oszacowanie poziomu ekspozycji w rzeczywistych warunkach używania powinno brać także pod uwagę wszystkie elementy cyklu działania, takie jak czasy wyłączenia narzędzia i czas bezczynności, ale nie rzeczywiście wykonywaną pracę. Może to znacznie zmniejszyć poziom ekspozycji w całym okresie pracy.

Pomoc w minimalizacji narażenia na wibracje.

Należy ZAWSZE używać ostrych dłut, wiertła i ostrzy. Narzędzie należy konserwować z godnie z instrukcjami i prawidłowo smarować (w odpowiednich miejscach). Jeśli narzędzie jest używane regularnie należy zakupić akcesoria antywibracyjne.

Należy zaplanować harmonogram pracy w celu rozłożenia używania narzędzi wytwarzających wysoki poziom drgań na kilka dni.

INSTRUKCJE OBSŁUGI



UWAGA: Przed użyciem narzędzia należy uważnie przeczytać instrukcje.

UŻYCIE ZGODNE Z PRZEZNACZENIEM

Niniejszy produkt przeznaczony jest do koszenia trawy w prywatnym zakresie.

PRZED PRACĄ

Podnoszenie pręta manipulacyjnego (patrz Rys. A) Podczas pracy należy wcisnąć i trzymać przycisk szybkomocującą

Montaż worka na trawę w kosiarce (Patrz Rys. B1, B2, B3)

UWAGA: Naciśnij lekko worek na trawę, aby upewnić się, że został całkowicie zainstalowany.

UWAGA: Wyjmij wkładkę do mulczowania z kosiarki przed zamontowaniem worka na trawę.

Montaż leja zrzutu bocznego (patrz Rys. C1, C2)

Podnieś pokrywę zrzutu bocznego, aby zamontować lej. **UWAGA:** Pamiętaj o wyjęciu najpierw worka do zbiórki trawy, a następnie wciśnięciu dźwigni przelączającym worek mulczujący, aby zamknąć wylot mulczowania przed montażem.

Dopasowanie/wyjęcie baterii (Patrz Rys. D1, D2)

UWAGA: Wciśnij przycisk zwalniania baterii, aby wyjąć je z urządzenia. Po naładowaniu włóż pakiet baterii do portu, aż usłyszysz kliknięcie. Wystarczy zwykłe popchnięcie i lekki docisk.

UWAGA: Przednie gniazdo służy do podłączenia akumulatora zasilającego, natomiast tylne służy do przechowywania zapasowego akumulatora.

Sprawdzanie lampki wskaźnikowej zasilania (patrz Rys. D5).

Wciśnij przycisk lampki wskaźnikowej baterii, a ta zaświeci się.

DZIAŁANIE

Uruchamianie & Zatrzymywanie (Patrz Rys. E1, E2)

Wciśnij przycisk zwalniania zabezpieczenia, następnie wciśnij kabłąk obsługi, aby uruchomić. Zwolnij kabłąk obsługi, aby zatrzymać.

Podczas rozruchu należy jednocześnie wcisnąć przycisk zwolnienia blokady bezpieczeństwa oraz kabłąk roboczy.

UWAGA: Po każdym użyciu umieść dźwignię worka mulczowania w pozycji worka. (Patrz Rys. B1)

Obsługa układu napędowego (Patrz Rys.F)

Wciśnij przycisk zwalniania zabezpieczenia, następnie wciśnij dźwignię kontroli prędkości napędu, aby uruchomić.

UWAGA: Celem uruchomienia napędu kosiarki należy jednocześnie nacisnąć przycisk zwolnienia blokady bezpieczeństwa oraz dźwignię regulacji prędkości napędu.

WSKAZÓWKI DOTYCZĄCE PRZEMIESZCZANIA

Podczas rozdrabniania, nowa kosiarka umożliwi cięcie kawałków trawy na małe cząstki i ich rozprzestrzenianie po trawniku. W normalnych warunkach, rozdrobniona trawa ulega szybkiej biodegradacji dostarczając nawozy do trawnika.

W celu zapewnienia optymalnej wydajności procesu rozdrabniania należy zastosować się do następujących zaleceń.

- 1) Nie należy wykonywać koszenia, gdy trawa jest mokra od deszczu lub rosy. Mokra trawa może zbijać się w bryły, co zakłóca rozdrabnianie i skraca czas pracy.
Trawę najlepiej kosić późnym popołudniem, gdy trawa jest sucha, a nowo wykoszone miejsce można wystawić na bezpośrednie promienie słońca.
- 2) W celu uzyskania najlepszej wydajności rozdrabniania należy ustawić wysokość koszenia na jedną trzecią wysokości trawy, najlepiej nie więcej jednorazowo niż 40mm. Jeśli trawa na trawniku jest zbyt wysoka, może się okazać niezbędne zwiększenie wysokości cięcia, aby zmniejszyć opór i zabezpieczyć przed nadmiernym obciążeniem silnika. Przy ekstremalnie trudnym rozdrabnianiu, zaleca się, aby najpierw ciąć przy najwyższym ustawieniu wysokości, a następnie powtórzyć cięcie w celu uzyskania dokładnego cięcia końcowego. W przeciwnym razie należy obejmować kosiarką jak najwęższą szerokość trawnika i przesunąć się powoli.
- 3) Dla uzyskania najlepszej wydajności, należy

usunąć z obudowy kosiarki resztki trawy. Od czasu do czasu należy wyłączać kosiarkę i zaczekać na całkowite zatrzymanie noża. Wyjmij akumulatory i obróć kosiarkę na bok. Używając patyka należy usunąć nagromadzoną trawę w obszarze działania noża. Należy uważać na ostre krawędzie noża. Po skoszeniu mokrej, nowej trawy i po każdym użyciu należy wykonać czyszczenie.

- 4) Niektóre rodzaje trawy lub stan trawy wymagają przeprowadzenia kolejnego rozdrabniania w celu pełnego rozproszenia trawy po trawniku.
Podczas drugiego cięcia, zaleca się koszenie w kierunku prostopadłym (poprzecznie) do pierwszego cięcia. **NIE NALEŻY ZMIENIĄĆ KIERUNKU CIĘCIA, JEŚLI NOWY KIERUNEK ZAKŁADA PORUSZANIE SIĘ W DÓŁ ZBOCZA.**
- 5) Należy co tydzień zmieniać kierunek cięcia. Zapobiega to utrwalaniu się na trawniku wzorów.
- 6) Nie strzyż na pochyłości o kącie większym niż 15°.

WIELKOŚĆ POWIERZCHNI KOSZENIA

Na wielkość powierzchni koszenia ma wpływ kilka czynników, którymi są: wysokość koszenia, wilgotność trawnika, długość źdźbła trawy oraz gęstość trawy.

Jest idealna do koszenia powierzchni od 1012 m² do 2023 m².

RADY:

- 1) Zaleca się kosić trawę, w krótszych odstępach czasu, poruszać się normalnym tempem i nie uruchamiać lub wyłączać często kosiarkę.
- 2) W celu osiągnięcia maksymalnej wydajności kosiarki, prosimy o jednoczesne używanie dwóch całkowicie naładowanych akumulatorów i zawsze kosić maksymalnie do 1/3 wysokości trawnika.
- 3) Podczas koszenia wysokiej trawy należy chodzić pomału, czym zagwarantujemy skuteczne koszenie i należyte odprowadzanie skoszonej trawy.
- 4) Wystrzegać się koszenia wigotnej trawy. Trawa w takim stanie będzie przylegać do dolnej części mechanizmu koszenia a skoszona trawa nie byłaby należycie gromadzona i odprowadzana.
- 5) Przy koszeniu nowego lub gęstego trawnika należy zastosować większą wysokość koszenia, dzięki czemu wydłużą się zakres pracy akumulatorów.

Regulacja wysokości cięcia (patrz Rys. G)

Wciśnij i przytrzymaj dźwignię regulacji wysokości cięcia. Reguluj wysokość cięcia w górę i w dół.



OSTRZEŻENIE! Przed przystąpieniem do regulacji wysokości maszyny należy zatrzymać, zwolnić pałąk, oraz poczekać do całkowitego zatrzymania silnika. Noże kontynuują obracanie po wyłączeniu urządzenia, obracające się ostrze może spowodować obrażenia. Nie wolno dotykać obracających się ostrzy.
Otwieranie lampy czołowej LED (patrz Rys. H).
Wciśnij przycisk lampy czołowej LED.

F) Demontaż/opróźnianie worka na trawę (Patrz Rys. I1, I2)



Ostrzeżenie! Przed użyciem należy zawsze sprawdzić kłapkę bezpieczeństwa przy wylocie. Nigdy nie podnosić kłapki bezpieczeństwa, gdy kosiarka jest używana bez worka na trawę.

PO PRACY

PRZECHOWYWANIE: (Patrz Rys. J1,J2)

Zatrzymaj kosiarkę i wyjmij akumulatory. Należy dokładnie oczyścić zewnętrzne części maszyny, miękką szcztotką i szmatką. Nie należy używać wody, rozpuszczalników lub środków do polerowania. Należy usunąć trawę i zanieczyszczenia, szczególnie ze szczelin wentylacyjnych. Przekręć maszynę na bok i oczyść obszar noża. Jeśli w okolicy noża zbiorą się zbite cząstki trawy, usuń je drewnianym lub plastikowym narzędziem. Maszynę należy przechowywać w suchym miejscu. Nie należy umieszczać innych obiektów na maszynie.

Składowanie kosiarki ułatwia przycisk szybkoocucający, który należy wcisnąć, po czym złożyć uchwyt.

KONSERWACJA

! **OSTRZEŻENIE:** Przed wyjęciem pojemnika na trawę zatrzymaj kosiarkę i wyjmij akumulatory.

UWAGA: Aby zapewnić długie i skuteczne działanie należy regularnie przeprowadzać następujące procedury konserwacji. Należy sprawdzać widoczne defekty, takie jak luźne, nieprawidłowo ułożony lub uszkodzony nóż, luźne uszczelnienia i zużyte lub uszkodzone komponenty. Należy sprawdzić, czy pokrywy i osłony nie są uszkodzone i czy są prawidłowo zainstalowane w kosiarce. Przed rozpoczęciem używania kosiarki należy przeprowadzać wszystkie niezbędne czynności konserwacyjne lub naprawy. Jeśli nie można wykonać normalnych czynności konserwacji kosiarki w celu uzyskania porady należy zadzwonić na linię pomocy klienta.

OSTRZENIE NOŻA

ABY ZAPEWNIĆ NAJLEPSZĄ WYDAJNOŚĆ KOSIARKI, NOŻ NIE POWINIEN BYĆ OSTRY. TĘPY NOŻ NIE ZAPEWNIĄ CZYSTEGO CIĘCIA TRAWY LUB PRAWIDŁOWEGO ROZDRABNIANIA.

PODCAZ WYJMOWANIA, OSTRZENIA I INSTALOWANIA NOŻA NALEŻY ZAKŁADAĆ ODPWIEDNIA OSŁONĘ OCZU. SPRAWDŹ, CZY AKUMULATORY SĄ WYJĘTE.

W normalnych okolicznościach w ciągu sezonu wystarcza dwukrotne ostrzenie noża. Piasek może powodować szybkie tępienie noża. Jeśli trawnik jest zapiaszczony, może być wymagane częstsze ostrzenie.

WYGIĘTY LUB USZKODZONY NOŻ NALEŻY WYMIENIĆ NIEZWŁOCZNIE.

KIEDY NALEŻY OSTRZYĆ NOŻ (Patrz Rys. K)

1. Upewnij się, że nóż jest prawidłowo wyważony.
2. Naostrz nóż pod prawidłowym kątem.
3. Naostrz krawędzie tnące po obu stronach noża, zdejmując po obu stronach równą ilość materiału.

UWAGA:

1. Sprawdź, czy kosiarka jest wyłączona, po czym wyjmij akumulatory.
2. Umieścić kosiarkę w pozycji pionowej do przechowywania.

ZRÓWNOWAŻENIE NOŻA (Patrz Rys. L)

Sprawdź zrównoważenie noża umieszczając centralny otwór w ostrzu L-1 nad śrubokrętem L-2, zaciśniętego poziomo w imadle L-3. Jeśli jeden z końców obraca się w dół należy go podpiłować. Nóż jest prawidłowo naostrzony, jeśli ni opada żaden z jego końców.

KONSERWACJA NOŻA (Patrz Rys.M1, M2)

Nóż metalowy należy wymienić na nowy po 50 godzinach koszenia lub po 2 latach, w zależności, co wcześniej zostanie

osiągnięte, niezależnie od warunków. Należy zastosować się do podanych procedur zdejmowania i zakładania noża. W celu zdjęcia noża należy założyć rękawice ogrodowe (nie-dostarczone) i użyć klucza (niedostarczone). Make sure batteries are not installed. Pomiedzy noż a obudowę kosiarki należy włożyć drewniany klin, co zapobiegnie obracaniu się noża i odkręć kluczem nakrętkę noża w kierunku przeciwnym do wskazówek zegara, a następnie wyjmij nóż. W celu ponownego montażu, najpierw ustaw nóż krawędziami tnącymi w kierunku ziemi. Następnie dokręć nakrętkę noża.

ROZWIĄZYWANIE PROBLEMÓW

Objawy	Możliwe rozwiązanie
1. Kosiarka nie porusza się po wciśnięciu pałąka.	A. Sprawdź, czy w kosiarce nie ma zamontowanych akumulatorów. B. Należy zwolnić pałąk, co spowoduje wyłączenie kosiarki. Wyjmij akumulatory, obróć kosiarkę i sprawdź, czy ostrze może się swobodnie obracać. Jeżeli nie, należy skontaktować się z punktem serwisowym. C. Czy akumulator został całkowicie naładowany? Baterię umieścić w ładowarce i poczekać do rozświecania się zielonej kontrolki. Podczas rozruchu należy jednocześnie wcisnąć przycisk zwolnienia blokady bezpieczeństwa oraz kabłąk roboczy. (patrz; rys. E1)
2. Po naciśnięciu dźwigni regulacji prędkości napędu kosiarka nie porusza się.	A. Celem uruchomienia napędu kosiarki należy jednocześnie nacisnąć przycisk zwolnienia blokady bezpieczeństwa oraz dźwignię regulacji prędkości napędu. (patrz; rys. F)
3. Silnik zatrzymuje się podczas koszenia.	A. Należy zwolnić pałąk, co spowoduje wyłączenie kosiarki. Wyjmij akumulatory, obróć kosiarkę i sprawdź, czy ostrze może się swobodnie obracać. Jeżeli nie, należy skontaktować się z punktem serwisowym. B. Zwiększyć wysokość ustawienia kół do najwyższego położenia i włączyć kosiarkę. C. Czy akumulator został całkowicie naładowany? Baterię umieścić w ładowarce i poczekać do rozświecania się zielonej kontrolki. D. Unikać przeciążania kosiarki. Zmniejszyć prędkość lub zwiększyć wysokość koszenia. Bądź dwóch.

4. Kosiarka jest włączona ale skuteczność koszenia jest niska lub nie pokosiła całego trawnika.	A. Czy akumulator został całkowicie naładowany? Baterię umieścić w ładowarce i poczekać do rozświecania się zielonej kontrolki. B. Należy zwolnić pałąk, co spowoduje wyłączenie kosiarki. Wyjmij akumulatory. Przewróć kosiarkę dołem do góry i sprawdź: Ostrze ostrza - Utrzymywać ostrze naostrzone. Czy spód i otwór wylotowy nie są zatkane. C. Wysokość kół może być ustawiona za nisko dla danego stanu trawy. Zwiększyć wysokość koszenia.
5. Kosiarkę pcha się z nadmiernym wysiłkiem.	A. Zwiększyć wysokość koszenia w celu zmniejszenia oporu powodowanego przez tarcie spodem kosiarki o trawę. Sprawdzić, czy wszystkie koła obracają się swobodnie.
6. Kosiarka pracuje nietypowo głośno i drga.	A. Należy zwolnić pałąk, co spowoduje wyłączenie kosiarki. Wyjmij akumulatory. Przewróć kosiarkę na bok i sprawdź, czy ostrze nie jest wygięte lub uszkodzone. Jeśli ostrze jest uszkodzone, wymień je na ostrze zamienne. Jeśli spód kosiarki jest uszkodzony, przekazać kosiarkę do autoryzowanego centrum serwisowego. B. Jeśli nie ma żadnych widocznych uszkodzeń ostrza, a kosiarka nadal drga: Zwolnij pałąk roboczy, co spowoduje wyłączenie kosiarki, po czym wyjmij akumulatory i zdemonuj ostrze. Obróć ostrze o 180 stopni i załóż je na miejsce. Jeśli kosiarka nadal drga, przekazać kosiarkę do autoryzowanego centrum serwisowego.
7. Nie świeci LED kontrolka ładowarki.	A. Skontrolować podłączenie do sieci elektrycznej. B. Wymienić ładowarkę.
8. Kontrolka LED ładowarki nie świeci na zielonym światłem.	A. Należy skontrolować baterię. Skontaktować się z autoryzowanymi punktem serwisowym.

9. Kosiarka nie przemieszcza skoszonej trawy do worka.	A. Usunąć ściótkę mulczową podczas pakowania. B. Zsuw jest uniedrożniony. Należy zwolnić pałąk, co spowoduje wyłączenie kosiarki. Wyjmij akumulatory. Opróżnić zsuw. C. Za duża ilość skoszonej trawy. Podwyższyć wysokość cięcia w celu obniżenia długości ściętej trawy. D. Worek/pojemnik jest pełny. Częściej opróżniać worek/pojemnik
10. Widoczne są wycięcia podczas mulczowania.	A. Koszona jest nadmierna ilość trawy naraz. Zwiększyć wysokość kół, aby zmniejszyć długość ścinanych fragmentów. Nie kosić więcej niż 1/3 długości. B. Skontrolować stan naostrzenia noży. Ostrza zawsze utrzymywać w dobrze naostrzonym stanie.
11. Niski lub skrócony czas pracy po wielu zastosowaniach.	A. Skontaktować się z autoryzowanym punktem serwisowym – być może konieczna jest wymiana baterii.
12. Kontrola LED ładowarki miga na czerwono, baterii nie można doładować.	A. Bateria jest przegrzana po ciągłym użyciu. Wyjąć baterię z ładowarki i poczekać na jej schłodzenie do 42°C lub mniej.
13. Jeździ dźwignia worka mulczowania nie porusza się.	A. Wyjmij pakiety baterii. B. Umieść kosiarkę w pozycji pionowej do złożenia. C. Usuń trawę z płytki mulczowania (patrz Rys. N).

ZASADY OCHRONY ŚRODOWISKA



Nie wolno mieszać zużytych urządzeń elektrycznych z innymi odpadami domowymi. Należy je oddawać do recyklingu tam, gdzie istnieją odpowiednie zakłady bądź punkty zdawania odpadów. Porady w tym zakresie można zasięgnąć u najbliższego sprzedawcy lub w przedstawicielstwie władz lokalnych.

ZALECENIA DLA NARZĘDZI AKUMULATOROWYCH

Zakres temperatury roboczej i przechowywania narzędzi oraz akumulatora wynosi 0 °C-45 °C.

Zalecany zakres temperatury ładowania dla układu ładowania wynosi 5 °C-40 °C.

Szczegóły dotyczące bezpiecznego usuwania zużytych baterii:

Pod koniec eksploatacji urządzenia, przed wyrzuceniem go, należy bezpiecznie usunąć akumulator. Nie wyrzucaj baterii ani nie wrzucaj ich do zwykłego kosza na śmieci. Nie usuwaj również baterii razem z urządzeniem. Wyjmij zużyty akumulator z urządzenia i usuń go w najbliższym

dedykowanym miejscu do recyklingu. W przypadku wątpliwości skonsultuj się z lokalnym oddziałem ochrony środowiska. Niewłaściwe usuwanie baterii może prowadzić do ich dostania się do cyklu wodnego, co jest szkodliwe dla ekosystemu. Nie usuwaj zużytych baterii jako niesegregowanych odpadów komunalnych.

DEKLARACJA ZGODNOŚCI

My,
Positec Germany GmbH
Postfach 32 02 16, 50796 Cologne, Germany

W imieniu firmy Positec zaświadczam, że produkt
Nazwa **Bezprzewodowa kosiarka do trawy**
Typ **KG760E KG760E.X (7 - oznaczenie urządzenia, reprezentuje Bezprzewodowa kosiarka do trawy)**
Funkcje **Koszenie trawy**

jest zgodny z następującymi dyrektywami,
2006/42/EC, 2014/30/EU
2011/65/EU&(EU)2015/863
2000/14/EC zmieniona dyrektywą 2005/88/EC

2000/14/EC zmieniona dyrektywą 2005/88/EC
Procedura oceny zgodności zgodna z
Aneks VI Dyrektywy
Moc dźwięku **92.9 dB(A)**
Deklarowana gwarantowana moc dźwięku **96 dB(A)**

Dane jednostki notyfikowanej
Nazwa: **Intertek, Deutschland GmbH(jednostka notyfikowana 0905)**
Adres: **Stangenstraße 1, 70771 LEINFELDEN-ECHTERDINGEN**

Normy są zgodne z,
EN 62841-1, EN IEC 62841-4-3, EN ISO 3744, EN IEC 55014-1, EN IEC 55014-2, EN IEC 63000

Osoba upoważniona do kompilacji pliku technicznego,
Nazwa **Marcel Filz**
Adres **Positec Germany GmbH**
Postfach 32 02 16, 50796 Cologne, Germany



2021/01/06
Allen Ding
Zastępca głównego inżyniera,
testowanie i certyfikacja
Positec Technology (China) Co., Ltd
18, Dongwang Road, Suzhou Industrial
Park, Jiangsu 215123, P. R. China

ΜΕΤΑΦΡΑΣΗ ΤΩΝ ΠΡΩΤΟΤΥΠΩΝ ΟΔΗΓΙΩΝ ΑΣΦΑΛΕΙΑ ΠΡΟΪΟΝΤΟΣ ΓΕΝΙΚΕΣ ΥΠΟΔΕΙΞΕΙΣ ΑΣΦΑΛΕΙΑΣ ΓΙΑ ΗΛΕΚΤΡΙΚΑ ΕΡΓΑΛΕΙΑ



OSTRZEŻENIE Przeczytaj wszystkie ostrzeżenia, instrukcje, ilustracje i specyfikacje dostarczone z elektronarzędziem. Niestosowanie się do podanych wskazówek może spowodować porażenie prądem, pożar i / lub ciężkie obrażenia ciała.

Należy dobrze przechowywać te przepisy. Użyte w dalszej części pojęcie „elektonarzędzie” odnosi się do elektronarzędzi napędzanych prądem (z kablem zasilającym) i do elektronarzędzi napędzanych akumulatorami (bez kabla zasilającego).

- 1) **Miejsce pracy**
- a) **Miejsce pracy należy utrzymywać w czystości i dobrze oświetlone.** Nieporządek i nie oświetlane zakreśy pracy mogą doprowadzić do wypadków.
- b) **Nie należy pracować tym narzędziem w otoczeniu zagrożonym wybuchem, w którym znajdują się np. łatwopalne ciecze, gazy lub pyły.** Elektronarzędzia wywołują iskry, które mogą podpalić ten pył lub parę.
- c) **Elektonarzędzie trzymać podczas pracy z daleka od dzieci i innych osób.** Przy odwróceniu uwagi można stracić kontrolę nad narzędziem.
- 2) **Bezpieczeństwo elektryczne**
- a) **Wtyczka urządzenia musi pasować do gniazda. Nie wolno zmieniać wtyczki w jakikolwiek sposób. Nie należy używać wtyczek adapterowych razem z uziemionymi narzędziami.** Niezmienione wtyczki i pasujące gniazda zmniejszają ryzyko porażenia prądem.
- b) **Należy unikać kontaktu z uziemionymi powierzchniami jak rury, grzejniki, piece i lodówki.** Istnieje zwiększone ryzyko porażenia prądem, gdy Państwa ciało jest uziemione.
- c) **Urządzenie natęży trzymać zabezpieczone przed deszczem i wilgocią.** Wniknięcie wody do elektronarzędzia podwyższa ryzyko porażenia prądem.
- d) **Nigdy nie należy używać kabla do innych czynności. Nigdy nie używać kabla do noszenia urządzenia za kabel, zawieszania lub do wyciągania wtyczki z gniazda. Kabel należy trzymać z daleka od wysokich temperatur, oleju; ostrych krawędzi lub ruchomych części urządzenia.** Uszkodzone lub poplątane kable zwiększają ryzyko porażenia prądem.
- e) **W przypadku, że elektronarzędziem pracuje się na świeżym powietrzu należy używać kabla przedłużającego, który dopuszczony jest do używania na zewnątrz.** Użycie dopuszczonego do używania na zewnątrz kabla przedłużającego zmniejsza ryzyko porażenia prądem.
- f) **Jeśli nie można uniknąć posługiwania się elektronarzędziem w miejscu o dużej wilgotności**

należy użyć zabezpieczonego zasilacza domowego (RCD). Stosowanie RCD zmniejsza ryzyko porażenia prądem elektrycznym.

- 3) **Bezpieczeństwo osób**
- a) **Należy być uważnym, zważać na to co się robi i pracę elektronarzędziem rozpoczynać z rozsądkiem. Nie należy używać urządzenia gdy jest się zmęczonym lub pod wpływem narkotyków, alkoholu lub lekarstw.** Moment nieuwagi przy użyciu urządzenia może doprowadzić do poważnych obrażeń ciała.
- b) **Należy nosić osobiste wyposażenie ochronne i zawsze okulary ochronne.** Noszenie osobistego wyposażenia ochronnego jak maska przeciwpyłowa, nie ślizgające się buty robocze, hełm ochronny lub ochrona słuchu, w zależności od rodzaju i użycia elektronarzędzia zmniejsza ryzyko obrażeń ciała.
- c) **Należy zapobiec przypadkowemu uruchomieniu. Przed podłączeniem do sieci zasilającej i/lub zestawu baterii, podniesieniem urządzenia i przenoszeniem urządzenia należy sprawdzić, czy przełącznik znajduje się w pozycji wyłączenia.** W przypadku, że przy noszeniu urządzenia trzyma się palec na włączniku/wyłączniku lub włączone urządzenie podłączone zostanie do prądu, to może to doprowadzić do wypadków.
- d) **Zanim urządzenie zostanie włączone należy usunąć narzędzia nastawcze lub kluczce.** Narzędzie lub klucz, które znajdują się w ruchomych częściach urządzenia mogą doprowadzić do obrażeń ciała.
- e) **Nie należy przeceniać swoich możliwości. Należy dbać o bezpieczną pozycję pracy i zawsze utrzymywać równowagę.** Przez to możliwa jest lepsza kontrola urządzenia w nieprzewidzianych sytuacjach.
- f) **Należy nosić odpowiednie ubranie. Nie należy nosić luźnego ubrania lub biżuterii.** Wystrzęgaj się kontaktu włosów, części odzieży lub rękawic ochronnych z ruchomymi częściami urządzenia.
- g) **W przypadku, że możliwe jest zamontowanie urządzeń odsysających lub podchwytyjących należy upewnić się, czy są one właściwie podłączone i prawidłowo użyte.** Użycie tych urządzeń zmniejsza zagrożenie spowodowane pyłami.
- h) **Częste używanie urządzenia i rutyna może osłabić twoją uwagę i być przyczyną niedotrzymywania zasad bezpieczeństwa.** Nieuważne działanie może spowodować poważne szkody w ułamku sekundy.
- 4) **Staranne obcowanie oraz użycie elektronarzędzi**
- a) **Nie należy przeciążać urządzenie. Do pracy używać należy elektronarzędzia, które jest do tego przewidziane.** Odpowiednim narzędziem pracuje się lepiej i bezpieczniej w podanym zakresie sprawności.
- b) **Nie należy używać elektronarzędzia, którego włącznik/wyłącznik jest uszkodzony.** Elektronarzędzie, którego nie można włączyć lub wyłączyć jest niebezpieczne i musi zostać naprawione.
- c) **Przed przystąpieniem do wykonywania jakichkolwiek regulacji, ustawień wymiany osprzętu lub składowania urządzenia należy odłączyć wtyczkę od źródła zasilania i/lub wyjąć**

akumulator. Ten środek ostrożności zapobiega niezamierzonemu włączeniu się urządzenia.

- d) **Nie używane elektronarzędzia należy przechowywać poza zasięgiem dzieci. Nie należy dać narzędzia do użytku osobom, które jego nie znają lub nie przeczytały tych przepisów.** Używane przez niedoświadczone osoby elektronarzędzia są niebezpieczne.
- e) **Dotrzymuj regularnego wykonywani konserwacji urządzenia i osprzętu. Należy kontrolować, czy ruchome części urządzenia funkcjonują bez zarzutu i nie są zablokowane, czy części nie są pęknięte lub uszkodzone, co mogłoby mieć wpływ na prawidłowe funkcjonowanie urządzenia. Uszkodzone części należy przed użyciem urządzenia oddać do naprawy.** Wiele wypadków spowodowanych jest przez niewłaściwą konserwację elektronarzędzi.
- f) **Narzędzia tnące należy utrzymywać ostre i czyste.** Starannie pielęgnowane narzędzia tnące z ostrymi krawędziami tnącymi zablokowaną się rzadziej i łatwiej się je prowadzi.
- g) **Elektronarzędzia, osprzęt, narzędzia itd. należy używać odpowiednio do tych przepisów i tak, jak jest to przewidziane dla tego specjalnego typu urządzenia. Uwzględnić należy przy tym warunki pracy i czynność do wykonania.** Użycie elektronarzędzi do innych niż przewidziane prace może doprowadzić do niebezpiecznych sytuacji.
- h) **Uchwyty oraz powierzchnie elementów obsługi urządzenia utrzymywać suche, czyste, bez oleju i smaru.** Śliszkie uchwyty oraz inne powierzchnie stanowią przeszkodę w bezpiecznej obsłudze i kontroli nad narzędziem w nieoczekiwanych sytuacjach.
- 5) **Staranne użytkowanie elektronarzędzi napędzanych akumulatorami**
- a) **Akumulatory należy ładować tylko w ładowarkach, które poleci) producent.** Dla ładowarki, która nadaje się do ładowania określonych akumulatorów istnieje niebezpieczeństwo pożaru, gdy użyte zostaną inne akumulatory.
- b) **Do elektronarzędzi należy używać jedynie przewidzianych do tego akumulatorów.** Użycie innych akumulatorów może doprowadzić do obrażeń ciała i niebezpieczeństwa pożaru.
- c) **Nie używamy akumulator należy trzymać z daleka od spinaczy, monet, kluczy, gwoździ, śrub lub innych małych przedmiotów metalowych, które mogłyby spowodować zmostkowanie kontaktów.** Zwarcie pomiędzy kontaktami akumulatora może spowodować oparzenia lub pożar.
- d) **Przy niewłaściwym użyciu możliwe jest wydostanie się cieczy z akumulatora. Należy unikać kontaktu z nią. Przy przypadkowym kontakcie spłukać wodą. W przypadku, że ciecz dostała się do oczu należy dodatkowo skonsultować się z lekarzem.** Ciecz akumulatorowa może doprowadzić do podrażnienia skóry lub oparzeń,
- e) **Zabrania się używania uszkodzonego lub zmodyfikowanego akumulatora lub urządzenia.** Uszkodzone lub zmodyfikowane akumulatory mogą działać w nieoczekiwany sposób wywołując pożar, eksplozję lub zagrożenie zranienia osób.
- f) **Zabrania się wystawiania akumulatora lub**

urządzenia na działanie ognia lub podwyższonej temperatury. Działanie ognia lub temperatury przekraczającej 130 °C może spowodować eksplozję.

- g) **Kierować się instrukcjami dotyczącymi sposobu ładowania, nie wystawiać akumulatora na działanie temperatury poza zakresem podanym w instrukcji obsługi.** Niewłaściwy sposób ładowania akumulatora lub działanie temperatury poza zakresem podanym w instrukcji, może być przyczyną uszkodzenia akumulatora lub nastanie podwyższonego ryzyka wybuchu pożaru.
- 6) **Serwis**
- a) **Naprawę urządzenia należy zlecić jedynie kwalifikowanemu fachowcowi i przy użyciu oryginalnych części zamiennych.** To gwarantuje, że bezpieczeństwo urządzenia zostanie zachowane.
- b) **Zabrania się dokonywania naprawy uszkodzonego akumulatora.** Naprawę akumulatora może wykonywać wyłącznie producent lub autoryzowany punkt serwisowy.

ΠΡΟΕΙΔΟΠΟΙΗΣΕΙΣ ΑΣΦΑΛΕΙΑΣ ΧΟΡΤΟΚΟΠΤΙΚΟΥ



- α) **Μη χρησιμοποιείτε το χλοοκοπτικό σε κακές καιρικές συνθήκες, ειδικά όταν υπάρχει κίνδυνος κεραυνού.** Αυτό μειώνει τον κίνδυνο να χτυπηθείτε από κεραυνό.
- β) **Επιθεωρήστε διεξοδικά την περιοχή για άγρια ζώα όπου πρόκειται να χρησιμοποιηθεί το χορτοκοπτικό.** Τα άγρια ζώα μπορεί να τραυματιστούν από το χορτοκοπτικό κατά τη λειτουργία.
- γ) **Επιθεωρήστε σχολαστικά την περιοχή όπου πρόκειται να χρησιμοποιηθεί το χορτοκοπτικό και αφαιρέστε όλες τις πέτρες, ξύλα, σύρματα, οστά και άλλα ένα αντικείμενα.** Τα εκσφενδονιζόμενα αντικείμενα μπορεί να προκαλέσουν τραυματισμό.
- δ) **Πριν χρησιμοποιήσετε το χλοοκοπτικό, ελέγχετε πάντα οπτικά για να δείτε ότι η λεπίδα και το συγκρότημα λεπίδων δεν έχουν φθαρεί ή καταστραφεί.** Τα φθαρμένα ή κατεστραμμένα μέρη αυξάνουν τον κίνδυνο τραυματισμού.
- ε) **Ελέγχετε συχνά τον συλλέκτη χόρτου για φθορά ή αλλοίωση.** Ένας φθαρμένος ή κατεστραμμένος συλλέκτης χόρτου μπορεί να αυξήσει τον κίνδυνο τραυματισμού.
- στ) **Κρατήστε τους προφυλακτήρες στη θέση τους.** Οι προφυλακτήρες πρέπει να είναι σε κατάσταση λειτουργίας και να είναι σωστά τοποθετημένοι. Ένας προφυλακτήρας που είναι χαλαρός, κατεστραμμένος ή δεν λειτουργεί σωστά μπορεί να προκαλέσει τραυματισμό.
- ζ) **Διατηρείτε όλες τις εισόδους αέρα ψύξης μακριά από υπολείμματα.** Οι μπλοκαρισμένες εισόδοι αέρα και τα υπολείμματα μπορεί να οδηγήσουν σε υπερθέρμανση ή κίνδυνο πυρκαγιάς.
- η) **Κατά τη λειτουργία του χορτοκοπτικού, να φοράτε πάντα αντιολισθητικά και προστατευτικά υποδήματα.** Μη χρησιμοποιείτε το χορτοκοπτικό όταν είστε ξυπόλητοι ή φοράτε ανοιχτά σανδάλια. Αυτό μειώνει την πιθανότητα τραυματισμού των ποδιών από την επαφή με την κινούμενη λεπίδα.

- θ) Κατά τη λειτουργία του χορτοκοπτικού, να φοράτε πάντα μακρύ παντελόνι. Το εκτεθειμένο δέρμα αυξάνει την πιθανότητα τραυματισμού από εκσφενδονιζόμενα αντικείμενα.
- ι) Μη θέτετε το χορτοκοπτικό σε λειτουργία σε βρεγμένο γρασίδι. Περιπατάτε, μην τρέχετε. Αυτό μειώνει τον κίνδυνο ολίσθησης και πτώσης που μπορεί να οδηγήσει σε τραυματισμό.
- ια) Μη θέτετε το χορτοκοπτικό σε λειτουργία σε υπερβολικά απότομες πλαγιές. Αυτό μειώνει τον κίνδυνο απώλειας ελέγχου, ολίσθησης και πτώσης που μπορεί να οδηγήσει σε τραυματισμό.
- ιβ) Όταν εργάζεστε σε πλαγιές, να είστε πάντα σίγουροι για το πάτημά σας, να εργάζεστε πάντα κατά μήκος των πλαγιών, ποτέ πάνω ή κάτω και να είστε εξαιρετικά προσεκτικοί όταν αλλάζετε κατεύθυνση. Αυτό μειώνει τον κίνδυνο απώλειας ελέγχου, ολίσθησης και πτώσης που μπορεί να οδηγήσει σε τραυματισμό.
- ιγ) Να είστε ιδιαίτερα προσεκτικοί όταν κάνετε όπισθεν ή τραβάτε το χορτοκοπτικό προς το μέρος σας. Να έχετε πάντα επίγνωση του περιβάλλοντός σας. Αυτό μειώνει τον κίνδυνο παραπατήματος κατά τη λειτουργία.
- ιδ) Μην αγγίζετε λεπίδες και άλλα επικίνδυνα κινούμενα μέρη ενώ βρίσκονται ακόμα σε κίνηση. Αυτό μειώνει τον κίνδυνο τραυματισμού από κινούμενα μέρη.
- ιε) Κατά τον καθαρισμό μπλοκαρισμένου υλικού ή τον καθαρισμό του χορτοκοπτικού μηχανήματος, βεβαιωθείτε ότι όλοι οι διακόπτες προφροδοσίας είναι απενεργοποιημένοι και ότι η μπαταρία είναι αποσυνδεδεμένη. Η απροσδόκητη λειτουργία του χορτοκοπτικού μπορεί να οδηγήσει σε σοβαρό τραυματισμό.
- το προσβεβλημένο σημείο με άφθονο νερό και ζητήστε τη συμβουλή γιατρού.
- φ) Η συστοιχία μπαταριών πρέπει να είναι πάντα καθαρή και στεγνή.
- g) Αν λερωθούν οι ακροδέκτες της συστοιχίας μπαταριών, σκουπίστε τους με καθαρό στεγνό πανί.
- h) Η συστοιχία μπαταριών χρειάζεται φόρτιση πριν από τη χρήση της. Πρέπει να ανατρέχετε πάντοτε στην παρούσα οδηγία και να χρησιμοποιείτε τη σωστή διαδικασία φόρτισης.
- ι) Μην αφήνετε τη συστοιχία μπαταριών να φορτίζεται όταν δεν τη χρησιμοποιείτε.
- j) Μετά από παρατεταμένες περιόδους αποθήκευσης, μπορεί να χρειαστεί να φορτίσετε και να αποφορτίσετε τη συστοιχία μπαταριών αρκετές φορές για να επιτευχθούν οι μέγιστες επιδόσεις της.
- k) Για επαναφόρτιση χρησιμοποιήστε μόνο τον φορτιστή που καθορίζει η Worx. Μη χρησιμοποιήσετε άλλον φορτιστή εκτός από αυτόν που παρέχεται αποκλειστικά για χρήση μαζί με τον εξοπλισμό.
- l) Μη χρησιμοποιήσετε άλλη συστοιχία μπαταριών που δεν έχει σχεδιαστεί για χρήση μαζί με τον εξοπλισμό.
- m) Φυλάξτε τη συστοιχία μπαταριών μακριά από σημεία όπου μπορεί να τη βρουν τα παιδιά.
- n) Φυλάξτε τα αρχικά ενημερωτικά έντυπα του προϊόντος γιατί μπορεί να τα χρειαστείτε στο μέλλον.
- ο) Όταν δεν χρησιμοποιείτε την μπαταρία, πρέπει να την αφαιρέσετε από τον εξοπλισμό.
- p) Η απόρριψη των μπαταριών πρέπει να γίνεται με τον ενδεδειγμένο τρόπο.
- q) Μην αναμειγνύετε τις μπαταρίες ή διαφορετική κατασκευή, χωρητικότητα, μέγεθος ή τύπο μέσα στον εξοπλισμό.
- r) Φυλάτε την μπαταρία μακριά από συσκευές μικροκυμάτων και υψηλή πίεση.

ΠΡΟΕΙΔΟΠΟΙΗΣΕΙΣ ΑΣΦΑΛΕΙΑΣ ΓΙΑ ΤΗ ΣΥΣΤΟΙΧΙΑ ΜΠΑΤΑΡΙΩΝ

- a) Απαγορεύονται η αποσυναρμολόγηση, το άνοιγμα ή το κόψιμο στοιχείων μπαταριών ή συστοιχιών μπαταριών.
- b) Δεν πρέπει να βραχυκυκλώνετε συστοιχίες μπαταριών. Οι συστοιχίες μπαταριών δεν πρέπει να φυλάσσονται ανοργάνωτα σε κομψή ή συρτάρι όπου μπορεί να βραχυκυκλωθούν από αγωγή υλικά. Όταν δεν χρησιμοποιείτε την μπαταρία, φροντίστε να τη φυλάσσετε μακριά από άλλα μεταλλικά αντικείμενα, όπως συνδετήρες χαρπίου, κέρματα, κλειδιά, καρφιά, βίδες ή άλλα μικρά μεταλλικά είδη, που μπορεί να δημιουργήσουν σύνδεση μεταξύ των δύο ακροδεκτών. Αν τοποθετήσετε τους ακροδέκτες της μπαταρίας τον ένα δίπλα στον άλλο, μπορεί να προκαληθούν εγκαύματα ή πυρκαγιά.
- c) Μην αφήσετε τη συστοιχία μπαταριών εκτεθειμένη σε υψηλή θερμοκρασία ή φωτιά. Αποφύγετε την αποθήκευσή της σε σημείο άμεσα εκτεθειμένο στο φως του ήλιου.
- d) Μην αφήσετε τη συστοιχία μπαταριών να υποστεί μηχανικό πλήγμα.
- e) Σε περίπτωση διαρροής της μπαταρίας, μην αφήσετε το υγρό να έρθει σε επαφή με το δέρμα ή τα μάτια σας. Αν συμβεί κάτι τέτοιο, πλύνετε

ΣΥΜΒΟΛΑ

	<p>Διαβάστε το βιβλίο οδηγιών πριν να λειτουργήσετε το μηχάνημα</p>
	<p>ΠΡΟΕΙΔΟΠΟΙΗΣΗ - Προσοχή στα εκσφενδονιζόμενα αντικείμενα - κρατήστε τους παρευρισκόμενους μακριά</p>



ΠΡΟΕΙΔΟΠΟΙΗΣΗ - Κρατήστε τα χέρια και τα πόδια μακριά από τις λεπίδες



ΠΡΟΕΙΔΟΠΟΙΗΣΗ – Αποσυνδέστε την μπαταρία πριν από τη συντήρηση



Εάν γίνει εσφαλμένη απόρριψη των μπαταριών μπορεί να εισέλθουν στον κύκλο του νερού με αποτέλεσμα να τεθεί σε κίνδυνο το οικοσύστημα. Μην απορρίπτετε τις άχρηστες μπαταρίες ως μη ταξινομημένα αστικά απορρίμματα.



Απαγορεύεται η καύση.



Μπαταρία ιόντων λιθίου. Το προϊόν αυτό διαθέτει επίσημαν ενός συμβόλου που αφορά την «ξεχωριστή συλλογή» για όλες τις συστοιχίες μπαταριών και για τη συστοιχία μπαταριών του προϊόντος αυτού. Στη συνέχεια θα ανακυκλωθεί ή θα αποσυναρμολογηθεί ώστε να ελαχιστοποιηθούν οι επιπτώσεις στο περιβάλλον. Οι συστοιχίες μπαταριών μπορούν να είναι επικίνδυνες για το περιβάλλον και την ανθρώπινη υγεία καθότι περιέχουν επικίνδυνες ουσίες.



Απόβλητα σχετικά με ηλεκτρισμό δεν πρέπει να πετάγονται μαζί με τα απόβλητα του νοικοκυριού. Παρακαλούμε να τα ανακυκλώνετε εκεί όπου υπάρχουν οι απαραίτητες εγκαταστάσεις. Ελέγξτε στον τοπικό σας δήμο ή στους πωλητές για συμβουλές ανακύκλωσης.



Φοράτε προστατευτικά γάντια.

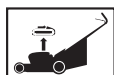

Βγάλτε την μπαταρία από την πρίζα πριν προβείτε σε οποιαδήποτε προσαρμογή, σε σέρβις ή σε συντήρηση.



Η λεπίδα συνεχίζει να περιστρέφεται και μετά τη διακοπή της μηχανής. Περιμένετε μέχρι να σταματήσουν όλα τα εξαρτήματα της μηχανής πριν τα αγγίξετε

ΛΙΣΤΑ ΣΥΣΤΑΤΙΚΩΝ

1. ΑΥΤΟΚΙΝΟΥΜΕΝΟΣ ΜΟΧΛΟΣ ΕΛΕΓΧΟΥ ΤΑΧΥΤΗΤΑΣ
2. ΜΟΧΛΟΣ ΛΕΙΤΟΥΡΓΙΑΣ
3. ΜΠΑΡΑ ΧΕΙΡΟΛΑΒΗΣ
4. ΜΟΧΛΟΣ ΔΙΑΚΟΠΤΗ ΣΑΚΟΥ ΚΑΛΥΨΗΣ ΕΔΑΦΟΥΣ
5. ΚΑΛΥΜΜΑ ΣΥΣΤΟΙΧΙΑΣ ΜΠΑΤΑΡΙΩΝ
6. ΠΡΟΒΟΛΕΑΣ LED
7. ΜΠΡΟΣΤΙΝΗ ΛΑΒΗ
8. ΔΕΙΚΤΗΣ ΡΥΘΜΙΣΗΣ ΥΨΟΥΣ ΚΟΠΗΣ
9. ΜΟΧΛΟΣ ΡΥΘΜΙΣΗΣ ΥΨΟΥΣ ΚΟΠΗΣ
10. ΟΠΙΣΘΙΑ ΛΑΒΗ
11. ΠΤΕΡΥΓΙΟ ΑΣΦΑΛΕΙΑΣ
12. ΣΑΚΟΣ ΣΥΛΛΟΓΗΣ ΧΟΡΤΟΥ
13. ΕΛΕΓΧΟΣ ΤΑΧΥΤΗΤΑΣ ΑΥΤΟΚΙΝΟΥΜΕΝΟΥ
14. ΚΟΥΜΠΙ ΓΡΗΓΟΡΗΣ ΑΠΕΛΕΥΘΕΡΩΣΗΣ
15. ΚΟΥΜΠΙ ΔΙΑΚΟΠΤΗ ΓΙΑ ΕΝΔΕΙΚΤΙΚΗ ΛΥΧΝΙΑ ΜΠΑΤΑΡΙΑΣ
16. ΚΟΥΜΠΙ ΑΣΦΑΛΙΣΗΣ
17. ΛΥΧΝΙΑ ΕΝΔΕΙΞΗΣ ΙΣΧΥΟΣ
18. ΚΟΥΜΠΙ ΔΙΑΚΟΠΤΗ ΓΙΑ ΠΡΟΒΟΛΕΑ LED
19. ΚΑΛΥΜΜΑ ΠΛΕΥΡΙΚΗΣ ΕΞΑΓΩΓΗΣ (ΔΕΙΤΕ ΤΗΝ ΕΙΚ. C2)
20. ΧΟΑΝΗ ΠΛΕΥΡΙΚΗΣ ΕΞΑΓΩΓΗΣ (ΔΕΙΤΕ ΤΗΝ ΕΙΚ. C2)
21. ΜΠΟΥΛΟΝΙ ΛΕΠΙΔΑΣ (ΔΕΙΤΕ ΤΗΝ ΕΙΚ. M1)
22. ΛΕΠΙΔΑ (ΔΕΙΤΕ ΤΗΝ ΕΙΚ. M1)
23. ΑΠΟΣΤΑΤΗΣ (ΔΕΙΤΕ ΤΗΝ ΕΙΚ. M1)

* Δεν περιλαμβάνονται στο βασικό εξοπλισμό όλα τα εξαρτήματα που απεικονίζονται ή περιγράφονται.

ΤΕΧΝΙΚΕΣ ΠΛΗΡΟΦΟΡΙΕΣ

Τύπος KG760E KG760E.X (7 -χαρακτηρισμός μηχανήματος, αντιπροσωπ. Ασύρματη μηχανή γκαζόν)

KG760E KG760E.X **	
Ταξινομημένη ισχύς εισόδου	60V  Max*
Ονομαστική ταχύτητα χωρίς φορτίο	2800 /min
Πλάτος ντεκ	53 cm
Πλάτος κοπής	51 cm
Διάμετρος μπροστινού τροχού	200 mm
Διάμετρος πίσω τροχού	250 mm
Ύψος κοπής:	20 – 80 mm
Θέσεις ρύθμισης ύψους κοπής	7
Χωρητικότητα συλλογής γκαζόν:	70 L
Βάρος(μόνο το εργαλείο)	32 kg

** Τάση μετρηθείσα χωρίς φορτίο. Η αρχική τάση της μπαταρίας φτάνει έως 60 volt. Η ονομαστική τάση είναι 54 volt.

** X=1-999, A-Z, M1-M9 χρήση μόνο για διαφορετικούς πελάτες, δεν υπάρχουν ασφαλείς σχετικές διαφορές μεταξύ αυτών των μοντέλων.

ΠΡΟΤΕΙΝΟΜΕΝΕΣ ΜΠΑΤΑΡΙΕΣ ΚΑΙ ΦΟΡΤΙΣΤΕΣ

Κατηγορία	Μοντέλο	Χωρητικότητα
Μπαταρία 60V	KA3002	4.0Ah
	KA3008	5.0Ah
Φορτιστής 60V	KA3714	5.0A
	KA3706	8.0A

Προτείνουμε να αγοράσετε όλα τα αξεσουάρ από το κατάστημα που αγοράσατε το εργαλείο. Επιλέξτε τον βαθμό ποιότητας σύμφωνα με την δουλειά που σκοπεύετε να κάνετε. Ανατρέξτε στη συσκευασία του αξεσουάρ για περισσότερες πληροφορίες. Το προσωπικό του καταστήματος μπορεί επίσης να βοηθήσει και να συμβουλευτεί.

ΠΛΗΡΟΦΟΡΙΕΣ ΘΟΡΥΒΟΥ

Μετρημένη ηχητική πίεση $L_{pA} = 78.2 \text{ dB(A)}$

$K_{pA} = 3.0 \text{ dB (A)}$

Μετρημένη ηχητική δύναμη $L_{WA} = 92.9 \text{ dB(A)}$

$K_{WA} = 3.0 \text{ dB (A)}$

Φοράτε Προστατευτικά για τα Αυτιά.



ΠΛΗΡΟΦΟΡΙΕΣ ΔΟΝΗΣΕΩΝ

Τυπική μετρημένη δόνηση $a_h < 2.5 \text{ m/s}^2$

Αβεβαιότητα $K = 1.5 \text{ m/s}^2$

ΠΡΟΣΟΧΗ: Η τιμή εκπομπής κραδασμών κατά τη διάρκεια της ενεργούς χρήσης του εργαλείου ενδέχεται να διαφέρει από την τιμή που αναφέρεται ανάλογα με τους τρόπους με τους οποίους χρησιμοποιείται το εργαλείο, ανάλογα με τα ακόλουθα παραδείγματα και άλλες μεταβλητές στον τρόπο χρήσης του εργαλείου:

Πώς χρησιμοποιείται το εργαλείο και τα υλικά που είναι τα αντικείμενα κοπής ή διάτρησης.

Αν το εργαλείο βρίσκεται σε καλή κατάσταση και συντηρείται σωστά.

Αν χρησιμοποιείται το κατάλληλο εξάρτημα για το εργαλείο και αν είναι αιχμηρό και σε καλή κατάσταση.

Πόσο σφικτή είναι η λαβή στο χερούλι και αν χρησιμοποιούνται αξεσουάρ κατά των κραδασμών.

Αν χρησιμοποιείται το εργαλείο όπως έχει προδιαγραφεί από το σχεδιασμό του και τις παρούσες οδηγίες.

Το εργαλείο αυτό ενδέχεται να προκαλέσει σύνδρομο κραδασμού χεριού-βραχίονα εάν η χρήση του δεν ελέγχεται σωστά.

ΠΡΟΣΟΧΗ: Για να υπάρχει ακρίβεια, η εκτίμηση του επιπέδου έκθεσης σε πραγματικές συνθήκες χρήσης πρέπει να λάβει επίσης υπόψη όλα τα έργα κύκλου λειτουργίας όπως τις φορές που το εργαλείο απενεργοποιείται καθώς και όταν λειτουργεί σε κενό αλλά δεν κάνει πραγματικά την εργασία. Αυτό μπορεί να μειώσει σημαντικά το επίπεδο έκθεσης μέσα στη συνολική περίοδο λειτουργίας.

Βοήθεια στην ελαχιστοποίηση του κινδύνου έκθεσης σε κραδασμούς.

Να συντηρείτε το εργαλείο σύμφωνα με τις παρούσες οδηγίες και να το διατηρείτε καλά γρασαρισμένο (εκεί που ισχύει).

Εάν το εργαλείο πρόκειται να χρησιμοποιείται τακτικά τότε επενδύστε σε αξεσουάρ κατά των κραδασμών.

Να αποφύγετε τη χρήση εργαλείων σε θερμοκρασίες 100C ή χαμηλότερες.

Σχεδιάστε το πρόγραμμα της εργασίας σας έτσι ώστε να διαμοιράσετε τη χρήση εργαλείων υψηλών κραδασμών μέσα σε μερικές μέρες.

ΔΙΑΔΙΚΑΣΙΑ ΦΟΡΤΙΣΗΣ



ΣΗΜΕΙΩΣΗ: Πριν χρησιμοποιήσετε το εργαλείο διαβάστε το βιβλίο οδηγιών προσεκτικά.

ΧΡΗΣΗ ΣΥΜΦΩΝΑ ΜΕ ΤΟΝ ΠΡΟΟΡΙΣΜΟ

Το προϊόν αυτό προορίζεται για την κοπή γρασιδιού στον ιδιωτικό τομέα.

ΠΡΙΝ ΝΑ ΤΟ ΧΡΗΣΙΜΟΠΟΙΗΣΕΤΕ

Ανώψωση της μπάρας χειρολαβής (Δείτε την Εικ. Α)

Πατάτε και κρατάτε το κουμπί γρήγορης απελευθέρωσης κατά τη διάρκεια της λειτουργίας.

ΤΟΠΟΘΕΤΗΣΗ ΤΟΥ ΔΟΧΕΙΟΥ ΣΥΛΛΟΓΗΣ ΓΚΑΖΟΝ (Δείτε Β1, Β2, Β3)

Σημείωση: Χαλαρώστε ελαφρά το δοχείο συλλογής γκαζόν για να βεβαιωθείτε ότι έχει τοποθετηθεί πλήρως.
ΣΗΜΕΙΩΣΗ: Αφαιρέστε το ένθεμα κάλυψης εδάφους έξω από την χλοοκοπτική μηχανή προτού τοποθετήσετε το σάκο συλλογής χόρτου.

Συναρμολόγηση της χροάνης πλευρικής εξαγωγής (Δείτε την Εικ. C1, C2)

Σηκώστε το κάλυμμα πλευρικής εξαγωγής για να συναρμολογήσετε τη χροάνη πλευρικής εξαγωγής.
ΣΗΜΕΙΩΣΗ: Να θυμάστε να απομακρύνετε πρώτα το σάκο συλλογής χόρτου και μετά να ωθείτε τον μοχλό διακόπτη σάκου κάλυψης εδάφους για το κλείσιμο της εξόδου κάλυψης εδάφους πριν τη συναρμολόγηση.

ΤΟΠΟΘΕΤΗΣΗ/ΑΦΑΙΡΕΣΗ ΤΗΣ ΜΠΑΤΑΡΙΑΣ (Δείτε D1, D2)

ΣΗΜΕΙΩΣΗ: Πίστετε το κουμπί απελευθέρωσης της μπαταρίας για να ελευθερώσετε τη (τις) συστοιχία(ες) μπαταριών από το εργαλείο σας. Μετά την επαναφόρτιση, εισαγάγετε τη συστοιχία μπαταριών στην υποδοχή μπαταρίας του εργαλείου μέχρι να ακούσετε έναν ήχο «κλικ». Μια απλή ώθηση με ελαφριά πίεση είναι επαρκής.

ΣΗΜΕΙΩΣΗ: Η μπροστινή θύρα μπαταρίας είναι η θέση τροφοδοσίας, ενώ η πίσω θύρα μπαταρίας είναι η θέση αποθήκευσης εφεδρικής μπαταρίας.

Έλεγχος της ενδεικτικής λυχνίας ισχύος (Δείτε την Εικ. D3)

Πατήστε το κουμπί διακόπτη για την ενδεικτική λυχνία μπαταρίας και η ενδεικτική λυχνία ισχύος θα ανάψει.

ΛΕΙΤΟΥΡΓΙΑ

ΕΚΚΙΝΗΣΗ ΚΑΙ ΔΙΑΚΟΠΗ (Δείτε Ε1, Ε2)

Πατήστε το κουμπί ασφάλισης, στη συνέχεια τραβήξτε το μοχλό λειτουργίας για την έναρξη. Αποδεσμεύστε το μοχλό λειτουργίας για το σταμάτημα.

Για εκκίνηση, πατήστε μαζί το κουμπί κλειδώματος Ασφαλείας και τον μοχλό Λειτουργίας την ίδια στιγμή.

ΣΗΜΕΙΩΣΗ: Τοποθετείτε το μοχλό κάλυψης εδάφους στη θέση σάκου μετά από κάθε χρήση. (Δείτε Εικ. Β1)

Λειτουργία του αυτοκινούμενου συστήματος (Δείτε F)

Πατήστε το κουμπί ασφάλισης, κατόπιν ωθήστε το μοχλό ελέγχου ταχύτητας αυτοκινούμενου για τη

λειτουργία.

ΣΗΜΕΙΩΣΗ: Για να ενεργοποιήσετε την αυτο-προώθηση, πατήστε μαζί το κουμπί κλειδώματος Ασφαλείας και τον μοχλό ελέγχου ταχύτητας Αυτο-προώθησης την ίδια στιγμή.

ΣΥΜΒΟΥΛΕΣ ΓΙΑ ΤΗΝ ΚΟΠΗ ΑΧΥΡΟΥ

Η νέα σας μηχανή κοπής γκαζόν είναι σχεδιασμένη για να κόβει το κομμένο γκαζόν σε μικρά κομμάτια και να το διασπείρει πίσω στο γκαζόν. Σε κανονικές συνθήκες το κομμένο γκαζόν θα βιοδιασπαστεί γρήγορα και θα παρέχει θρεπτικά στοιχεία στο γκαζόν.

Διαβάστε τις ακόλουθες προτάσεις για βέλτιστη απόδοση στη δημιουργία του στρώματος αχύρου.

1. Αποφεύγετε την κοπή γκαζόν όταν αυτό είναι υγρό από βροχή ή υγρασία. Το υγρό γκαζόν μπορεί να δημιουργήσει μάζες οι οποίες αλληλεπιδρούν με τη δημιουργία αχύρου και μειώνουν το χρόνο λειτουργίας της μηχανής.
Η καλύτερη ώρα για να να κουρέψετε το γκαζόν είναι αργά το απόγευμα όταν το γκαζόν είναι στεγνό και η περιοχή κοπής έχει εκτεθεί στο άμεσο ηλιακό φως.
2. Για την καλύτερη απόδοση στη δημιουργία αχύρου, ρυθμίστε το ύψος κοπής ώστε να κόβει περίπου το ένα τρίτο του μήκους της λεπίδας, ιδανικά όχι περισσότερο από 40 mm κάθε φορά. Αν το γκαζόν έχει αναπτυχθεί πολύ, μπορεί να είναι απαραίτητο να αυξήσετε το ύψος κοπής για να μειώσετε την πίεση που ασκείτε και να προφυλάξετε το μοτέρ από υπερφόρτωση. Για μεγάλη παραγωγή αχύρου, συνιστάται στην συνέχεια να ρυθμίζετε το ύψος κοπής υψηλά και στη συνέχεια να κόβετε ξανά στο τελικό ύψος κοπής. Αλλιώς, κόψτε σε πιο κοντό ύψος και κουρέψτε αργά.
3. Για καλύτερη απόδοση, να διατηρείτε το περιβλημα της μηχανής κοπής γκαζόν καθαρό από γκαζόν. Ανά χρονικά διαστήματα να απενεργοποιείτε τη μηχανή και περιμένετε μέχρι η λεπίδα να σταματήσει να κινείται. Στη συνέχεια, αφαιρέστε τις μπαταρίες και γυρίστε το χορτοκοπτικό στο πλάι. Με ένα αντικείμενο όπως βέργα, καθαρίστε την περιοχή της λεπίδας από συσσωρευμένες γκαζόν. Να είστε προσεκτικοί στις ακμές της λεπίδας. Να τις καθαρίζετε συχνά σε υγρό, νέο γκαζόν και πάντα μετά από κάθε χρήση.
4. Μπορεί να χρειαστεί να στρώσετε άχυρο για δεύτερη φορά σε μερικούς τύπους γκαζόν ή συνθήκες γκαζόν ώστε το άχυρο να διασπείρει σε όλο το γκαζόν. Αν κόβετε για δεύτερη φορά, συνιστάται να κόβετε κάθεται στο πρώτο σχέδιο κοπής. ΜΗΝ ΑΛΛΑΖΕΤΕ ΤΟ ΣΧΕΔΙΟ ΚΟΠΗΣ ΜΕ ΚΑΝΕΝΑ ΤΡΟΠΟ. ΑΥΤΟ ΘΑ ΠΡΟΚΑΛΕΣΕΙ ΚΛΙΣΗ ΣΤΟ ΚΟΥΡΕΜΑ.
5. Αλλάζετε το σχέδιο κοπής από εβδομάδα σε εβδομάδα. Αυτό θα προστατεύσει το γκαζόν από το μπέρδεμα.
- 6) Μην κουρέψετε σε κεκλιμένη επιφάνεια με γωνία μεγαλύτερη από 15 μοίρες

ΤΟΜΕΑΣ ΚΟΠΗΣ

Ο τομέας κοπής υπερεάζεται από διάφορους παράγοντες όπως είναι το ύψος κοπής, η υγρασία στο γρασίδι, το μήκος και η πυκνότητά του. Επίσης εκκίνηση και σταμάτημα του χλοοκοπτικού πάρα πολλές φορές κατά τη διάρκεια της λειτουργίας, μειώνει τον τομέα κοπής.

Ιδανικός για το κούρεμα εκτάσεων έως και 2000m².

ΥΠΟΔΕΙΞΕΙΣ:

- 1) Συστήνεται να κουρεύετε το γρασίδι σας πιο τακτικά, να περπατάτε με κανονικό ρυθμό και να μην εκκινείτε/σταματάτε το χλοοκοπτικό πολύ συχνά κατά τη διάρκεια της λειτουργίας.
- 2) Για καλύτερη απόδοση εξασφαλίζετε ότι χρησιμοποιείτε δύο πλήρως φορτισμένα πακέτα μπαταριών ταυτόχρονα και ότι κόβετε πάντα το 1/3 ή λιγότερο από το ύψος γρασιδιού.
- 3) Να περπατάτε αργά όταν κόβετε μακρύ γρασίδι, έτσι ώστε η κοπή να είναι αποτελεσματικότερη και απομάκρυνση του κομμένου γρασιδιού.
- 4) Αποφεύγετε να κουρεύετε υγρό γρασίδι, αλλιώς θα κολλάει στην κάτω πλευρά του ντεκ και το κομμένο γρασίδι δεν θα συλλέγεται ή απομακρύνεται σωστά.
- 5) Πρέπει να εφαρμόζεται μεγαλύτερο ύψος κοπής σε νέο ή παχύ γρασίδι και επεκτείνεται η διάρκεια λειτουργίας της μπαταρίας.

ΡΥΘΜΙΣΗ ΤΟΥ ΥΨΟΥΣ ΚΟΠΗΣ(Δείτε G)

Πατήστε και κρατήστε το μοχλό ρύθμισης ύψους κοπής. Ρυθμίστε το ύψος κοπής επάνω και κάτω.

! **ΠΡΟΕΙΔΟΠΟΙΗΣΗ!** Σταματήστε, αποδεσμεύστε το μοχλό λειτουργίας και περιμένετε μέχρι να σταματήσει το μοτέρ προτού ρυθμίσετε το ύψος. Οι λεπίδες κοπής συνεχίζουν να περιστρέφονται και μετά την απενεργοποίηση της μηχανής και μπορεί να προκαλέσουν τραυματισμό.

Άνοιγμα του προβολέα Led (Δείτε την Εικ. Η)

Πατήστε το κουμπί διακοπή για τον προβολέα Led.

ΑΦΑΙΡΕΣΗ/ΑΔΕΙΑΣΜΑ(Δείτε I1, I2)

! **ΠΡΟΕΙΔΟΠΟΙΗΣΗ!** Να ελέγχετε πάντα γιατί το περβύτι ασφαλείας μπορεί να κλείσει την έξοδο αποφόρτισης ερμητικά πριν τη χρήση. Μην σηκώνετε ποτέ το περβύτι ασφαλείας όταν η κουρευτική μηχανή χρησιμοποιείται χωρίς να έχει τοποθετηθεί η σακούλα χόρτου.

ΜΕΤΑ ΤΗ ΛΕΙΤΟΥΡΓΙΑ:

ΑΠΟΘΗΚΕΥΣΗ: (ΔΕΙΤΕ J1, J2)

Σταματήστε το χορτοκοπτικό και αφαιρέστε τις μπαταρίες. Καθαρίστε το εξωτερικό της μηχανής εξονυχιστικά με μια απαλή βούρτσα και πανί. Μην χρησιμοποιείτε νερό, διαλυτικά υγρά ή γυαλιστικά. Αφαιρέστε όλες τις λιπαρές ουσίες και τα υπολείμματα από τις σχισμές αερισμού. Γυρίστε τη μηχανή στο πλάι και καθαρίστε την περιοχή της λεπίδας. Εάν έχουν συσσωρευτεί υπολείμματα από γραζόν στην περιοχή της λεπίδας, αφαιρέστε τα με ξύλινο ή πλαστικό εργαλείο.

Αποθηκεύετε τη μηχανή σας σε ξηρό μέρος. Μην τοποθετείτε αντικείμενα πάνω στη μηχανή.

Για τη διευκόλυνση της αποθήκευσης, πιέστε και κρατήστε το κουμπί γρήγορης απελευθέρωσης και διπλώστε τη μπάρα χειρολαβής.

ΣΥΝΤΗΡΗΣΗ

! **ΠΡΟΕΙΔΟΠΟΙΗΣΗ:** ΣΤΑΜΑΤΗΣΤΕ ΤΟ ΧΟΡΤΟΚΟΠΤΙΚΟ ΚΑΙ ΑΦΑΙΡΕΣΤΕ ΤΙΣ ΜΠΑΤΑΡΙΕΣ ΠΡΙΝ ΑΦΑΙΡΕΣΕΤΕ ΤΟΝ ΣΥΛΛΕΚΤΗ ΧΟΡΤΟΥ.

Σημείωση: Για να διασφαλίσετε μακροχρόνια και αξιόπιστη χρήση, να εκτελείτε τακτικά τις ακόλουθες διαδικασίες συντήρησης. Να ελέγχετε για εμφανή ελαττώματα όπως

χαλαρή, μετατοπισμένη ή χαλασμένη λεπίδα, χαλαρά εξαρτήματα και φθαρμένα ή χαλασμένα εξαρτήματα. Να ελέγχετε ότι τα καλύμματα και οι προστασίες δεν είναι χαλασμένα και είναι σωστά προσαρτημένα στη μηχανή. Να εκτελείτε οποιαδήποτε απαραίτητη εργασία συντήρησης ή επισκευής πριν λειτουργήσετε τη μηχανή. Εάν εμφανιστεί σφάλμα στη λειτουργία της μηχανής κουρέματος παρά την τακτική συντήρηση, καλέστε τη γραμμή εξυπηρέτησης πελατών για βοήθεια.

ΑΚΟΝΙΣΜΑ ΛΕΠΙΔΑΣ

ΝΑ ΔΙΑΤΗΡΕΙΤΕ ΤΗ ΛΕΠΙΔΑ ΑΚΟΝΙΣΜΕΝΗ ΓΙΑ ΚΑΛΥΤΕΡΗ ΑΠΟΔΟΣΗ ΤΗΣ ΜΗΧΑΝΗΣ ΚΟΠΗΣ ΓΚΑΖΟΝ. ΜΙΑ ΜΗ ΑΚΟΝΙΣΜΕΝΗ ΛΕΠΙΔΑ ΔΕΝ ΚΟΒΕΙ ΚΑΛΑ ΤΟ ΓΚΑΖΟΝ ΟΥΤΕ ΤΟ ΑΧΥΡΟ.

ΝΑ ΦΟΡΑΤΕ ΚΑΤΑΛΛΗΛΑ ΓΥΑΛΙΑ ΠΡΟΣΤΑΣΙΑΣ ΟΤΑΝ ΑΠΟΜΑΚΡΥΝΕΤΕ, ΑΚΟΝΙΖΕΤΕ ΚΑΙ ΤΟΠΟΘΕΤΕΙΤΕ ΤΗ ΛΕΠΙΔΑ. ΒΕΒΑΙΩΘΕΙΤΕ ΟΤΙ ΟΙ ΜΠΑΤΑΡΙΕΣ ΕΧΟΥΝ ΑΦΑΙΡΕΘΕΙ

Σε κανονικές συνθήκες λειτουργίας το ακόνισμα της λεπίδας δύο φορές το χρόνο είναι συνήθως επαρκές. Η άμμος προκαλεί φθορά της λεπίδας. Αν το γκαζόν σας έχει αμμώδες υπέδαφος, ενδέχεται να χρειάζεστε πιο συχνό ακόνισμα. **ΝΑ ΑΝΤΙΚΑΘΙΣΤΑΤΕ ΑΜΕΣΩΣ ΤΗ ΛΕΠΙΔΑ ΑΝ ΕΧΕΙ ΛΥΓΙΣΕΙ Ή ΠΑΘΕΙ ΒΛΑΒΗ.**

ΚΑΤΑ ΤΟ ΑΚΟΝΙΣΜΑ ΤΗΣ ΛΕΠΙΔΑΣ(Δείτε K):

1. Βεβαιωθείτε ότι η λεπίδα είναι σε ισορροπία.
2. Ακονίστε τη λεπίδα στην αρχική γωνία κοπής.
3. Ακονίστε τη λεπίδα και τις δύο ακμές κοπής, αφαιρώντας ίσα μέρη και από τις δύο πλευρές.

Σημείωση:

1. Βεβαιωθείτε ότι το χορτοκοπτικό είναι απενεργοποιημένο και αφαιρέστε τις μπαταρίες.
2. Τοποθετήστε το χλοοκοπτικό όρθιο κατά την αποθήκευση.

ΙΣΟΡΡΟΠΙΑ ΛΕΠΙΔΑΣ(ΔΕΪΤΕ L)

Ελέγξτε την ισορροπία της λεπίδας τοποθετώντας την κεντρική σπή στη λεπίδα L-1 πάνω από κατααβίδι L-2, το οποίο είναι οριζόντια σφηνωμένο σε μέγνηνη L-3.

Αν οποιαδήποτε από τις ακμές της λεπίδας γέρνει προς τα κάτω ακονίστε αυτήν την ακμή. Η λεπίδα είναι σε ισορροπία όταν καμία άκρη δεν γέρνει.

ΣΥΝΤΗΡΗΣΗ ΛΕΠΙΔΑΣ(ΔείτεM1, M2)

Να ανανεώνετε τη λεπίδα μετά από 50 ώρες κούρεμα ή μετά από 2 χρόνια, οποιοδήποτε από τα δύο συμβεί νωρίτερα ανεξάρτητα από τις συνθήκες.

Θα χρειαστείτε γάντια κήπου (δεν παρέχονται) και κλειδί με άγκιστρο (δεν παρέχεται) για να αφαιρέσετε τη λεπίδα. Βεβαιωθείτε ότι οι μπαταρίες δεν είναι τοποθετημένες. Σφηνώστε ένα κομμάτι ξύλο ανάμεσα στη λεπίδα και το ντεκ χλοοκοπτικού για να αποφύγετε την περιστροφή της λεπίδαςκαι ξεβιδώστε το μάνδαλο της λεπίδας αριστερόστροφα χρησιμοποιώντας το κλειδί με άγκιστρο, και αφαιρέστε τη λεπίδα.

Για να τη συναρμολογήσετε ξανά, τοποθετήστε τη λεπίδα (16) μαζί με τα άκρα κοπής προς το έδαφος. Στη συνέχεια σφίξτε καλά τα παζμάδια της λεπίδας .

ΑΝΤΙΜΕΤΩΠΙΣΗ ΠΡΟΒΛΗΜΑΤΩΝ

ΠΡΟΒΛΗΜΑ	ΛΥΣΗ
1. Το χλοοκοπτικό δεν λειτουργεί όταν είναι ενεργοποιημένος ο μοχλός λειτουργίας.	Α. Ελέγξτε για να βεβαιωθείτε ότι το κουμπί κλειδώματος ασφαλείας έχει πατηθεί πλήρως. Β. Απελευθερώστε το μοχλό λειτουργίας για να απενεργοποιήσετε το χλοοκοπτικό. Αφαιρέστε τις μπαταρίες, αναποδογυρίστε το χλοοκοπτικό και ελέγξτε ότι η λεπίδα μπορεί να κάνει ελεύθερη περιστροφή. Εάν δεν γυρνάει ελεύθερα, επιστρέψτε το μηχανήμα σε ένα εξουσιοδοτημένο κέντρο σέρβις. Η λεπίδα πρέπει να γυρίζει ελεύθερα. C. Έχει φορτιστεί πλήρως η μπαταρία; Συνδέστε το φορτιστή και περιμένετε να ανάψει η πράσινη λυχνία. Για εκκίνηση, πατήστε μαζί το κουμπί κλειδώματος Ασφαλείας και τον μοχλό λειτουργίας την ίδια στιγμή. (Δείτε την Εικ. Ε1)
2. Η χλοοκοπτική μηχανή δεν λειτουργεί όταν είναι ενεργοποιημένος ο Μοχλός Ελέγχου Ταχύτητας Αυτο-προώθησης.	Α. Για να ενεργοποιήσετε την αυτο-προώθηση, πατήστε μαζί το κουμπί κλειδώματος Ασφαλείας και τον μοχλό ελέγχου ταχύτητας Αυτο-προώθησης την ίδια στιγμή. (Δείτε την Εικ. F)
3. Ο κινητήρας σταματάει κατά το κούρεμα.	Α. Απελευθερώστε το μοχλό λειτουργίας για να απενεργοποιήσετε το χλοοκοπτικό. Αφαιρέστε τις μπαταρίες, αναποδογυρίστε το χλοοκοπτικό και ελέγξτε ότι η λεπίδα μπορεί να κάνει ελεύθερη περιστροφή. Εάν δεν γυρνάει ελεύθερα, επιστρέψτε το μηχανήμα σε ένα εξουσιοδοτημένο κέντρο σέρβις. Η λεπίδα πρέπει να γυρίζει ελεύθερα. Β. Αυξήστε το ύψος κοπής στους τροχούς για υψηλότερη θέση και εκκινήστε το χλοοκοπτικό. C. Έχει φορτιστεί πλήρως η μπαταρία; Συνδέστε το φορτιστή και περιμένετε να ανάψει η πράσινη λυχνία. D. Αποφεύγετε υπερφόρτωση του χλοοκοπτικού. Επιβραδύνετε το ρυθμό κοπής ωθώντας το χλοοκοπτικό πιο αργά ή αυξήστε το ύψος κοπής. Ή πραγματοποιήστε και τα δύο.

4. Το χλοοκοπτικό λειτουργεί αλλά η απόδοση κοπής δεν είναι ικανοποιητική ή το γρασίδι δεν κόβεται εντελώς.	Α. Έχει φορτιστεί πλήρως η μπαταρία; Συνδέστε το φορτιστή και περιμένετε να ανάψει η πράσινη λυχνία. Β. Απελευθερώστε το μοχλό λειτουργίας για να απενεργοποιήσετε το χλοοκοπτικό. Αφαιρέστε τις μπαταρίες. Γυρίστε ανάποδα το χλοοκοπτικό και ελέγξτε: Λεπίδα για αιχμηρότητα - Διατηρείτε τη λεπίδα αιχμηρή. Ντεκ και χροάνη εξόδου για έμφραξη. C. Η ρύθμιση ύψους τροχού μπορεί να είναι πολύ χαμηλή σε σχέση με την κατάσταση γρασιδιού. Αυξήστε το ύψος κοπής.
5. Το χλοοκοπτικό είναι πολύ δύσκολο να ωθηθεί.	Α. Αυξήστε το ύψος κοπής για να μη χρειάζεται να σέρνεται τόσο το ντεκ στο γρασίδι. Ελέγξτε κάθε τροχό για ελεύθερη περιστροφή.
6. Το χλοοκοπτικό κάνει αφύσικους θορύβους και δονήσεις.	Α. Απελευθερώστε το μοχλό λειτουργίας για να απενεργοποιήσετε το χλοοκοπτικό. Αφαιρέστε τις μπαταρίες. Γυρίστε στα πλάγια το χλοοκοπτικό και ελέγξτε τη λεπίδα για να εξασφαλίσετε ότι δεν έχει καμφθεί ή πάθει ζημιά. Εάν η λεπίδα έχει ζημιά, αντικαταστήστε με μια εφεδρική. Εάν η κάτω πλευρά του ντεκ έχει ζημιά, επιστρέψτε το χλοοκοπτικό μηχανήμα σε ένα εξουσιοδοτημένο κέντρο του σέρβις. Β. Εάν δεν υπάρχουν ορατές ζημιές στη λεπίδα και το χλοοκοπτικό μηχανήμα συνεχίζει να δονείται: Release Απελευθερώστε το σταθεροποιητικό λειτουργίας για να απενεργοποιήσετε το χορτοκοπτικό, να αφαιρέσετε τις μπαταρίες και να αφαιρέσετε τη λεπίδα. Περιστρέψτε τη λεπίδα κατά 180 μοίρες και σφίξτε ξανά. Εάν το χλοοκοπτικό συνεχίζει να δονείται, επιστρέψτε το χλοοκοπτικό μηχανήμα σε ένα εξουσιοδοτημένο κέντρο του σέρβις.
7. Οι LED του φορτιστή μπαταρίας είναι αναμμένες.	Α. Ελέγξτε το σύνδεση βύσματος. Β. Αντικαταστήστε το φορτιστή.
8. Η LED του φορτιστή μπαταρίας δεν αλλάζει σε πράσινο χρώμα.	Α. Πρέπει να γίνει διάγνωση στην μπαταρία. Παραδώστε σε ένα εξουσιοδοτημένο κέντρο του σέρβις.

9. Το χλοοκοπτικό δεν συλλέγει το κομμένο γρασίδι στο σάκο συλλογής γρασιδιού.	A. Απομακρύνετε την πλάκα κάλυψης εδάφους κατά τη συλλογή. B. Χοάνη μπλοκαρισμένη. Απελευθερώστε το μοχλό λειτουργίας για να απενεργοποιήσετε το χλοοκοπτικό. Αφαιρέστε τις μπαταρίες. Καθαρίστε τη χοάνη από κομμένο γρασίδι. C. Πολύ κομμένο γρασίδι. Αυξήστε το ύψος κοπής στους τροχούς για να μειώσετε το μήκος κοπής. D. Σάκος γεμάτος. Αδειάζετε το σάκο πιο συχνά.
10. Κατά την κάλυψη εδάφους υπάρχει ορατό κομμένο γρασίδι.	A. Πολύ κομμένο γρασίδι. Αυξήστε το ύψος κοπής στους τροχούς για να μειώσετε το μήκος κοπής. Μην κόβετε περισσότερο από το 1/3 του συνολικού μήκους. B. Ελέγξτε εάν είναι αιχμηρή η λεπίδα. Διατηρείτε πάντα τη λεπίδα αιχμηρή.
11. Χαμηλός ή μειωμένος χρόνος λειτουργίας μετά από πολλές χρήσεις	A. Επιστρέψτε σε ένα εξουσιοδοτημένο κέντρο του σέρβις, ενδέχεται να χρειάζεται νέα μπαταρία.
12. Η LED του φορτιστή μπαταρίας αναβοσβήνει με κόκκινο χρώμα και η μπαταρία δεν μπορεί να φορτιστεί.	A. Η μπαταρία υπερθερμαίνεται μετά από συνεχή χρήση. Απομακρύνετε την μπαταρία από το φορτιστή και αφήστε να κρυώσει στους 42°C ή λιγότερους.
13. Εάν ο μοχλός σάκου κάλυψης εδάφους δεν κινείται	A. Αφαιρέστε τη συστοιχία μπαταριών. B. Τοποθετήστε το χλοοκοπτικό στην όρθια θέση αποθήκευσης. Γ. Απομακρύνετε το γρασίδι από την πλάκα κάλυψης εδάφους (Δείτε την Εικ. N)

χρησιμοποιημένων μπαταριών:

Στο τέλος του χρόνου ζωής της συσκευής, αφαιρέστε με ασφάλεια το πακέτο μπαταριών πριν απορρίψετε τη συσκευή. Μην πετάτε τις μπαταρίες στα σκουπίδια ή στο κανονικό κάδο απορριμμάτων. Επίσης, μην απορρίπτετε τη μπαταρία μαζί με τη μηχανή. Αφαιρέστε το χρησιμοποιημένο πακέτο μπαταριών από τη συσκευή και απορρίψτε το σε κοινική ή βολική εξειδικευμένη μονάδα ανακύκλωσης. Εάν έχετε αμφιβολίες, συμβουλευθείτε τον τοπικό φορέα προστασίας του περιβάλλοντος. Οι μπαταρίες μπορεί να εισέλθουν στον κύκλο του νερού εάν απορριφθούν εσφαλμένα, με τις επιπτώσεις να είναι επικίνδυνες για το οικοσύστημα. Μην απορρίπτετε τις αποβλήτους μπαταρίες ως ακατάστατα οικιακά απορρίμματα.

ΔΗΛΩΣΗ ΣΥΜΜΟΡΦΩΣΗΣ

Εμείς,
Positec Germany GmbH
Postfach 32 02 16, 50796 Cologne, Germany

Εκ μέρους της Positec δηλώνουμε ότι το προϊόν
Περιγραφή **Ασύρματη μηχανή γκαζόν**
Τύπος **KG760E KG760E.X (7 - χαρακτηρισμός μηχανήματος, αντιπροσωπ. Ασύρματη μηχανή γκαζόν)**
Λειτουργία **Κούρεμα γρασιδιού**

Συμμορφώνεται με τις παρακάτω Οδηγίες,
2006/42/EC, 2014/30/EU
2011/65/EU&(EU)2015/863
2000/14/EC τροποποιήθηκε από την **22005/88/EC**

2000/14/EC τροποποιήθηκε από την 2005/88/EC
- Διαδικασία Αξιολόγησης Συμβατότητας σύμφωνα με
Παράρτημα VI
- Μετρημένο επίπεδο τάσης ήχου **92.9 dB(A)**
- Δηλωμένο εγγυημένο επίπεδο τάσης ήχου **96 dB(A)**

Ο εμπλεκόμενος αναγνωρισμένος οργανισμός
Όνομα: Intertek Deutschland GmbH
(αναγνωρισμένος οργανισμός 0905)
**Διεύθυνση: Stangenstraße 1, 70771 LEINFELDEN-
ECHTERDINGEN**

Πρότυπα συμμόρφωσης,
**EN 62841-1, EN IEC 62841-4-3, EN ISO 3744, EN IEC
55014-1, EN IEC 55014-2, EN IEC 63000**

Το πρόσωπο που έχει εξουσιοδότηση να συντάξει το τεχνικό αρχείο,
Όνομα: Marcel Filz
Διεύθυνση Positec Germany GmbH
Postfach 32 02 16, 50796 Cologne, Germany



2021/01/06
Allen Ding
Βοηθός Αρχιμηχανικός, Δοκιμές & Πιστοποιήσεις
Positec Technology (China) Co., Ltd
18, Dongwang Road, Suzhou Industrial
Park, Jianguo 215123, P. R. China

ΠΡΟΣΤΑΣΙΑ ΤΟΥ ΠΕΡΙΒΑΛΛΟΝΤΟΣ

 Απόβλητα σχετικά με ηλεκτρισμό δεν πρέπει να πετάγονται μαζί με τα απόβλητα του νοικοκυριού.
■ Παρακαλούμε να τα ανακυκλώνετε εκεί όπου υπάρχουν οι απαραίτητες εγκαταστάσεις. Ελέγξτε στον τοπικό σας δήμο ή στους πωλητές για συμβουλές ανακύκλωσης.

ΓΙΑ ΕΡΓΑΛΕΙΑ ΜΠΑΤΑΡΙΑΣ

Η περιοχή θερμοκρασίας περιβάλλοντος για τη χρήση και αποθήκευση του εργαλείου και της μπαταρίας είναι 0°C-45°C.
Η προτεινόμενη περιοχή θερμοκρασίας περιβάλλοντος για το σύστημα φόρτισης κατά τη διάρκεια της φόρτισης είναι 5°C-40°C.
Λεπτομέρειες σχετικά με την ασφαλή απόρριψη των

EREDETI HASZNÁLATI UTASÍTÁS BIZTONSÁGOS TERMÉKHASZNÁLAT ÁLTALÁNOS FIGYELMEZTETÉSEK



WAARSCHUWING Lees alle veiligheidswaarschuwingen, instructies, illustraties en specificaties die bij dit elektrisch gereedschap werden meegeleverd. Het niet opvolgen van alle onderstaande voorschriften kan tot een elektrische schok, brand en/of ernstig persoonlijk letsel leiden.

Bewaar alle waarschuwingen en instructies voor latere naslag.

De term "(elektrisch) gereedschap" in de waarschuwingen hieronder, verwijst naar uw op netspanning werkende gereedschap (met stroomdraad) of uw accugereedschap (draadloos).

1) WERKGEBIED

- a) **Houd uw werkgebied schoon en zorg ervoor dat deze goed verlicht is.** In rommelige en slecht verlichte werkgebieden gebeuren sneller ongelukken.
- b) **Gebruik elektrisch gereedschap niet in explosieve atmosferen, zoals in de nabijheid van ontvlambare vloeistoffen, gassen of stof.** Elektrisch gereedschap veroorzaakt vonken die de stof of de gassen kunnen doen ontvlammen.
- c) **Houd kinderen en omstanders uit de buurt terwijl u met elektrisch gereedschap werkt.** Afdelingen kunnen ervoor zorgen dat u de controle over het gereedschap verliest.

2) ELEKTRISCHE VEILIGHEID

- a) **De stekker van het elektrisch gereedschap moet passen in het stopcontact. Pas de stekker op geen enkele manier aan om te zorgen dat hij wel past.** Gebruik geen adapterstekkers terwijl u geaard elektrisch gereedschap gebruikt. Onaangepaste stekkers die in het stopcontact passen, verminderen de kans op een elektrische schok.
 - b) **Vermijd lichamelijk contact met gearde of gegronde oppervlakken, zoals buizen, radiatoren, fornuizen en koelkasten.** Als uw lichaam geaard of geground is, is er een grotere kans op een elektrische schok.
 - c) **Stel uw elektrische gereedschap niet bloot aan regen of natte omstandigheden.** Water dat elektrisch gereedschap kan binnendringen, vergroot de kans op een elektrische schok.
 - d) **Gebruik de stroomdraad niet op een andere manier dan waarvoor deze gemaakt is. Trek niet aan de stroomdraad, ook niet om de stekker uit het stopcontact te krijgen en draag het gereedschap niet door het aan de stroomdraad vast te houden.** Houd de stroomdraad uit de buurt van hitte, olie, scherpe hoeken en bewegende onderdelen. Beschadigde of verwarde stroomdraden vergroten de kans op een elektrische schok.
 - e) **Wanneer u het elektrische gereedschap buitenshuis gebruikt, dient u te zorgen voor een verlengsnoer dat geschikt is voor gebruik buitenshuis.** Het gebruik van een verlengsnoer dat geschikt is voor gebruik buitenshuis, vermindert de kans op een elektrische schok.
 - f) **Moet een krachtmachine in een vochtige locatie worden gebruikt, gebruik dan een aardlekschakelaar (ALS).** Een ALS vermindert het gevaar op elektrische schokken.
- ## 3) PERSOONLIJKE VEILIGHEID
- a) **Blijf alert, kijk waar u mee bezig bent en gebruik uw gezonde verstand wanneer u met elektrisch gereedschap werkt. Gebruik geen elektrisch gereedschap wanneer u moe bent of onder de invloed van drugs, alcohol of medicijnen.** Een moment van onoplettendheid bij het gebruik van elektrisch gereedschap kan leiden tot ernstig persoonlijk letsel.
 - b) **Gebruik een veiligheidsuitrusting. Draag altijd oogbescherming.** Een veiligheidsuitrusting, zoals een stofmasker, schoenen met antislipzolen, een veiligheidshelm, of oorbescherming die onder de juiste omstandigheden gebruikt wordt, vermindert de kans op persoonlijk letsel.
 - c) **Pas op dat het apparaat niet onbedoeld wordt gestart. Zorg ervoor dat de schakelaar uit staat voordat u de voeding en/of batterij aansluit, en als u de machine oppakt en draagt.** Gereedschap dragen terwijl u uw vinger op de schakelaar houdt, of de stekker in het stopcontact steken terwijl het gereedschap ingeschakeld staat, is vragen om ongelukken.
 - d) **Verwijder inbussleutels of moersleutels voordat u het gereedschap inschakelt.** Een sleutel die nog in of op een draaiend onderdeel van het elektrische gereedschap zit, kan leiden tot ernstig persoonlijk letsel.
 - e) **Werk niet boven uw macht. Zorg er altijd voor dat u stevig staat en goed in balans bent.** Hierdoor heft u betere controle over het gereedschap in onverwachte situaties.
 - f) **Draag geschikte kleding. Draag geen loszittende kleding of sieraden. Houd uw haar en kleding uit de buurt van bewegende onderdelen.** Loszittende kleding, sieraden of lang haar kan vast komen te zitten in bewegende onderdelen.
 - g) **Wanneer er apparaten worden bijgeleverd voor stofafzuiging en -opvang, zorg er dan voor dat deze aangesloten zijn en op de juiste manier gebruikt worden.** Het gebruik van deze apparaten vermindert de gevaren die door stof kunnen ontstaan.
 - h) **Als u gereedschap veelvuldig gebruikt, dan kan dit leiden tot het negeren van de veiligheidsprincipes, probeer dit te vermijden.** Een achteloze actie kan binnen een fractie van een seconde leiden tot ernstig letsel.
- ## 4) GEBRUIK EN ONDERHOUD VAN ELEKTRISCH GEREEDSCHAP
- a) **Forceer het gereedschap niet. Gebruik gereedschap dat voor de toepassing geschikt is.** Het gebruik van geschikt gereedschap levert beter werk af en werkt veiliger als het gebruikt wordt op de snelheid waar het voor ontworpen is.

- b) **Gebruik het gereedschap niet wanneer de aan/uitschakelaar niet functioneert.** Gereedschap dat niet kan worden bediend met behulp van de schakelaar is gevaarlijk en dient te worden gerepareerd.
 - c) **Haal de stekker uit het stopcontact en/of verwijder de accu, indien deze kan worden verwijderd, uit het gereedschap voordat u instellingen veranderd, toebehoren vervangt of de machine opbergt.** Deze preventieve veiligheidsmaatregelen verminderen de kans op het ongewild inschakelen van het gereedschap.
 - d) **Berg gereedschap dat niet gebruikt wordt buiten het bereik van kinderen op en laat personen die niet bekend zijn met het gereedschap of met deze veiligheidsinstructies het gereedschap niet bedienen.** Elektrisch gereedschap kan in de handen van ongetrainde gebruikers gevaarlijk zijn.
 - e) **Onderhouden van het gereedschap en accessoires. Controleer of bewegende onderdelen nog goed uitgelijnd staan, of ze niet ergens vastzitten en controleer op elke andere omstandigheid die ervoor kan zorgen dat het gereedschap niet goed functioneert. Wanneer het gereedschap beschadigd is, dient u het te repareren voordat u het in gebruik neemt.** Veel ongelukken worden veroorzaakt door slecht onderhouden elektrisch gereedschap.
 - f) **Houd snijdend gereedschap schoon en scherp.** Goed onderhouden snijdend gereedschap met scherpe zaagbladen/messen zal minder snel vastlopen en is makkelijker te bedienen.
 - g) **Gebruik het gereedschap, de accessoires, de bitjes, enz. in overeenstemming met deze instructies en op de manier zoals bedoeld voor het specifieke type elektrisch gereedschap, rekening houdend met de werkomstandigheden en het uit te voeren werk.** Het gereedschap gebruiken voor andere doeleinden dan waar deze voor ontworpen is, kan gevaarlijke situaties opleveren.
 - h) **Houd de handgrepen en grijppoppervlakten droog, schoon en vrij van olie en smeermiddel.** Glibberige handgrepen en grijppoppervlakten laten geen veilige hantering toe, en zorgen ervoor dat u geen controle hebt over het gereedschap in onverwachte omstandigheden.
- 5) GEBRUIK EN ONDERHOUD VAN ACCUGEREEDSCHAP**
- a) **Laad het accupack alleen op met de door de fabrikant aangegeven oplader.** Een oplader die geschikt is voor het ene type accupack, kan brand veroorzaken wanneer die gebruikt wordt voor een ander type accupack.
 - b) **Gebruik het gereedschap uitsluitend met het aangegeven accupack.** Door het gebruik van andere accupacks ontstaat de kans op letsel of brand.
 - c) **Wanneer het accupack niet gebruikt wordt, dient u het uit de buurt te houden van metalen voorwerpen, zoals paperclips, munten, sleutels, spijkers, schroeven of andere kleine metalen voorwerpen die een verbinding kunnen maken tussen de contactpunten van de terminal.** Het kortsluiten van de accuterminals kan zorgen voor brandwonden of brand.
 - d) **Onder extreme omstandigheden kan er vloeistof uit de accu lopen; raak deze vloeistof niet aan.**

Wanneer u toch onverhoopt met de vloeistof in aanraking komt, dient u dit onmiddellijk af te spoelen met water. Wanneer de vloeistof in de ogen komt, dient u zo snel mogelijk een arts te raadplegen. Vloeistof die afkomstig is uit de accu kan irritatie of brandwonden veroorzaken.

- e) **Gebruik geen accu of gereedschap dat beschadigd of aangepast is.** Beschadigde of aangepaste accu's kunnen onvoorspelbaar reageren, wat kan leiden tot brand, explosie of het veroorzaken van letsel.
 - f) **Stel een accu of gereedschap niet bloot aan vuur of extreme temperatuur.** Blootstelling aan brand of een temperatuur boven 130°C kan explosie veroorzaken.
 - g) **Volg alle instructies en laad de accu of het gereedschap niet op buiten het temperatuurbereik dat vermeld is in de handleiding.** Onjuist opladen of opladen bij temperaturen buiten het aangegeven bereik kan de accu beschadigen en het risico op brand vergroten.
- 6) SERVICE**
- a) **Laat uw elektrisch gereedschap repareren door een bevoegde reparateur die alleen originele reserveonderdelen gebruikt.** Zo bent u er zeker van dat uw gereedschap veilig blijft.
 - b) **Repareer nooit beschadigde accu's.** Reparatie van accu's mag alleen worden uitgevoerd door de fabrikant of geautoriseerde onderhoudstechnici.

A FŰNYÍRÓRA VONATKOZÓ BIZTONSÁGI FIGYELMEZTETÉSEK

- a) **Ne használja a fűnyírót rossz időjárási körülmények között, különösen, ha villámás veszélye áll fenn.** Így csökkentheti a villámcsapás kockázatát.
- b) **A területet, ahol a fűnyírót használni kívánja, gondosan vizsgálja át, hogy nem élnek-e ott vadon élő állatok.** A fűnyíró működés közben a vadállatok sérülését okozhatja.
- c) **Gondosan ellenőrizze a fűnyíró használati helyét, és távolítson el minden követ, botot, drótot, csontot és egyéb idegen tárgyat.** Az elrepülő tárgyak személyi sérülést okozhatnak.
- d) **A fűnyíró használata előtt szemrevételezéssel mindig ellenőrizze, hogy a kés és a késgység nem használaton van-e és a kés sértült-e.** Az elhasználaton van vagy sértült alkatrészek növelik a sérülésveszélyt.
- e) **Rendszeresen ellenőrizze a fűgyűjtő kopás vagy sértülés szempontjából.** A kopott vagy sértült fűgyűjtő megnövelheti a személyi sérülés kockázatát.
- f) **A védőelemek mindig legyenek a helyükön. A védőelemek legyenek működőképes állapotban, megfelelően felszerelve.** A laza, sértült vagy működésképtelen védőelemek személyi sérülést okozhatnak.
- g) **A hűtőlevegő-beömlőket tartsa tisztán.** Az eltömődött hűtőlevegő-beömlők és az idegen tárgyak túlmelegedést okozhatnak, vagy tűzveszélyesek lehetnek.
- h) **A fűnyíró használata közben viseljen csúszásgátló munkavédelmi lábbelit.** Ne működtesse a fűnyírót

mezítláb vagy nyitott szandálban. Ez csökkenti a lábak sérülésének kockázatát, ha azok a mozgó vágófejhez érnek.

- i) **A fűnyíró működtetése közben mindig viseljen hosszúnadrágot.** A szabadon lévő bőrfelület megnöveli az elrepülő tárgyak okozta személyi sérülés valószínűségét.
- j) **Ne használja a fűnyírót nedves fűben. Sétáljon, soha ne fusson.** Ez csökkenti a megcsúszás és elesés veszélyét, ami személyi sérüléshez vezethet.
- k) **Ne használja a fűnyírót rendkívül meredek lejtőn.** Ez csökkenti annak veszélyét, hogy elveszti a gép feletti uralmat, megcsúszik vagy elesik, ami személyi sérüléshez vezethet.
- l) **Lejtőn végzett munka közben mindig stabilan álljon, mindig a lejtő vonalával párhuzamosan dolgozzon, soha ne használja fel-le irányban, és irányváltáskor legyen rendkívül óvatos.** Ez csökkenti annak veszélyét, hogy elveszti a gép feletti uralmat, megcsúszik vagy elesik, ami személyi sérüléshez vezethet.
- m) **A fűnyíró tolatásakor vagy magához húzásakor fokozott óvatossággal járjon el. Mindig figyeljen oda a környezetére.** Ez csökkenti a használat közbeni megbotlás kockázatát.
- n) **Ne érintse meg a késeket és más veszélyes mozgó alkatrészeket, amíg azok mozgásban vannak.** Ez csökkenti a mozgó alkatrészek okozta személyi sérülések kockázatát.
- o) **Beszorult anyag eltávolításakor vagy a fűnyíró tisztításakor győződjön meg arról, hogy minden hálózati kapcsoló ki van kapcsolva, és az akkumulátoregység hátlapja le van választva.** A fűnyíró nem várt működése súlyos személyi sérülést okozhat.

helyes eljárást használva végezze.

- i) **Használaton kívül ne hagyja töltőn az akkumulátort.**
- j) **Hosszan tartó tárolást követően a maximális teljesítmény elérése érdekében szükséges lehet, hogy az akkumulátort többször feltöltse és lemerítse.**
- k) **Csak a Kress által javasolt töltővel töltsse fel. Kizárólag a készülékhez való használatra mellékelt töltőt használja.**
- l) **Ne használjon a készülékkel való használatra tervezettől eltérő akkumulátort.**
- m) **Az akkumulátor gyermekektől távol tartandó.**
- n) **Őrizze meg a termékhez mellékelt utasításokat, a későbbiekben szükségére lehet ezekre.**
- o) **Amikor a szerszámot nem használja, vegye ki belőle az akkumulátort.**
- p) **Ártalmatlanításnál megfelelően járjon el.**
- q) **Ne helyezzen be különböző gyártóktól származó, illetve eltérő kapacitású, méretű vagy típusú akkukat a készülékbe.**
- r) **Tartsa távol az akkumulátort mikrohullámoktól és nagy nyomástól.**

SZIMBÓLUMOK



A sérülésveszély csökkentése érdekében a felhasználónak el kell olvasnia az utasításokat



FIGYELEM – Vigyázzon az eldobott tárgyakkal – tartsa távol a járókelőket



FIGYELEM – Tartsa távol a kezét és lábát a késektől



FIGYELMEZTETÉS – Karbantartás előtt válassza le az akkumulátort



Az akkumulátor nem megfelelő leselejtes esetén bekerülhet a víz körforgásba, ami veszélyes lehet az ökoszisztémára nézve. A hulladék akkumulátort ne dobja a kommunális hulladékba.

AZ AKKUMULÁTORRAL KAPCSOLATOS BIZTONSÁGI FIGYELMEZTETÉSEK

- a) **Az akkumulátort ne szedje szét, ne nyissa fel és ne vágja meg.**
- b) **Ne zárja rövide a akkumulátort. Az akkumulátorokat ne tárolja olyan dobozban vagy fiókban, ahol rövide zárhatják egymást, vagy valamilyen vezető anyag a rövidzárlatukat okozhatja.** Az akkumulátorokat használaton kívül tartsa a fémtárgyaktól, például gemkapcsoktól, pénzérméktől, kulcsoktól, szögektől, csavaroktól vagy más kis fémtárgyaktól távol, mert ezek összekapcsolhatják a pólusokat. Az akkumulátor pólusainak rövidzárlata égés- és tűzveszélyes.
- c) **Ne tegye ki hőnek vagy tűznek az akkumulátort. Ne tárolja közvetlen napfényben.**
- d) **Az akkumulátort ne tegye ki ütésnek.**
- e) **Ha az akkumulátor szivárog, vigyázzon, hogy a folyadék ne kerüljön a bőrre vagy szembe. Amennyiben a bőrre vagy szembe kerül, az érintett területet mossa le bő vízzel, és forduljon orvoshoz.**
- f) **Vigyázzon, hogy az akkumulátor tiszta és száraz maradjon.**
- g) **Ha az akkumulátor pólusaira szennyeződés kerül, azt egy tiszta, száraz ruhával törölje le.**
- h) **Az akkumulátort használat előtt fel kell tölteni. A töltést mindig az utasításoknak megfelelően,**

	Ne dobja tűzbe
 Li-Ion 	Lítium-ion akkumulátor. A termékben található szimbólum arra utal, hogy minden akkumulátorcsomagot külön kell gyűjteni. Ezeket aztán újrahasznosítják vagy szétszerelik, hogy csökkentsék a környezetre gyakorolt hatását. Az akkumulátorcsomag veszélyes lehet a környezetre és az emberi egészségre nézve, mivel veszélyes anyagokat tartalmaz.
	A leselejtezett elektromos készülékek nem dobatók ki a háztartási hulladékkal. Ha van a közelben elektromos hulladék gyűjtő udvar, vigye oda a készüléket. Az újrahasznosítási lehetőségekről tájékozódjon a helyi hatóságoknál vagy a kereskedőnél.
	Viseljen védőkesztyűt.
	Mindennemű beállítás, javítás vagy karbantartás előtt vegye ki az akkut az akkuházból.
	A kések a kerti kismegye kikapcsolása után még tovább forognak és sérüléseket okozhatnak. Mielőtt az alkatrészekhez hozzárna, várja meg, míg a berendezés minden alkatrésze leáll.

AZ ALKATRÉSZEK LISTÁJA

1.	ÖNJÁRÓ SEBESSÉGSZABÁLYOZÓ KAR
2.	MŰKÖDTETÉSI BIZTOSÍTÉKKAR
3.	FOGANTYÚSZÁR
4.	FÜGYŰJTŐ ZSÁK KAPCSOLÓKAR
5.	AKKUMULÁTOR FEDÉL
6.	LED FÉNYSZÓRÓ
7.	ELSŐ FOGANTYÚ
8.	VÁGÁSI MAGASSÁG BEÁLLÍTÁS MUTATÓ
9.	VÁGÁSI MAGASSÁG BEÁLLÍTÓ KAR
10.	HÁTSÓ FOGANTYÚ
11.	BIZTONSÁGI FEDÉL

12.	FÜGYŰJTŐ ZSÁK
13.	ÖNJÁRÓ SEBESSÉGSZABÁLYOZÓ
14.	GYORSKIOLDÓ GOMB
15.	KAPCSOLÓGOMB AZ AKKUMULÁTOR JELZŐLÁMPÁJÁHOZ
16.	BIZTONSÁGI ZÁR GOMB
17.	ÁRAMJELZŐ LÁMPA
18.	KAPCSOLÓGOMB A LED FÉNYSZÓRÓHOZ
19.	OLDALSÓ KIÜRÍTŐ FEDÉL (LÁSD A C2 ÁBRÁT)
20.	OLDALSÓ KIÜRÍTŐ CSÚSZDA (LÁSD A C2 ÁBRÁT)
21.	PENGE CSAVAR (LÁSD AZ M1 ÁBRÁT)
22.	PENGE (LÁSD AZ M1 ÁBRÁT)
23.	TÁVTARTÓ (LÁSD AZ M1 ÁBRÁT)

Nem minden készülék tartalmazza valamennyi, a fentiekben felsorolt alkatrészt.

MŰSZAKI ADATOK

Típus KG760E KG760E.X (7 - a készülék jelölése, akkumulátorral működtetett fűnyírót jelöl)

	KG760E KG760E.X **
Feszültség	60V  Max*
Terhelés nélküli sebesség	2800 /min
Burkolat szélessége	53 cm
Vágási szélesség	51 cm
Az első kerék átmérője	200 mm
A hátsó kerék átmérője	250 mm
Vágásmagasság	20 – 80 mm
Vágásmagasság beállítások	7
Fűgyűjtő kapacitása	70 L
A készülék súlya(Meztelen eszköz)	32 kg

* Voltage measured without workload. Initial battery voltage reaches maximum of 60 volts. Nominal voltage is 54 volts. Terhelés nélküli feszültség. Az akkumulátor kezdő feszültsége maximum 60 V. A névleges feszültség 54 V.

** X = 1-999, A-Z, M1-M9 csak különféle vásárlókra vonatkozik, ezek között a modellek között nincs biztonsági változás.

JAVASOLT AKKUMULÁTOROK ÉS TÖLTŐK

Kategória	Modell	Mapacitás
60V Akkumulátor	KA3002	4.0Ah
	KA3008	5.0Ah
60V Töltés	KA3714	5.0A
	KA3706	8.0A

Javasoljuk, hogy a tartozékokat ugyanabból a boltból vásárolja meg, ahol a szerszámot is vásárolta. A tartozék típusát az elvégzendő munkának megfelelően válassza meg. További részleteket a tartozék csomagolásán talál. Kérjen segítséget és tanácsot a bolti eladóktól.

ZAJÉRTÉKEK

114	A-súlyozású hangnyomásszint	$L_{pA} = 78.2 \text{ dB(A)}$
HU	K_{pA}	3.0 dB (A)
	A-súlyozású hangerő	$L_{WA} = 92.9 \text{ dB(A)}$
	K_{WA}	3.0 dB (A)
	Viseljen hallásvédőt.	

REZGÉSÉRTÉKEK

Tipikus súlyozott rezgés	$a_h < 2.5 \text{ m/s}^2$
Bizonytalanság	$K = 1.5 \text{ m/s}^2$

FIGYELEM: Az elektromos kézszerszám használata során a rezgés kibocsátás eltérhet a fenti értéktől attól függően, hogy a szerszámot hogyan használják. Az érték függhet az alábbiaktól: Hogyan használják a szerszámot, milyen anyagokat vágnak vagy fúrnak.

Az eszköz jó állapotban van-e, megfelelően karbantartják-e.

Megfelelő tartozékokat használnak-e az eszközhöz, vigyáznak-e, hogy éles legyen és jó állapotban maradjon.

A fogantyú megfelelően rögzül-e, használnak-e rezgéscsillapító tartozékokat.

A szerszámot rendeltetésszerűen, kialakításának és a jelen utasításoknak megfelelően használják-e.

Ha a szerszámot nem kezelik megfelelően, kéz-kar vibrációs szindrómát okozhat.



FIGYELEM: A pontosság érdekében az expozíciós szint becslést értékéhez a valós használati körülmények között figyelembe kell venni a működési ciklus valamennyi elemét, így azt az időt is, amikor a szerszám ki van kapcsolva, és amikor üresjáratban működik. Ez a teljes munkaidőszak viszonylatában jelentősen csökkentheti az expozíciós szintet.

A rezgéscsökkenésnek való kitétséget az alábbiakkal csökkentheti:
MINDIG éles vésőt, pengét, és hegyes fúrófejet használjon.

Az eszközt jelen utasításoknak megfelelően tartsa karban, és vigyázzon a megfelelő kenésre (ahol erre szükség van).

Ha rendszeresen használja az eszközt, vásároljon rezgéscsillapító tartozékokat.

Úgy tervezze meg a munkáját, hogy a magas rezgésszámú eszközök használatát igénylő feladatokat több napra ossza el.

HASZNÁLATI UTASÍTÁSOK



MEGJEGYZÉS: Mielőtt a szerszámot használná, olvassa el figyelmesen az utasításokat.

Rendeltetés

A termék háztartási használatú fűnyírásra alkalmas.

MŰKÖDTETÉS ELŐTT

A fogantyú felemelése (lásd az A ábrát)

Működés közben nyomja meg és tartsa lenyomva a Gyorskioldó gombot.

A gyűjtőkosár felerősítése a fűnyíróra (Lásd a B1, B2, B3 ábrát)

MEGJEGYZÉS: Kicsit nyomja le a fűgyűjtő tartályt, hogy ellenőrizze, teljesen rögzült-e.

MEGJEGYZÉS: A fűgyűjtő zsák felszerelése előtt távolítsa el a talajtakaró betétet a fűnyírógépről.

Az oldalsó kiürítő csúszda összeszerelése (lásd a C1, C2 ábrát)

Emelje fel az oldalsó kiürítő fedelet az oldalsó kiürítő csúszda összeszereléséhez.

MEGJEGYZÉS: Ne felejtse el először eltávolítani a fűgyűjtő zsákot, majd összeszerelés előtt nyomja meg a mulcsoszó kapcsolókarját a fűgyűjtő zsák kimenetének bezárásához.

Az akkumulátor behelyezése és eltávolítása (Lásd a D1, D2 ábrát)

MEGJEGYZÉS: Nyomja meg az akkumulátor kioldógombját, hogy eltávolíthassa az akkumulátort a szerszámgepből. Töltés után helyezze be az akkumulátort a szerszám gép akkumulátorcsatlakozójába, amíg egy "kattanást" nem hall. Egyszeri és enyhe nyomás elegendő lesz. Egyszeri és enyhe nyomás elegendő lesz.

MEGJEGYZÉS: Az elülső akkumulátor-nyílás a tápellátás

helye, míg a hátsó akkumulátor-nyílás a tartalék akkumulátor tárolásának helye.

Az áramjelző lámpa ellenőrzése (lásd a D3 ábrát)

Nyomja meg a kapcsológombot az akkumulátor jelzőfényéhez, és az áramellátás jelzőfénye világítani kezd.

MŰKÖDÉS

Elindítás & Leállítás (Lásd a E1, E2 ábrát)

Nyomja meg a Biztonsági zár gombot, majd az indításhoz húzza meg a Működtetési biztosítékkart. Engedje fel a működtetési biztosítékkart a leállításhoz.

Az indításhoz nyomja meg egyszerre a Biztonsági zár gombot és a Működtetési biztosítékkart.

MEGJEGYZÉS: Minden használat után helyezze a mulcszóó zsák kapcsolókat a zsák helyzetbe. (Lásd a B1 ábrát)

Az önjáró rendszer működtetése(Lásd a F ábrát)

Nyomja meg a Biztonsági zár gombot, majd a működtetéshez nyomja meg az önjáró sebességszabályozó kart.

MEGJEGYZÉS: Az önjáró funkció bekapcsolásához nyomja meg egyszerre a Biztonsági zár gombot és az Önjáró sebességszabályozó kart.

TIPPEK SZÁRZÚZÁSOS FÜNYÍRÁSHOZ

Szárzúzáskor a fűnyíró apróra vágja a lenyírt fűvet, majd szétteríti a pázsiton. Standard esetben e fűdarabkák gyorsan elbomlanak, és táplálják a pázsitot. Optimális szárzúzási eredményt az alábbi javaslatok betartása esetén kap.

- 1) Ne nyírjon esőtől vagy harmattól nedves fűvet. A nedves fű ugyanis összetapad, és csökkenti a szárzúzás hatékonyságát, valamint az akkumulátor élettartamát.
Fűnyíráshoz a legjobb időpont késő délután, amikor a fű száraz, és a frissen lenyírt felületet nem éri közvetlen és intenzív napsugárzás.
- 2) A legjobb szárzúzási eredmény érdekében a nyírás magasságát legfeljebb 40 mm-re, azaz megközelítőleg a fűszálak hosszának egyharmadára állítsa be. Ha a fűszálak ennél hosszabbak, a motor túlterhelésének megelőzése és a könnyebb haladás érdekében állítsa magasabbra a fűnyírási magasságot. Hosszabb szálú fű szárzúzása esetén először állítsa be maximumra a fűnyírási magasságot, és csak második áthaladások állítsa be a végeredményként kívánt magasságot. További lehetőség csak a vágási szélesség egy részét kihasználni, és vágás közben lassan haladni.
- 3) A legjobb teljesítmény érdekében távolítsa el a fűnyíróról a fűmaradékokat. Időnként kapcsolja ki a fűnyírót, és várja meg, amíg a kés forgása teljesen le nem áll. Majd távolítsa el az akkumulátort, és fordítsa a fűnyírót az oldalára. Megfelelő segédeszközzel, pl. bottal, kaparja le a lerakódott fűmaradékokat a kés környékéről. Friss, nedves fű nyírásakor gyakrabban tisztítsa a fűnyírót, és ne felejtse el minden használatot követően megtisztítani.
- 4) Egyes fűfajták vagy bizonyos fűnyírási körülmények megkövetelik, hogy a lenyírt felületen még

egyszer végighaladjon, és a fűnyíró egyenletesen szétterítse a lenyírt fűvet.

A második áthaladás során ajánlott az eredeti haladási irányra merőlegesen haladni. SOHA SEMMILYEN KÖRÜLMÉNYEK KÖZÖTT NE VÁLTOZTASSA MEG A NYÍRÁSI RÁNYT ÚGY, HOGY DOMBRÓL LEFELÉ KELLJEN HALADNIA.

- 5) Minden héten kissé eltérő útvonalon haladjon, mint az előző héten. Ezzel megelőzheti, hogy rajzolatok alakuljanak ki a pázsiton.
- 6) Ne kaszáljon lejtőn, amelynek szöge nagyobb, mint 15°

LENYÍRT ALAPTERÜLET

A lenyírt alapterület méretét számos tényező befolyásolja, például a nyírási magasság, a nedves fű, a fűszálak hossza vagy sűrűsége. A fűnyíró használat közbeni túlságosan gyakori be- és kikapcsolása csökkenti a lenyírt alapterületet.

Ideális akár 2000m²-es közötti terület lekaszálásához.

TANÁCSOK:

- 1) Ajánlott a fűvet rövidebb intervallumokba, standard tempóban haladva, és a fűnyíró munka közbeni gyakori ki- és bekapcsolását elkerülve nyírni.
- 2) Kérjük, hogy a fűnyíró lehető legjobb teljesítményének biztosításához minden esetben biztosítsa két teljesen feltöltött állapotú akkumulátor egyidejű használatát, valamint mindig max. 1/3 magasságig vágja a fűvet.
- 3) Magas fű nyírásakor a lehető leghatékonyabb fűnyírás és fűkibobás érdekében lassan haladjon.
- 4) Kerülje a nedves vagy harmatos fű nyírását, ellenkező esetben a lenyírt fű összeragad a vágórész alján, és a nem vezethető el, nem dobható félre megfelelően.
- 5) Fiatal vagy sűrű fű esetén használjon magasabb nyírási magasságot, ezzel is meghosszabbíthatja az akku üzemi élettartamát.

Fűnyírási magasság beállítás (Lásd a G ábrát)

Tartsa nyomva a Vágási magasság beállító kart. Állítsa be a felső és az alsó vágási magasságot.



FIGYELMEZTETÉS! Állítsa le, engedje fel a Működtetési biztosítékokat, és várjon, amíg a motor leáll, mielőtt beállítja a magasságot. A készülék kikapcsolását követően a kések tovább forognak, a forgó kések pedig sérülésveszélyesek. Mielőtt a készülék valamely alkatrészéhez érne, várja meg, hogy teljesen leálljon.

A Led fényszórány kinyitása (lásd a H ábrát)

Nyomja meg a kapcsológombot a Led fényszórányhoz.

A gyűjtőkosár leemelése/kiürítése(Lásd a I1, I2 ábrát)



Figyelmeztetés! Használat előtt mindig ellenőrizze a kibocsátó nyílás közelében található biztonsági csappantyút. Ha a fűnyírógépet fűgyűjtő zsák nélkül szándékszik használni, soha nem emelje fel a biztonsági csappantyút.

MŰKÖDÉS UTÁN:

TÁROLÁS (Lásd az J1 és J2 ábrákat)

Állítsa le a fűnyírót, és távolítsa el az akkumulátorokat. Egy puha kefével és ronggyal alaposan tisztítsa meg a készülék külsejét. Ne használjon vizet, oldószereket vagy fényszennyezőanyagokat. Távolítsa el minden fűvet és szennyeződést, különösen a szellőzőnyílásokról. Fordítsa az oldalára a készüléket, és tisztítsa meg a késeket és az a körüli területet. Ha a kések körül felgyülemlt a fű, ezt egy fa vagy műanyag eszközzel távolítsa el.

A készüléket száraz helyen tárolja. A készülék tetejére ne helyezzen semmilyen tárgyat.

A tárolás megkönnyítése érdekében tartsa lenyomva a Gyorskioldó gombot, és hajtsa be a fogantyút.

KARBANTARTÁS

FIGYELEM: A fűgyújtó zsák eltávolítása előtt állítsa le a fűnyírót, és távolítsa el az akkumulátorokat.

MEGJEGYZÉS: A hosszú élettartam és megbízható használat érdekében rendszeresen végezze el az alábbi karbantartási műveleteket. Ellenőrizze az egyértelmű hibákat: laza, elmozdult vagy sérült késeket, meglazult csavarokat, kopott vagy sérült alkatrészeket. Ellenőrizze, hogy a fedőlapok és védőelemek sérülésmentesek legyenek, és megfelelően illeszkedjenek a fűnyíróra. Mielőtt a fűnyírót működtetné, végezzen el minden szükséges karbantartást vagy javítást. Ha a rendszeres karbantartás ellenére a fűnyíró elromlik, kérjük, hívja ügyfélszolgálati vonalunkat, és kérjen segítséget.

A KÉSEK ÉLESÍTÉSE

A KÉSEK MINDIG LEGYENEK ÉLESEK, HOGY A FŰNYÍRÓ MEGFELELŐEN MŰKÖDHESSEN. AZ ÉLETLEN KÉSEK NEM VÁGJÁK EGYENLETESEN A FŰVET.

A KÉSEK ELTÁVOLÍTÁSÁKOR, ÉLEZÉSEKOR ÉS BEHELYEZÉSEKOR VISELJEN MEGFELELŐ SZEMVÉDŐ FELSZERELÉST. GYŐZDÖDJÖN MEG ARRÓL, HOGY AZ AKKUMULÁTOROK KI VANNAK-E VÉVE.

Normál körülmények között egy szezonban elég kétszer élezni a késeket. A homok hatására a kés gyorsan életténné válik. Ha homokos talajon nyír fűvet, a kések gyakoribb élezésére lehet szükség.

AZ ELHAJLOTT VAGY SÉRÜLT KÉSEKET AZONNAL CSERÉLJE KI.

KÉSÉLEZÉS KÖZBEN (Lásd az K ábrát)

1. Vigyázzon, hogy a kés egyensúlyban maradjon.
2. A kést az eredeti vágásszögben élezze.
3. A kés mindkét végén élezze meg a vágóélet, mindkét végéről egyenlő mennyiségű anyagot távolítsa el.

MEGJEGYZÉS:

1. Gondoskodjon arról, hogy a fűnyíró ki legyen kapcsolva, és távolítsa el az akkumulátorokat.
2. Tároláskor állítsa a fűnyírót függőleges állásba.

A KÉSEK EGYENSÚLYOZÁSA (Lásd az L ábrát)

A kések egyensúlyozását a következőképpen ellenőrizheti: helyezze a kés közepén található lyukat L-1 egy csavarhúzó fejére L-2, amelyet vízszintesen egy satuba rögzített L-3. Ha a kés valamelyik vége lefele fordul, csiszolja meg azt a végét. A kés akkor van megfelelő egyensúlyban, ha egyik vége sem fordul lefele.

A KÉSEK KARBANTARTÁSA (Lásd az M1 és M2 ábrákat)

50 munkaóra vagy két év elteltével (amelyik előbb bekövetkezik) az állapottól függetlenül cserélje ki a kést. A kés

eltávolításához és cseréjéhez kövesse az alábbi lépéseket. A kések eltávolításához kerti kesztyűre és csavar kulcsra van szükség (nem tartozékok). Győződjön meg arról, hogy az akkumulátorok nincsenek behelyezve. A fűrészlapot ékelje be a penge és a fűnyírófedél közé, hogy megakadályozza a penge elfordulását, és egy csavar kulccsal az óramutató járásával ellenkező irányba csavarja ki a csavart, majd vegye ki a kést. A behelyezéshez tegy be a kést úgy, hogy a vágóél a talaj felé mutasson. Szorítsa meg a csavart.

HIBAKERESÉS

Tünetek	Elhárítás módja
1. A fűnyíró nem működik, ha a Működési biztosíték be van kapcsolva.	A. Ellenőrizze, hogy a biztonsági reteszelő gomb teljesen be van-e nyomva. B. Oldja ki a Működési biztosítékot a fűnyíró kikapcsolásához. Távolítsa el az akkumulátorokat, fordítsa oldalára a fűnyírót, és ellenőrizze, hogy a vágókés szabadon forog-e. Ha a kés nem forgatható, vigye a gépet egy hivatalos márkaszervizbe. Az élnék szabadon kell forognia! C. Teljesen fel van töltve az akkumulátor? Kapcsolja be a töltőt, és várja meg a zöld fényel világító LED felgyulladását. Az indításhoz nyomja meg egyszerre a Biztonsági zár gombot és a Működtetési biztosítékart. (Lásd a E1. ábrát.)
2. A fűnyíró nem jár, ha az önjáró sebességszabályozó kar be van kapcsolva.	A. Az önjáró funkció bekapcsolásához nyomja meg egyszerre a Biztonsági zár gombot és az Önjáró sebességszabályozó kart. (Lásd a F. ábrát.)

<p>3. Fűnyírás közben leáll a motor.</p>	<p>A. Oldja ki a Működési biztosítékot a fűnyíró kikapcsolásához. Távolítsa el az akkumulátorokat, fordítsa oldalára a fűnyírót, és ellenőrizze, hogy a vágókés szabadon forog-e. Ha a kés nem forgatható, vigye a gépet egy hivatalos márkaszervizbe. Az élnék szabadon kell forognia!</p> <p>B. Állítsa a kereket a legnagyobb vágási magasságra, majd indítsa a fűnyírót.</p> <p>C. Teljesen fel van töltve az akkumulátor? Kapcsolja be a töltőt, és várja meg a zöld fényvel világító LED felgyulladását.</p> <p>D. Kerülje a fűnyíró túlterhelését. Nyírjon lassabban, vagy állítson be nagyobb vágási magasságot. Vagy mindkettőt változtasson.</p>
<p>4. A fűnyíró működik, de a teljesítménye nem felel meg az elvárásoknak, vagy nem mindenhol nyírja le a fűvet.</p>	<p>A. Teljesen fel van töltve az akkumulátor? Kapcsolja be a töltőt, és várja meg a zöld fényvel világító LED felgyulladását.</p> <p>B. Oldja ki a Működési biztosítékot a fűnyíró kikapcsolásához. Távolítsa el az akkumulátorokat. Fordítsa át a fűnyírót, majd ellenőrizze a következőket: A kés élessége – Tartsa élesen a kést. Van-e eltömődés a kesházban és a kidobó nyílásban.</p> <p>C. Lehet, hogy a fű jellegéhez képest túl kis magasságra vannak állítva a kerekek. Állítson be nagyobb magasságot.</p>
<p>5. Túl nehéz tolni a fűnyírót.</p>	<p>A. Állítson be nagyobb magasságot, hogy a kesház kevésbé súrolja a fűvet. Ellenőrizze, hogy minden kerék szabadon forgatható-e.</p>

<p>6. A fűnyíró rendellenes zajt kelt és rázkódik.</p>	<p>A. Oldja ki a Működési biztosítékot a fűnyíró kikapcsolásához. Távolítsa el az akkumulátorokat. Fordítsa a fűnyírót az oldalára, és ellenőrizze, nem görbült-e el vagy nem sérült-e meg a kés. Ha a kés sérült, cserélje ki késsre. Ha a kesház alja sérült, juttassa el a fűnyírót egy márkaszervizbe.</p> <p>B. Ha a késen nincs látható sérülés, de a fűnyíró mégis rázkódik: Engedje el a vágási biztosítékkart, távolítsa el az akkumulátorokat, és távolítsa el a vágókést. Forgassa el a kést 180 fokkal, majd helyezze vissza. Ha a fűnyíró még mindig rázkódik, juttassa el egy márkaszervizbe.</p>
<p>7. Az akkutöltő LED-je nincs bekapcsolva.</p>	<p>A. Ellenőrizze a dugasz csatlakoztatását.</p> <p>B. Cserélje ki a töltőt.</p>
<p>8. Az akkutöltő LED-je nem vált zöld színre.</p>	<p>A. Az akkut meg kell vizsgálatni. Vigye egy hivatalos márkaszervizbe.</p>
<p>9. A fűnyírógép fűgyűjtő zsákja nem gyűjti össze a lenyírt fűszálakat.</p>	<p>A. Zsákolás előtt távolítsa el a takaró lemezt.</p> <p>B. A csuszda eltömődött. Oldja ki a Működési biztosítékot a fűnyíró kikapcsolásához. Távolítsa el az akkumulátorokat. Tisztítsa meg a csuszdat a fűszálaktól.</p> <p>C. Túl sok fűvet nyír le. Állítsa a kerekeket nagyobb magasságra, hogy kisebb legyen a vágás hossza.</p> <p>D. A zsák megtelt. Gyakrabban ürítse a zsákot!</p>
<p>10. Talajtakarás közben a talajon lenyírt fűszálak láthatók.</p>	<p>A. Túl sok fűvet nyír le. Állítsa a kerekeket nagyobb magasságra, hogy kisebb legyen a vágás hossza. Csak a teljes vágáshossz maximum 1/3-ig vágjon.</p> <p>B. Ellenőrizze a vágóél élességét. Gondoskodjon, hogy az él mindig éles legyen.</p>
<p>11. Rövid vagy csökkent üzemidő a gép többszöri használata után.</p>	<p>A. Térjen vissza a hivatalos márkaszervizbe – előfordulhat, hogy új akkura van szükség.</p>
<p>12. Az akkutöltő LED-je piros fényvel villog, és az akkut nem lehet feltölteni.</p>	<p>A. A folyamatos töltés miatt az akku túlhevülhet. Vegye ki az akkut a töltőből, és várja meg, amíg az akku 42°C-ra vagy annál kevesebbre hűl.</p>

13. Ha a mulcsozó zsák kapcsolókar nem mozdul:

- A. Vegye ki az akkumulátorokat.
B. Helyezze a kaszát függőleges tárolási helyzetbe.
C. Takarítsa le a fűvet a mulcsozó lemezről. (Lásd az N ábrát)

MEGFELELŐSÉGI NYILATKOZAT

A gyártó,
Positec Germany GmbH
Postfach 32 02 16, 50796 Cologne, Germany

A Positec nevében kijelenti, hogy a termék
Leírás **Akkumulátoros fűnyíró**
Típus **KG760E KG760E.X (7 - a készülék jelölése, akkumulátorral működtetett fűnyírójt jelöl)**
Rendeltetés **Fűnyírás**
Megfelel a következő irányelveknek,
2006/42/EC, 2014/30/EU
2011/65/EU&(EU)2015/863
2000/14/EC módosítva: 2005/88/EC

2000/14/EC módosítva: 2005/88/EC
Megfelelőség-ellenőrző eljárás a
VI. függelék értelmében
Mért hangerő-szint **92.9 dB(A)**
Garantált hangerő-szint **96 dB(A)**

Tanúsítási szervezet
Név: **Intertek, Deutschland GmbH (tanúsítási szervezet: 0905)**
Cím: **Stangenstraße 1, 70771 LEINFELDEN- ECHTERDINGEN**

Az alábbi normáknak:
EN 62841-1, EN IEC 62841-4-3, EN ISO 3744, EN IEC 55014-1, EN IEC 55014-2, EN IEC 63000



A műszaki dokumentáció összeállítására jogosult személy:

Név **Marcel Filz**
Cím **Positec Germany GmbH**
Postfach **32 02 16, 50796 Cologne, Germany**



2021/01/06
Allen Ding
Helyettes főmérnök, Tesztelés és minősítés
Positec Technology (China) Co., Ltd
18, Dongwang Road, Suzhou Industrial
Park, Jiangu 215123, P. R. China

KÖRNYEZETVÉDELEM

 A leselejtezett elektromos készülékek nem dobhatók ki a háztartási hulladékkal. Ha van a  közelben elektromos hulladék gyűjtő udvar, vigye oda a készüléket. Az újrahasznosítási lehetőségekről tájékozódjon a helyi hatóságoknál vagy a kereskedőnél.

AKKUS KÉZISZERSZÁMOKRA VONATKOZÓ FIGYELMEZTETÉSEK

A szerszámot és az akkumulátort csak 0-45 °C közötti hőmérsékleti tartományban szabad használni és tárolni. Az akkumulátor újratöltéséhez ajánlott hőmérsékleti tartomány 5-40 °C között található.

A használt elemek biztonságos eltávolításával kapcsolatos részletek

Az eszköz élettartama végén távolítsa el az elemeket biztonságosan, mielőtt megszabadulna az eszköztől. Ne dobják el az elemeket vagy ne dobálják őket a szokásos szemétesbe. Ne dobja el az elemet a géppel együtt sem. Vegye ki a használt elemet az eszközből, és helyezze el a legközelebbi vagy kényelmesen elérhető külön erre a célra kijelölt újrahasznosítási központban. Kétség esetén forduljon a helyi környezetvédelmi hivatalhoz. Az elemek hibás eltávolítása esetén a vízkörforgásba kerülhetnek, ami káros lehet az ökoszisztémára. Ne dobja el a használt elemeket nem szelektált települési hulladékként.

118

HU

INSTRUCȚIUNI ORIGINALE SECURITATEA PRODUSULUI AVERTISMENTE GENERALE DE SIGURANȚĂ



ATENȚIONARE: Citiți toate atenționările de siguranță și parcurgeți toate instrucțiunile, ilustrațiile și specificațiile atașate acestei scule electrice. Nerespectarea tuturor instrucțiunilor enumerate mai jos poate duce la electrocutare, incendii și/sau leziuni corporală gravă.

Păstrați toate avertismentele și instrucțiunile pentru consultări ulterioare.

Termenul „unealtă electrică” din avertismente se referă la o unealtă electrică alimentată de la rețeaua de energie electrică (prin cablu) sau la o unealtă electrică alimentată de la un acumulator (fără cablu).

1) Siguranța zonei de lucru

a) Mențineți zona de lucru curată și bine iluminată.

Zonele de lucru în dezordine și întunecoase favorizează accidentele.

b) Nu utilizați uneltele electrice în atmosfere

explozive, de exemplu în prezența unor lichide, gaze sau pulberi inflamabile. Uneltele electrice provoacă scântei ce pot aprinde pulberea sau vaporii.

c) Asigurați-vă că nu sunț în apropiere persoane și copii în timpul funcționării unei unelte electrice.

Distragerea atenției poate duce la pierderea controlului uneltei.

2) Siguranța electrică

a) Fișele uneltei electrice trebuie să se potrivească perfect în priza de alimentare. Nu modificați niciodată ștecherul. Nu folosiți niciun adaptor pentru uneltele electrice cu împământare.

Utilizarea ștecherelor nemodificate în prize corespunzătoare va reduce riscul electrocutării.

b) Evitați contactul fizic cu suprafețe cu legătură la pământ, cum ar fi țevi, radiatoare, mașini de gătit sau frigider. Riscul electrocutării este mai mare în cazul în care corpul dumneavoastră vine în contact cu suprafața împământată.

c) Nu expuneți uneltele electrice la ploaie sau la umiditate. Dacă intră apă în unealta electrică, riscul electrocutării este mai mare.

d) Nu deteriorați cablul de alimentare. Nu folosiți niciodată cablul pentru transportarea, tragerea sau scoaterea din priză a uneltei electrice.

Păstrați cablul de alimentare la distanță de căldură, ulei, margini ascuțite sau părți mobile. Cablurile deteriorate sau încurcate măresc riscul electrocutării.

e) Când utilizați unealta electrică în exterior, utilizați un prelungitor potrivit pentru utilizarea în exterior. Utilizarea unui cablu potrivit pentru uzul în exterior reduce riscul electrocutării.

f) Dacă utilizarea uneltei electrice într-un loc umed nu poate fi evitată, folosiți o alimentare protejată cu dispozitiv de curent rezidual (RCD). Folosirea unui dispozitiv RCD reduce riscul electrocutării.

3) Siguranța personală

a) Fiți concentrat, urmăriți ceea ce faceți și dați dovadă de simț practic când folosiți o unealtă electrică. Nu folosiți o unealtă electrică dacă sunteți obosit sau sub influența drogurilor, a alcoolului sau a medicamentelor. O clipă de neatenție în timpul funcționării uneltei electrice poate duce la accidentări personale grave.

b) Folosiți echipament personal de protecție.

Purtați întotdeauna ochelari de protecție. Echipamentele de protecție precum masca de protecție contra prafului, încălțăminte cu talpă antiderapantă, cască sau protecția pentru urechi vor reduce riscul accidentărilor, utilizate în mod corespunzător.

c) Preveniți punerea accidentală în funcțiune.

Asigurați-vă că întrerupătorul se află în poziția de oprire înainte de a face conectarea la sursa de alimentare și/sau la acumulator, înainte de a ridica sau a transporta unealta. Transportarea uneltelor electrice ținând degetul pe întrerupător sau alimentarea acestora cu întrerupătorul pornit poate duce la accidentări.

d) Scoateți orice cheie de reglare sau cheie de piulițe înainte de a porni unealta electrică. O cheie de piulițe sau o altă cheie rămasă prinsă de o componentă rotativă a uneltei poate duce la rănirea personală.

e) Păstrați un echilibru corect. Mențineți-vă permanent echilibrul și sprijiniți-vă ferm pe picioare. Acest lucru permite un control mai bun al uneltei electrice în situații neprevăzute.

f) Îmbrăcați-vă corespunzător. Nu purtați îmbrăcăminte prea largă sau bijuterii. Țineți la distanță părul și hainele dvs. de piesele în mișcare ale uneltei electrice. Hainele prea largi, bijuteriile și părul lung se pot prinde în piesele mobile.

g) Dacă sunț furnizate accesoriile pentru conectarea unor dispozitive de aspirare și colectare a prafului, asigurați-vă că acestea sunț montate și folosite corect. Folosirea colectorului de praf poate reduce riscul accidentărilor din cauza prafului.

h) Nu lăsați ca odată cu familiarizarea dvs. cu utilizarea uneltei să deveniți indolenți și să uitați respectarea principiilor de siguranță ale uneltei electrice. Orice acțiune nesăbuită poate duce la leziuni corporale grave într-o fracțiune de secundă.

4) Utilizarea și întreținerea uneltelor electrice

a) Nu forțați unealta electrică. Folosiți unealta electrică potrivită pentru aplicație. Cu o unealtă electrică potrivită veți lucra mai bine și mai în siguranță, la viteza pentru care a fost concepută.

b) Nu utilizați unealta electrică dacă nu o puteți porni sau opri de la întrerupător. Orice unealtă electrică ce nu poate fi acționată de la întrerupător este periculoasă și trebuie reparată.

c) Deconectați ștecherul de la sursa de alimentare electrică și/sau scoateți acumulatorul detașabil din unealta electrică înainte de orice reglaj, schimbare de accesorii sau de stocare a uneltei. Astfel de măsuri de siguranță reduc riscul pornirii accidentale a uneltei electrice.

d) Nu lăsați uneltele electrice la îndemâna copiilor și nu permiteți persoanelor ce nu știu să le manevreze și nu cunosc instrucțiunile să acționeze aceste unelte. Uneltele electrice sunț

periculoase în mâinile utilizatorilor neinstruiți.

- e) **Întreținerea unelei electrice și ale accesoriilor aferente. Verificați posibila aliniere incorectă sau posibila blocare a componentelor mobile, deteriorarea componentelor sau orice alte situații care pot afecta funcționarea unelei electrice. Dacă unealta electrică este deteriorată, reparați-o înainte de utilizare.** Multe accidente sunt provocate din cauza întreținerii incorecte a uneltelor.
- f) **Unelte de tăiere trebuie menținute ascuțite și curate.** Riscul blocării uneltelor de tăiere cu margini ascuțite întreținute corect este mai mic și acestea sunt mai ușor de controlat.
- g) **Utilizați unealta electrică, accesoriile, piesele etc. conform acestor instrucțiuni, luând în considerare condițiile de lucru și operația de efectuat.** Folosirea unelei electrice pentru operații diferite de cele pentru care a fost concepută poate duce la accidente.
- h) **Păstrați uscate, curate și fără urme de ulei sau grăsimi mânerul și suprafețele de apucare ale unelei.** Mânerul și suprafețele de apucare alunecoase împiedică manipularea și controlul sigur al unelei tocmai în cele mai neașteptate situații.
- 5) **Utilizarea și întreținerea uneltelor cu acumulatori**
- a) **Efectuați reincărcarea numai cu încărcătorul specificat de producător.** Un încărcător adecvat pentru un anumit tip de acumulator poate prezenta risc de incendiu dacă este utilizat cu alt tip de acumulator.
- b) **Folosii mașinile electrice numai cu acumulatorii special destinați acestora.** Utilizarea oricărui altor acumulatori poate prezenta risc de rănire și de incendiu.
- c) **Când nu folosiți acumulatorul, țineți-l la distanță de obiecte metalice precum agrafe de birou, monede, chei, cuie, șuruburi sau alte obiecte metalice mici, ce pot constitui o legătură între cele două borne.** Un scurtcircuit al bornelor acumulatorului poate duce la arsuri sau incendiu.
- d) **În condiții necorespunzătoare de utilizare, se poate prelinge lichid din acumulator; evitați contactul.** În caz de producere accidentală a contactului, clătiți bine cu apă. Dacă v-a intrat lichid în ochi, consultați imediat medicul. Lichidul expulzat din acumulator poate cauza iritații sau arsuri.
- e) **Nu utilizați acumulatorul sau scula dacă acestea sunt deteriorate sau modificate.** Acumulatorii deteriorați sau modificate se pot comporta într-un mod imprevizibil, crescând riscul unui incendiu, unei explozii sau leziunilor corporale.
- f) **Evitați expunerea la foc și la temperaturi excesive a acumulatorului sau a sculei.** Expunerea la foc sau la temperaturi care depășesc 130°C poate duce la explozie.
- g) **Respectați toate instrucțiunile de reincărcare și nu încărcăți acumulatorul sau scula decât în plaja de temperaturi specificată în instrucțiuni.** Reîncărcarea necorespunzătoare sau la temperaturi din afara plajei de temperaturi specificate poate duce la deteriorarea acumulatorului și la creșterea riscului de incendiu.
- 6) **Service**
- a) **Service-ul unelei electrice trebuie efectuat de persoane calificate, folosind doar piese de schimb originale.** Acest lucru va asigura folosirea în

continuarea a unelei electrice în siguranță.

- b) **Nu reparați niciodată acumulatorii deteriorați.** Service-ul acumulatorilor trebuie efectuat numai de către fabricant sau de centre de service autorizate.

AVERTISMENTE DE SIGURANȚĂ PENTRU MAȘINA DE TUNS IARBA

- a) **Nu utilizați mașina de tuns iarba în condiții meteorologice nefavorabile, în special atunci când există riscul de fulgere.** Acest lucru scade riscul de a fi lovit de fulger.
- b) **Inspectați atent zona în care veți folosi mașina pentru a descoperi prezența animalelor sălbatice.** Animalele sălbatice pot fi vătămate în timpul folosirii mașinii.
- c) **Inspectați atent zona în care va fi utilizată mașina și îndepărtați toate pietrele, bețele, cablurile, oasele și alte obiecte străine.** Obiectele aruncate de mașină pot cauza vătămări corporale.
- d) **Înainte de a utiliza mașina, întotdeauna verificați vizual pentru a constata că lama și ansamblul lamei nu sunt uzate sau deteriorate.** Piesele uzate sau deteriorate cresc riscul de vătămare.
- e) **Verificați frecvent colectorul de iarbă pentru a vedea dacă este uzat sau deteriorat.** Un colector de iarbă uzat sau deteriorat crește riscul de vătămare.
- f) **Păstrați protecțiile pe poziție. Protecțiile trebuie să fie în stare de funcționare și montate corect.** O protecție slăbită, deteriorată sau care nu funcționează corect poate duce la vătămări corporale.
- g) **Mențineți toate gurile de admisie a aerului curate, fără resturi.** Gurile de aer blocate și resturile pot conduce la supraîncălzire și la pericol de foc.
- h) **În timpul utilizării mașinii de tuns iarba, purtați întotdeauna încălțăminte de protecție antiderapantă. Nu operați mașina când sunteți desculț sau purtați sandale decupate.** Acest fapt reduce posibilitatea vătămării picioarelor prin contactul cu lama aflată în mișcare.
- i) **În timpul utilizării mașinii, purtați întotdeauna pantaloni lungi.** Expunerea unor porțiuni de piele crește riscul vătămării corporale datorită obiectelor aruncate de mașină.
- j) **Nu folosiți mașina de tuns iarba când gazonul este umed. Mergeți, nu alergați niciodată.** Astfel se reduce riscul de alunecare și cădere, care ar putea conduce la vătămări corporale.
- k) **Nu utilizați mașina pe pante excesiv de înclinate.** Astfel se reduce riscul de pierdere a controlului, alunecare și cădere, care ar putea conduce la vătămări corporale.
- l) **Când lucrați pe pante, întotdeauna să fiți atent la poziția dvs., lucrați transversal pe suprafața pantei, nu lucrați niciodată în sus sau în jos și fiți extrem de atent când schimbați direcția.** Astfel se reduce riscul de pierdere a controlului, alunecare și cădere, care ar putea conduce la vătămări corporale.
- m) **Fiți extrem de atent când întoarceți sau trageți mașina de tuns iarba spre dvs. Întotdeauna**









observați împrejurimile. Acest fapt reduce riscul de împiedicare în timpul operării mașinii.

- n) **Nu atingeți lamele sau alte părți mobile periculoase cât timp acestea sunt în mișcare.** Acest lucru reduce riscul de vătămare din cauza pieselor mobile.
- o) **Când scoateți materiile aglomerate sau curățați mașina, asigurați-vă că toate comutatoarele de alimentare sunt oprite și că acumulatorul este deconectat.** Pornirea accidentală a mașinii de tuns iarba poate conduce la vătămări corporale grave.

AVERTISMENTE PRIVIND SIGURANȚA PENTRU ACUMULATOR

- a) **Nu demontați, deschideți sau rupeți celulele sau acumulatorul.**
- b) **Nu scurtcircuitați un acumulator. Nu depozitați acumulatorii la întâmplare într-o cutie sau într-un sertar unde s-ar putea scurtcircuita între ele sau prin materiale conductoare.** Când acumulatorul nu este utilizat, țineți-l la distanță de alte obiecte metalice, precum agrafele de birou, monede, chei, cuie, șuruburi sau alte obiecte metalice mici, care pot crea contact între cele două borne. Scurtcircuitarea bornelor acumulatorului poate cauza arsuri sau incendii.
- c) **Nu expuneți acumulatorul la căldură sau foc. Evitați depozitarea în lumina directă a soarelui.**
- d) **Nu supuneți acumulatorul la șocuri mecanice.**
- e) **În cazul scurgerii acumulatorului, aveți grijă ca lichidul să nu intre în contact cu pielea sau ochii. În cazul contactului, spălați zona afectată cu apă din belșug și solicitați asistență medicală.**
- f) **Mențineți acumulatorul curat și uscat.**
- g) **Ștergeți bornele acumulatorului cu o cârpă curată și uscată dacă se murdăresc.**
- h) **Acumulatorul trebuie încărcat înainte de utilizare. Consultați întotdeauna aceste instrucțiuni și utilizați procedura de încărcare corectă.**
- i) **Nu lăsați acumulatorul la încărcat dacă nu îl utilizați.**
- j) **După perioade extinse de depozitare, poate fi necesară încărcarea și descărcarea acumulatorului de mai multe ori pentru a obține performanțe maxime.**
- k) **Reîncărcați folosind doar încărcătorul specificat de Kress. Nu utilizați niciun alt încărcător în afară de cel conceput specific pentru utilizarea cu acest echipament.**
- l) **Nu utilizați acumulatorii care nu sunt concepute pentru utilizarea cu acest echipament.**
- m) **Nu lăsați acumulatorul la îndemâna copiilor.**
- n) **Păstrați documentația originală a produsului pentru consultări ulterioare.**
- o) **Scoateți acumulatorul din echipament dacă nu îl utilizați.**
- p) **Depuneți acumulatorul la deșeurii în mod corespunzător.**
- q) **Nu introduceți în aparat acumulatorii care provin de la producători diferiți sau cu capacități, dimensiuni sau tipuri diferite.**
- r) **Țineți acumulatorul departe de microunde și presiune ridicată.**

SZIMBÓLUMOK

	<p>Pentru a reduce riscul de accidentări, utilizatorul trebuie să citească manualul de instrucțiuni.</p>
	<p>AVERTISMENT - Fiți atent la obiectele aruncate de mașină - țineți alte persoane la distanță</p>
	<p>AVERTISMENT - Țineți mâinile și picioarele departe de lame</p>
	<p>AVERTISMENT – Scoateți bateria înainte de mentenanță</p>
	<p>Bateriile pot intra în circuitul apei, dacă sunt lichidate incorect, fapt ce poate fi periculos pentru ecosistem. Nu lichidați deșeurile de baterii la fel ca deșeurii comune nesortate.</p>
	<p>Nu ardeți</p>
	<p>Baterii Li-Ion. Acest produs a fost marcat cu simbolul referitor la "colectarea separată" a tuturor blocurilor de baterii și a carcasei de baterie. Acestea vor fi apoi reciclate sau demontate pentru a se reduce impactul asupra mediului. Blocurile de baterii pot fi periculoase pentru mediu și sănătatea umană pentru că ele conțin substanțe periculoase.</p>
	<p>Produsele electrice nu trebuie depuse la deșeurii împreună cu gunoiul menajer. Vă rugăm să depuneți produsele electrice la unitățile de reciclare existente. Consultați-vă cu autoritățile locale sau cu distribuitorul pentru sfaturi privind reciclarea.</p>



Purtați mănuși de protecție

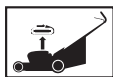

Deconectați acumulatorul de la priza de alimentare înainte de a efectua orice operațiuni de reglare, service sau întreținere.



A kések a kerti kisművelő kikapcsolása után még tovább forognak és sérüléseket okozhatnak. Mielőtt az alkatrészekhez hozzátérne, várja meg, míg a berendezés minden alkatrésze leáll.

23. DISTANȚIER (A SE VEDEA IMAGINEA M1)

* Nu toate accesoriile ilustrate sau descrise sunt incluse în livrarea standard.

DATE TEHNICE

Tip **KG760E KG760E.X** (7 - denumirea echipamentului, reprezentând Mașină de tuns iarba cu acumulator)

	KG760E KG760E.X **
Tensiune	60V Max*
Turație nominală fără sarcină	2800 /min
Lățime platformă	53 cm
Lățime tăiere	51 cm
Diametru roată față	200 mm
Diametru roată spate	250 mm
Înălțime de tăiere	20 – 80 mm
Poziții înălțime de tăiere	7
Capacitate colectare iarbă	70 L
Greutate mașină (Meztelen eszköz)	32 kg

** Tensiune măsurată în gol. Tensiunea inițială a bateriei atinge maximum 60 volți. Tensiunea nominală este de 54 volți.

*** X = 1-999, A-Z, M1-M9 sunt destinate doar clienților diferiți, nu există modificări legate de siguranță între aceste modele.

BATERII ȘI ÎNCĂRCĂTOARE SUGERATE

Categorie	Modele	Capacitate
60V Acumulator	KA3002	4.0Ah
	KA3008	5.0Ah
60V Încărcător	KA3714	5.0A
	KA3706	8.0A

Vă recomandăm să achiziționați accesoriile de la același magazin de la care ați cumpărat unealta. Alegeți tipul în funcție de lucrarea pe care urmează să o efectuați. Consultați ambalajul accesoriului pentru detalii suplimentare. Personalul din magazin vă poate oferi

LISTĂ DE COMPONENTE

- MANETĂ DE REGLARE A VITEZEI AUTOPROPULSATE
- MÂNER OPERAȚIONAL
- GHIDON
- MANETĂ SAC RESTURI VEGETALE
- CAPAC ACUMULATOR
- FAR CU LED
- MÂNER FRONTAL
- INDICATOR DE REGLARE A ÎNĂLȚIMII DE TĂIERE
- MANETĂ DE REGLARE A ÎNĂLȚIMII DE TĂIERE
- MÂNER POSTERIOR
- CLAPETĂ DE SIGURANȚĂ
- SAC COLECTARE IARBĂ
- REGLARE A VITEZEI AUTOPROPULSATE
- BUTON DE ELIBERARE RAPIDĂ
- BUTON COMUTARE PENTRU LUMINA INDICATOARE A BATERIEI
- BUTON DE BLOCARE DE SIGURANȚĂ
- INDICATOR LUMINOS ALIMENTARE
- BUTON COMUTARE PENTRU FARUL CU LED
- CAPAC DESCĂRCARE LATERALĂ (A SE VEDEA IMAGINEA C2)
- JGHEAB DE DESCĂRCARE LATERALĂ (A SE VEDEA IMAGINEA C2)
- ȘURUB LAMĂ (A SE VEDEA IMAGINEA M1)
- LAMĂ (A SE VEDEA IMAGINEA M1)

asistență și sfaturi.

INFORMAȚII PRIVIND ZGOMOTUL

Presiune sonoră ponderată A $L_{pA} = 78.2 \text{ dB(A)}$

K_{pA} 3.0 dB (A)

Putere sonoră ponderată A $L_{WA} = 92.9 \text{ dB(A)}$

K_{WA} 3.0 dB (A)

Purtați echipament de protecție pentru urechi.



INFORMAȚII PRIVIND VIBRAȚIILE

Vibrație ponderată tipică $a_h < 2.5 \text{ m/s}^2$

Marjă de eroare $K = 1.5 \text{ m/s}^2$

AVERTISMENT: Valoarea emisiilor de vibrații în timpul utilizării efective a unelei electrice poate diferi de valoarea nivelului declarat, în funcție de modul în care unealta este utilizată, în funcție de următoarele exemple și alte variații privind utilizarea unelei:

Modul în care este utilizată unealta și materialele tăiate sau găurite.

Unealta să fie într-o stare bună și întreținută corespunzător.

Utilizarea accesoriului corect pentru unealtă, fiind ascuțit și în bună stare de funcționare.

Strângerea cu fermitate a mânerelor și utilizarea oricăror accesorii anti-vibrații.

Iar unealta este utilizată conform destinației de utilizare și acestor instrucțiuni.

Această unealtă poate cauza sindromul vibrației mâinii-brațului dacă nu este utilizată corespunzător.

AVERTISMENT: Pentru precizie, o estimare a nivelului de expunere în condițiile de utilizare reale trebuie de asemenea să țină cont de toate componentele ciclului de operare, precum momentele când unealta este oprită și când merge în gol, dar nu efectuează operația propriu-zisă. Acest lucru ar putea reduce semnificativ nivelul de expunere pe durata totală de lucru.

Ajută la reducerea riscului de expunere la vibrații. Utilizați ÎNTOTDEAUNA dăți, burghie și lame ascuțite. Întrețineți unealta în conformitate cu aceste instrucțiuni și mențineți-o bine lubrifiată (dacă este cazul). Dacă unealta va fi utilizată în mod regulat, investiți în accesorii anti-vibrații.

Planificați-vă lucrul pentru a desfășura utilizarea uneltelor cu nivel ridicat de vibrații de-a lungul mai multor zile.

INSTRUCȚIUNI DE



NOTĂ: Înainte de a utiliza unealta, citiți cu atenție manualul de instrucțiuni.

Destinația de utilizare

Acest produs este destinat pentru tunderea ierbii în sectorul domestic.

ÎNAINTE DE OPERAȚIUNEA

Ridicarea ghidonului (A se vedea imaginea A)

Țineți apăsat butonul de eliberare rapidă în timpul funcționării.n..

Asamblarea sacului de colectare a ierbii la mașina de tuns iarba (Consultați fig. B1, B2, B3)

NOTĂ: Apăsați ușor sacul pentru iarbă pentru a vă asigura de instalarea sa completă.

NOTĂ: Îndepărtați elementul de acoperire a solului înainte să montați sacul de colectare a ierbii.

Asamblarea jgheabului de descărcare laterală (A se vedea imaginile C1, C2)

Ridicați capacul pentru a monta jgheabul de descărcare laterală.

OBSERVAȚIE: Nu uitați să scoateți mai întâi sacul de colectare a ierbii și apoi împingeți maneta comutatorului sacului de resturi vegetale pentru a închide orificiul de muncire înainte de asamblare.

Fixarea/îndepărtarea acumulatorului (Consultați fig. D1, D2)

OBSERVAȚIE: Apăsați butonul de eliberare a acumulatorului pentru a scoate acumulatorul (acumulatorii) din unealtă. După reîncărcare, introduceți acumulatorul în portul acestuia din unealtă până când auziți un „clic”. O simplă apăsare și o presiune ușoară vor fi suficiente.

OBSERVAȚIE: Portul frontal pentru baterie este poziția de alimentare în timp ce portul din spate pentru baterie reprezintă poziția de depozitare a acumulatorului de rezervă.

Verificarea indicatorului luminos al alimentării (A se vedea imaginea D3)

Apăsați butonul de comutare pentru indicatorul luminos al bateriei și indicatorul luminos de alimentare se va aprinde.

OPERAȚIUNE

Pornire & Oprire(Consultați fig. E1, E2)

Apăsați butonul de blocare de siguranță, apoi apăsați mânerul operațional pentru a porni. Eliberați mânerul operațional pentru a opri.

Pentru pornire, apăsați atât butonul de blocare de siguranță, cât și bara de funcționare în același timp.

OBSERVAȚIE: Amplasați maneta sacului de resturi vegetale în poziția sacului după fiecare utilizare. (A se vedea imaginea B1)

Funcționarea sistemului de autopropulsare(Consultați fig. F)

Apăsați butonul de blocare de siguranță, apoi apăsați

maneta de control al vitezei de autopropulsie pentru a funcționa.

NOTĂ: Pentru a activa autopropulsia, apăsați simultan atât butonul de blocare de siguranță, cât și maneta de control al vitezei de autopropulsie.

SFATURI PENTRU ACOPERIREA CU STRAT PROTECTOR

În timp ce acoperiți cu strat protector, mașina de cosit este proiectată să taie iarba tunsă în bucăți mici și să le distribuie înapoi pe gazon. În condiții normale, iarba astfel tăiată este biodegradabilă rapid și furnizează substanțe nutritive gazonului.

Examinați recomandările următoare pentru performanțe optime ale stratului protector.

- 1) Evitați cosirea când iarba este udă de ploaie sau de rouă. Iarba udă formează bulgări care interferează cu acțiunea stratului protector și reduce timpul de funcționare.
Perioada optimă pentru cosirea ierbiilor este după-amiaza târziu, când iarba este uscată și zona proaspăt tăiată nu este expusă luminii directe a soarelui.
- 2) Pentru performanțe optime ale stratului protector, setați înălțimea de tăiere pentru îndepărtarea unei treimi din lungimea lamei, în mod ideal nu mai mult de 40 mm o dată. Dacă iarba este crescută excesiv, poate fi necesară creșterea înălțimii de tăiere pentru reducerea efortului de împingere și prevenirea supraîncălzirii motorului. Pentru acoperirea cu strat protector extrem de greu, se recomandă tăierea inițială la o setare ridicată a înălțimii de tăiere, iar apoi tăierea din nou la înălțimea de tăiere finală. În caz contrar, executați tăieri mai înguste și cosiți încet.
- 3) Pentru performanțe optime, păstrați carcasa mașinii de cosit lipsită de acumulări de iarbă. Opriti periodic mașina de cosit și așteptați oprirea completă a lamei. Apoi scoateți acumulatorul și răsturnați mașina de tuns gazonul pe o parte. Utilizând un obiect, cum ar fi un băț, îndepărtați acumularea de iarbă din zona lamei. Aveți grijă la marginile ascuțite ale lamei. Curățați des iarba udă și nouă și curățați întotdeauna după fiecare utilizare.
- 4) Anumite tipuri de iarbă sau stări ale ierbiilor pot necesita un al doilea strat protector pentru împrăștierea completă a ierbiilor pe gazon.
Dacă tăiați a doua oară, se recomandă tăierea perpendiculară (de-a lungul) pe primul model de tăiere. **NU MODIFICAȚI ÎN NICIUN FEL MODELUL DE TĂIERE CARE AR DETERMINA COSIREA ÎN JOS PE O PANTĂ.**
- 5) Modificați-vă modelul de tăiere săptămânal. Aceasta previne granulara și pierderea luciului gazonului.
- 6) Nu tăiați iarba pe o pantă cu un unghi mai mare de 15°

MĂRIMEA SUPRAFEȚEI TUNSE

Mărimea suprafeței tunse poate fi influențată de câțiva factori, cum sunt înălțimea de tundere, umiditatea gazonului, lungimea tulpinilor ierbiilor și densitatea ierbiilor. Pornirea și oprirea prea frecventă a mașinii de tuns gazon în cursul operației de tundere a gazonului cauzează în plus micșorarea suprafeței tunse.

Este ideal pentru cosirea loturilor cu dimensiuni de până la 2000 m².

SFATURI:

- 1) Vă recomandăm să efectuați tunderea gazonului la intervale scurte, pentru a putea umbla în timpul normal și a nu porni/opri prea frecvent mașina de tuns gazon în cursul lucrului.
- 2) Vă rugăm să asigurați întotdeauna utilizarea simultană a două acumulatori încărcate complet să și tundeți întotdeauna un maximum la 1/3 din înălțimea gazonului pentru a fi asigurată puterea optimă a mașinii de tuns gazon.
- 3) În cazul cosirii ierbiilor înalte, umblați încet, pentru a se asigura o cosire mai eficientă și evacuarea reglementară a ierbiilor cosite.
- 4) Evitați cosirea ierbiilor umede, deoarece acestea s-ar lipi pe partea inferioară a mecanismului de tăiere iar iarba cosită nu ar putea fi captată corect și evacuată.
- 5) În cazul unui gazon nou sau des, alegeți o înălțime de tundere mai mare, prelungind astfel durata de utilizare a bateriei.

Reglarea înălțimii de tăiere(Consultați fig. G)

Țineți apăsată maneta de reglare a înălțimii de tăiere. Reglați înălțimea de tăiere în sus și în jos.

 **AVERTISMENT! Opriti, eliberați piedica de funcționare și așteptați până când motorul se oprește înainte de a regla înălțimea.** Lamele continuă să se rotească după oprirea mașinii, o lamă în mișcare poate provoca accidentare. Nu atingeți lamele în mișcare.

Deschiderea farului cu led (A se vedea imaginea H)
Apăsați butonul de comutare pentru farul cu Led.

A Îndepărtarea/golirea sacului de colectare a ierbiilor(Consultați fig. I1, I2)

 **Avertisment!** Înainte de utilizare, verificați întotdeauna clapeta de siguranță aflată în apropierea nișei de evacuare. Nu ridicați niciodată clapeta de siguranță dacă mașina de tuns iarba este utilizată fără sacul de colectare a ierbiilor.

DUPĂ UTILIZARE

DEPOZITAREA (Consultați fig. J1 și J2)

Opriti mașina de tuns gazonul și scoateți acumulatorul. Curățați bine exteriorul mașinii utilizând o perie moale și o cârpă. Nu utilizați apă, solventi sau substanțe de lustruit. Îndepărtați toată iarba și resturile, în special din fantele de ventilație.
Răsturnați mașina pe o parte și curățați zona lamei. Dacă iarba tunsă este acumulată în zona lamei, îndepărtați-o cu un obiect din plastic sau lemn.
Depozitați mașina într-un loc uscat. Nu amplasați alte obiecte pe mașină.
Pentru a facilita stocarea, țineți apăsat butonul de eliberare rapidă și pliați ghidonul.

ÎNTREȚINEREA

! **AVERTISMENT:** Opriti mașina de tuns gazonul, scoateți acumulatorul înainte de a scoate sacul de colectare a ierbii.

NOTĂ: Pentru asigurarea unei durate de funcționare prelungite și fiabile, efectuați următoarele proceduri de întreținere în mod regulat. Verificați existența unor defecte evidente, cum ar fi o lamă slăbită, deplasată sau deteriorată, garnituri slăbite, sau componente defecte sau uzate. Verificați ca dispozitivele de protecție și capacele să nu fie deteriorate și să fie atașate corect pe mașina de tuns iarba. Efectuați lucrările de întreținere și reparațiile necesare înainte de acționarea mașinii de tuns iarba. Dacă mașina de tuns iarba se defectează în ciuda întreținerii normale, contactați linia de asistență pentru clienți.

ASCUȚIREA LAMEI

PĂSTRAȚI LAMA ASCUȚITĂ PENTRU O PERFORMANȚĂ DE COSIRE OPTIMĂ. O LAMĂ TOCITĂ NU TAIE IARBA CORECT ȘI NU ACOPERĂ CU UN STRAT PROTECTOR ÎN MOD ADECVAT.

PURTAȚI OCHELARI DE PROTECȚIE ADECVAȚI ÎN TIMPUL ÎNDEPĂRTĂRII, ASCUȚIRII ȘI INSTALĂRII LAMEI. ASIGURAȚI-VĂ CĂ ACUMULATORUL ESTE SCOS.

Ascuțirea lamei de două ori în timpul sezonului de cosire este suficientă de obicei, în circumstanțe normale. Nisipul cauzează tocirea rapidă a lamei. Dacă gazonul conține sol nisipos, poate fi necesară ascuțirea mai frecventă. ÎNLOCUIȚI IMEDIAT LAMA ÎNDOITĂ SAU DETERIORATĂ.

CÂND ASCUȚIȚI LAMA (Consultați fig.K)

1. Asigurați-vă de menținerea echilibrului lamei.
2. Ascuțiți lama la unghiul de tăiere inițial.
3. Ascuțiți marginile de tăiere de pe ambele capete ale lamei, îndepărtând cantități egale de material de pe ambele capete.

NOTĂ:

1. Asigurați-vă că mașina de tuns gazonul este oprită și scoateți acumulatorul.
2. Așezați mașina în modul vertical de depozitare.

ECHILIBRAREA LAMEI (Consultați fig.L)

Verificați echilibrul lamei prin amplasarea oficiului central al lamei L-1 în mânerul unui cui unei șurubelnițe L-2, fixată orizontal într-o menghină L-3. Dacă oricare capăt al lamei se rotește în jos, piliți acel capăt. Lama este echilibrată corect atunci când nu cade niciun capăt.

ÎNȚREȚINEREA LAMEI (Consultați figM1, M2)

Înlocuiți lama de după 50 de ore de cosit sau după 2 ani, oricare situație survine prima – indiferent de stare. Uрмаți aceste proceduri pentru îndepărtarea și înlocuirea lamei. Aveți nevoie de mănuși de grădinărit (nu sunt furnizate) și de o cheie pentru piulițe (nu este furnizată) pentru îndepărtarea lamei. Asigurați-vă că acumulatorul nu este instalat. Așezați un bloc de lemn între lama și puntea mașinii de tuns gazonul pentru a împiedica rotirea lameiși deșurubați piulița lamei în sens contrar acelor de ceasornic, utilizând cheia pentru piulițe. Scoateți lama și montați una nouă pe șurubul lamei. Asigurați-vă că lama este poziționată corect și apoi strângeți ferm șurubul.

DETECTAREA DEFECȚIUNILOR

Simptome	Remediere
1. Mașina de tuns gazonul nu funcționează când este activată pedica de funcționare.	A. Verificați și asigurați-vă că butonul de blocare de siguranță este apăsat complet. B. Eliberați pedica de funcționare pentru a opri mașina de tuns gazonul. Scoateți acumulatorul, răsturnați mașina de tuns gazonul pe o parte și verificați dacă lama se rotește liber. Dacă lama este blocată, duceți mașina la un service autorizat. Lama trebuie să se rotească liber. C. Acumulatorul a fost încărcat complet? Conectați încărcătorul și așteptați aprinderea LED-ului verde. Pentru pornire, apăsați atât butonul de blocare de siguranță, cât și bara de funcționare în același timp. (A se vedea Fig.E1)
2. Mașina de tuns nu funcționează atunci când maneta de control al vitezei de autopropulsie este activată.	A. Pentru a activa autopropulsia, apăsați simultan atât butonul de blocare de siguranță, cât și maneta de control al vitezei de autopropulsie. (A se vedea Fig. F)
3. Motorul se oprește în timpul operațiunii de tuns iarba.	A. Eliberați pedica de funcționare pentru a opri mașina de tuns gazonul. Scoateți acumulatorul, răsturnați mașina de tuns gazonul pe o parte și verificați dacă lama se rotește liber. Dacă lama este blocată, duceți mașina la un service autorizat. Lama trebuie să se rotească liber. B. Ridicați roțile până la cea mai înaltă poziție de tăiere și porniți mașina. C. Acumulatorul a fost încărcat complet? Conectați încărcătorul și așteptați aprinderea LED-ului verde. D. Evitați suprasolicitarea mașinii. Reduceți capacitatea de tăiere a ierbii prin împingerea mai înceată a mașinii sau măriți înălțimea de tăiere. Sau efectuați ambele corecții.

4. Mașina de tuns iarba funcționează, dar performanța de tundere este nesatisfăcătoare sau nu poate tunde toată iarba.	A. Acumulatorul a fost încărcat complet? Conectați încărcătorul și așteptați aprinderea LED-ului verde. B. Eliberați pedica de funcționare pentru a opri mașina de tuns gazonul. Scoateți acumulatorul. Răsturnați mașina și verificați următoarele: tăișul lamei – păstrați lama ascuțită. Verificați și destupați glisiera mașinii. C. Înălțimea roții nu trebuie să fie niciodată prea mică din cauza stării gazonului. Măriți înălțimea de tăiere.	A. Scoateți placa de acoperire când utilizați sacul. B. Glisiera s-a înfundat. Eliberați pedica de funcționare pentru a opri mașina de tuns gazonul. Scoateți acumulatorul. Curățați glisiera de firele de iarbă tăiate. C. Prea multă iarbă tăiată. Măriți înălțimea de tăiere prin înălțarea roților deoarece astfel scurtați lungimea de tăiere. D. Sacul este plin. Goliți sacul mai des.
5. Împingerea mașinii de tuns iarba este foarte dificilă.	A. Măriți înălțimea de tăiere pentru a reduce frecarea dintre puntea inferioară și iarbă. Verificați rotirea liberă a fiecărei roți.	A. Prea multă iarbă tăiată. Măriți înălțimea de tăiere prin înălțarea roților deoarece astfel scurtați lungimea de tăiere. Nu tăieți mai mult de 1/3 din lungimea totală a firelor. B. Verificați tăișul lamei. Păstrați întotdeauna lama ascuțită.
6. Mașina de tuns iarba este anormal de zgomotoasă și vibrează.	A. Eliberați pedica de funcționare pentru a opri mașina de tuns gazonul. Scoateți acumulatorul. Răsturnați mașina pe o parte și verificați lama de tăiere pentru a vă asigura că nu este îndoită sau deteriorată. Dacă lama prezintă deteriorări, înlocuiți-o cu o lamă de rezervă. Dacă partea de jos a punții inferioare este deteriorată, trimiteți/duceți mașina la un service autorizat. B. Dacă lama nu prezintă niciun semn vizibil de deteriorare, dar mașina de tuns continuă să vibreze: Eliberați bara de funcționare pentru a opri mașina de tuns gazonul, scoateți acumulatorul și îndepărtați lama. Rotiți lama cu 180 de grade și fixați-o din nou. Dacă mașina continuă să vibreze și acum, trimiteți mașina la un service autorizat.	A. Trimiteți/duceți mașina la un service autorizat – s-ar putea să aibă nevoie de un acumulator nou.
7. LED-ul încărcătorului acumulatorului este stins.	A. Verificați conectarea ștecherului. B. Înlocuiți încărcătorul.	A. În timpul unei reîncărcări neîntrerupte acumulatorul se poate supraîncălzi. Scoateți acumulatorul din încărcător și așteptați până se răcește la o temperatură de maxim 42°C sau la una mai scăzută de atât.
8. LED-ul încărcătorului acumulatorului nu vrea să ardă cu lumină verde.	A. Acumulatorul trebuie verificat. Duceți-l la un service autorizat.	A. Scoateți acumulatorii. B. Așezați mașina de tuns iarba în poziția verticală de depozitare. C. Curățați iarba de pe placa de mulcire (A se vedea Fig. N)
9. Mașina de tuns iarba nu reușește să colecteze firele de iarbă tăiate cu ajutorul sacului de colectare a ierbii.	10. La curățarea terenului există decupaje vizibile.	A. Prea multă iarbă tăiată. Măriți înălțimea de tăiere prin înălțarea roților deoarece astfel scurtați lungimea de tăiere. Nu tăieți mai mult de 1/3 din lungimea totală a firelor. B. Verificați tăișul lamei. Păstrați întotdeauna lama ascuțită.
11. Durată de funcționare scăzută sau redusă după mai multe utilizări.	12. LED-ul încărcătorului acumulatorului palpăie cu lumină roșie și acumulatorul nu poate fi încărcat.	A. În timpul unei reîncărcări neîntrerupte acumulatorul se poate supraîncălzi. Scoateți acumulatorul din încărcător și așteptați până se răcește la o temperatură de maxim 42°C sau la una mai scăzută de atât.
13. Dacă maneta sacului de resturi vegetale nu se mișcă.	A. Scoateți acumulatorii. B. Așezați mașina de tuns iarba în poziția verticală de depozitare. C. Curățați iarba de pe placa de mulcire (A se vedea Fig. N)	

PROTECȚIA MEDIULUI ÎNCONJURĂTOR

 Deșeurile produselor electrice nu se vor arunca împreună cu deșeurile menajere. Reciclați acolo unde există instalații de reciclare. Consultați autoritățile locale sau vânzătorul pentru recomandări privind reciclarea.

CONSIDERAȚII PRIVIND UNELELE ALIMENTATE CU ACUMULATOR

Plaja temperaturii ambientale în care se poate utiliza și stoca unealta electrică și acumulatorul, este cuprinsă între 0-45 °C.

Plaja temperaturii ambientale în care se poate utiliza sistemul de reîncărcare și se poate reîncărca acumulatorul, este cuprinsă între 5-40 °C.

Detalii privind eliminarea în condiții de siguranță a bateriilor uzate:

La sfârșitul duratei de viață a aparatului, îndepărtați în siguranță acumulatorul înainte de a elimina aparatul. Nu aruncați bateriile la gunoi sau în recipientele obișnuite de gunoi. De asemenea, nu eliminați bateria împreună cu aparatul. Îndepărtați acumulatorul uzat din aparat și eliminați-l la cea mai apropiată facilități de reciclare specializată sau la cea mai convenabilă. În caz de îndoială, consultați departamentul local de protecție a mediului. Bateriile pot ajunge în ciclul apei dacă sunt eliminate necorespunzător, ceea ce poate fi periculos pentru ecosistem. Nu eliminați bateriile uzate ca deșeuri menajere nesortate.

DECLARAȚIE DE CONFORMITATE

Noi,
Positec Germany GmbH
Postfach 32 02 16, 50796 Cologne, Germany

În numele Positec declarăm că produsul
Descriere **Mașină de cosit iarba fără cordon**
Tip **KG760E KG760E.X (7 - denumirea echipamentului, reprezentând Mașină de tuns iarba cu acumulator)**
Funcție **tunderea ierbii**

Este conform cu următoarele Directive,
2006/42/EC, 2014/30/EU
2011/65/EU&(EU)2015/863
2000/14/EC modificată prin 2005/88/EC

2000/14/EC modificată prin 2005/88/EC
Procedură de evaluare a conformității conformă cu
Anexa VI
Nivel de putere sonoră măsurat **92.9 dB(A)**
Nivel de putere sonoră garantat declarat **96 dB(A)**

Organismul notificat implicat
Num: Intertek, Deutschland GmbH (organism notificat 0905)
Adresa: Stangenstraße 1, 70771 LEINFELDEN-ECHTERDINGEN

Standardele sunt conforme cu,
EN 62841-1, EN IEC 62841-4-3, EN ISO 3744, EN IEC 55014-1, EN IEC 55014-2, EN IEC 63000

Persoana autorizată să compileze fișierul tehnic,
Denumire Marcel Filz
Adresă Positec Germany GmbH
Postfach 32 02 16, 50796 Cologne, Germany



2021/01/06
Allen Ding
Adjunct Inginer șef, Testare și certificare
Positec Technology (China) Co., Ltd
18, Dongwang Road, Suzhou Industrial
Park, Jiangsu 215123, P. R. China

PŮVODNÍ NÁVOD K POUŽÍVÁNÍ BEZPEČNOST VÝROBKU VŠEOBECNÉ BEZPEČNOSTNÍ POKYNY



VAROVÁNÍ Přečtěte si všechna bezpečnostní varování, pokyny, seznamte se s ilustracemi a technickými údaji dodanými s tímto elektrickým nářadím. Nedodržení jakýchkoliv níže uvedených pokynů může mít za následek úraz elektrickým proudem, vznik požáru nebo vážného úrazu.

Uložte instrukce a veškerou dokumentaci pro budoucí použití.

Výraz "elektrické ruční nářadí" znamená v upozornění buď na nářadí na elektrický pohon (napájené elektrickou sítí) nebo na akumulátorové nářadí (napájené z akumulátoru).

1) Bezpečnost na pracovišti

a) Udržujte pracoviště v čistotě a dobře osvětlené.

Pracoviště plné nepotřebných předmětů nebo slabě osvětlené zvyšuje možnost úrazu.

b) **Nepoužívejte elektrické ruční nářadí v prostředí náchylném na exploze jako například v přítomnosti hořlavých tekutin, plynů nebo prachu.**

Elektrické ruční nářadí při práci vytváří jiskry, které mohou vznítit prach nebo výpar.

c) **Při práci s elektrickým ručním nářadím udržujte děti a přihlízející osoby v dostatečné vzdálenosti.**

Ztráta pozornosti může vést ke ztrátě kontroly nad nářadím.

2) Bezpečnost při práci s elektřinou

a) **Vidlice elektrického ručního nářadí musí být shodného typu jako zásuvky el. sítě. Neměňte vidlici nedovoleným nebo neodborným způsobem, předejdete tak možným zraněním nebo úrazu el proudem.** Nepoužívejte spolu s uzemněným ručním nářadím žádné adaptéry, které neumožňují ochranu zemněním.

Nepoužívejte se kontaktu s uzemněnými povrchy jako například trubkami, radiátory, sporáky a ledničkami. Je-li vaše tělo spojené s uzemněným předmětem nebo stojí na uzemněné ploše, vzniká zvýšené riziko úrazu elektrickým proudem.

b) **Vyhýbejte se kontaktu s napájecím kabelem necitlivě. Nikdy si nepřítahujte elektrické ruční nářadí k sobě pomocí kabelu, netahejte je za sebou pomocí kabelu a nevytrhávejte kabel ze zástrčky, abyste ruční nářadí vypnuli. Nevystavujte kabel vysokým teplotám, oleji, ostrým hranám nebo kontaktu s pohyblivými díly.** Poškozené nebo zamotané kabely mohou vést k zvýšenému riziku úrazu elektrickým proudem.

Při práci s ručním nářadím v exteriéru použijte prodlužovací kabel vhodný pro použití v exteriéru. Použijte kabel vhodný pro venkovní prostředí, snižujete tím riziko vzniku úrazu elektrickým proudem.

c) **Při práci s ručním nářadím v exteriéru použijte prodlužovací kabel vhodný pro použití v exteriéru.**

Použijte kabel vhodný pro venkovní prostředí, snižujete tím riziko vzniku úrazu elektrickým proudem.

d) **Při práci s ručním nářadím v exteriéru použijte prodlužovací kabel vhodný pro použití v exteriéru.**

Použijte kabel vhodný pro venkovní prostředí, snižujete tím riziko vzniku úrazu elektrickým proudem.

e) **Při práci s ručním nářadím v exteriéru použijte prodlužovací kabel vhodný pro použití v exteriéru.**

Použijte kabel vhodný pro venkovní prostředí, snižujete tím riziko vzniku úrazu elektrickým proudem.

f) **Pokud je práce s ručním nářadím ve vlhkých podmínkách nevyhnutelná, použijte napájení chráněné jističem typu proudový chránič (RCD).** Použití RCD jističe redukuje riziko vzniku úrazu elektrickým proudem.

3) Osobní bezpečnost

a) **Buďte soustředění, sledujte co děláte a při práci s ručním nářadím se řiďte zdravým rozumem. Nepoužívejte ruční nářadí, jste-li unaveni nebo pod vlivem omamných látek, alkoholu nebo léků.** Moment nepozornosti při práci s ručním nářadím může vést k vážnému osobnímu zranění.

b) **Použijte osobní ochranné pomůcky. Vždy noste ochranu očí.** Ochranné pomůcky jako například proti prachová maska, boty s protiskluzovou podrážkou nebo chrániče sluchu použité v příslušných podmínkách pomáhají redukovat nebezpečí vážného osobního zranění.

c) **Předcházejte neúmyslnému zapnutí. Ujistěte se, že vypínač je ve vypnuté poloze předtím, než zapojíte nářadí do elektrické sítě a nebo k akumulátoru, rovněž při zvedání nebo nošení nářadí.** Nošení nářadí s prstem na vypínači nebo nářadí pod napětím zvyšuje možnost úrazu.

d) **Odstraňte jakékoliv nastavovací nebo maticové klíče a šrouby předtím, než zapnete ruční nářadí.** Nastavovací nebo jiný klíč ponechaný na rotující části ručního nářadí může způsobit osobní úraz.

e) **Nepřeceňujte se. Udržujte si stabilitu a pevnou zem pod nohama za každých podmínek.** Umožňuje vám to lepší kontrolu nad ručním nářadím v neočekávaných situacích.

f) **Pro práci se vhodně oblečte. Ne noste volné oblečení nebo šperky. Své vlasy a volné oblečení držte z dosahu pohyblivých částí.** Volné oblečení, šperky nebo dlouhé vlasy se mohou do pohyblivých částí zachytit.

g) **Pokud jsou zařízení nastavená na spojení se zařízeními na zachytávání a extrakci prachu, ujistěte se, že jsou tato zařízení správně připojena a použita.** Použitím sběrače prachu redukuje rizika vyvolaná prachem.

h) **Nedopustěte, abyste díky zkušenostem nabytým častým používáním elektrického nářadí přestali dodržovat základy bezpečného použití.** Neopatrný úkon může způsobit vážný úraz během zlomku sekundy.

4) Použití a údržba ručního nářadí

a) **Na ruční nářadí netlačte. Použijte správné ruční nářadí pro danou činnost.** Správné ruční nářadí udělá práci lépe a takovou rychlostí, pro kterou bylo navrženo.

b) **Nepoužívejte ruční nářadí, pokud správně nefunguje vypínač on/off.** Jakékoliv ruční nářadí, které se nedá ovládat vypínačem, je nebezpečné a musí být opraveno.

c) **Před jakýmkoliv seřizením, výměnou násad nebo uskladněním elektrického nářadí vyjměte síťovou zástrčku ze zásuvky nebo, pokud je to možné, z něj vyjměte akumulátor.** Taková preventivní bezpečnostní opatření redukuje riziko náhodného zapnutí ručního nářadí.

d) **Nepoužívejte-li ruční nářadí, skladujte je mimo dosah dětí a nedovolte osobám, které nemají zkušenosti s prací s ručním nářadím nebo neznají tyto pokyny, s nářadím pracovat.** Ruční nářadí je

nebezpečné v rukách neškolené a nezkušené osoby.

- e) **Provádějte pravidelnou údržbu elektrického nářadí a příslušenství. Zkontrolujte chybné připojení nebo spojení pohyblivých částí, zlomené části nebo jiné okolnosti, které by mohly ovlivnit funkčnost ručního nářadí. Je-li nářadí poškozeno, nechte je před novým použitím opravit.** Mnoho úrazů vzniká proto, že je elektrické ruční nářadí špatně udržováno.
 - f) **Udržujte řezné nástroje ostré a čisté.** Správně udržované řezné nástroje s ostrými řezacími hranami jsou méně náchylné na zakousnutí a lépe se ovládají.
 - g) **Používejte elektrické nářadí v souladu s těmito pokyny, berte v úvahu pracovní podmínky a druh vykonávané práce.** Je-li elektrické nářadí použito na jiné účely, než je určeno, může docházet k nebezpečným situacím.
 - h) **Rukojeti a povrchy držadel udržujte suché, čisté, bez maziv a tuků.** Kluzké rukojeti a držadla neumožňují bezpečnou manipulaci a obsluhu nářadí v neočekávaných situacích.
- 5) **Použití a údržba elektrického nářadí napájeného baterií**
- a) **Provádějte nabíjení pouze v nabíječce, která je specifikovaná výrobcem.** Nabíječka, která je vhodná pro jeden typ baterie, může při použití jiného typu baterie vytvářet riziko způsobení požáru.
 - b) **Při použití nářadí napájeného baterií používejte pouze baterii, která je určena speciálně pro toto nářadí.** Použití jakékoli jiné baterie může vytvářet riziko způsobení zranění a požáru.
 - c) **Není-li baterie používána, udržujte ji v bezpečné vzdálenosti od sponek na papíry, mincí, klíčů, hřebíků, šroubů nebo jiných malých kovových předmětů, které mohou způsobit propojení kontaktů baterie.** Zkratování kontaktů baterie může způsobit popáleniny nebo požár.
 - d) **V náročných podmínkách může docházet k unikům kapaliny z baterie.** Vyvarujte se kontaktu s touto kapalinou. Dojde-li k náhodnému kontaktu, opláchněte zasažené místo vodou. Zasažte-li tato kapalina oči, okamžitě vyhledejte lékařské ošetření. Kapalina unikající z baterie může způsobit podráždění nebo popáleniny.
 - e) **Akumulátor nebo nářadí, které je poškozeno nebo je upravené, nepoužívejte.** Poškozené nebo upravené akumulátory mohou mít nepředvídatelné chování s následkem požáru, exploze nebo s nebezpečím úrazu.
 - f) **Akumulátor nebo nářadí nevhazujte do ohně nebo je nevystavujte nadměrným teplotám.** Při hvození do ohně nebo vystavení teplotě nad 130 °C může dojít k explozi.
 - g) **Dodržujte veškeré pokyny pro nabíjení a akumulátor nebo nářadí nenabíjejte mimo teplotní rozsah specifikovaný v tomto návodu.** Nesprávné nabíjení, nebo nabíjení při teplotách mimo specifikovaný rozsah může poškodit akumulátor a zvýšit riziko vzniku požáru.

6) Servis

- a) **Servisní práce na nářadí nechte provést**

kvalifikovanými pracovníky za použití originálních náhradních dílů. Výsledkem bude trvalá bezpečnost při práci s elektrickým nářadím.

- b) **Poškozené akumulátory nikdy neopravujte.** Servis akumulátorů by měl být prováděn pouze výrobcem nebo autorizovaným servisním zástupcem.

BEZPEČNOSTNÍ UPOZORNĚNÍ K SEKAČCE NA TRÁVU









- a) **Sekačku na trávu nepoužívejte za špatných povětrnostních podmínek, obzvláště ne, když hrozí nebezpečí blesku.** Tím snížíte nebezpečí zasažení bleskem.
- b) **Před použitím sekačky důkladně prohleďte zvolenou oblast z důvodu případného výskytu zvířat.** Během používání sekačky na trávu by mohlo dojít ke zranění zvířat.
- c) **Důkladně prohleďte oblast, kde budete sekačku na trávu používat, a odstraňte všechny kameny, klacky, dráty, kosti a další cizí předměty.** Vymrštěné předměty mohou způsobit zranění.
- d) **Před použitím sekačky vždy vizuálně zkontrolujte, zda není poškozena čepel nebo její mechanismus.** Opatřebované nebo poškozené části zvyšují riziko zranění.
- e) **Pravidelně kontrolujte sběrný koš na trávu, zda není opotřebovaný nebo poškozený.** Opatřebovaný nebo poškozený sběrný koš na trávu zvyšuje riziko zranění.
- f) **Kryty ponechte na místě. Kryty musejí být ve funkčním stavu a řádně namontovány.** Kryt, který je volný, poškozený nebo nefunguje správně, může způsobit zranění.
- g) **Udržujte všechny vstupní otvory vzduchu volné a bez nečistot.** Ucpané vstupní otvory vzduchu a zbytky trávy mohou způsobit přehřátí nebo vznik požáru.
- h) **Při práci se sekačkou na trávu na sobě vždy mějte protiskluzovou ochrannou obuv. Se sekačkou na trávu nepracujte, pokud jste bosí nebo máte otevřené sandály.** To snižuje možnost poranění nohou při kontaktu s pohyblivými se čepelí.
- i) **Při práci se sekačkou vždy noste dlouhé kalhoty.** Odhalená kůže zvyšuje pravděpodobnost zranění vymrštěnými předměty.
- j) **Sekačku na trávu nepoužívejte na mokré trávě. Choďte, nikdy neběhejte.** Tím snížíte riziko uklouznutí a pádu, což by mohlo vést ke zranění.
- k) **Sekačku na trávu nepoužívejte na příliš strmých svazích.** Tím snížíte riziko ztráty kontroly, uklouznutí a pádu, což by mohlo vést ke zranění.
- l) **Při práci na svazích mějte vždy pevnou půdu pod nohama, vždy pracujte kolmo ke svahu, nikdy nahoru a dolů, a při změně směru buďte mimořádně opatrní.** Tím snížíte riziko ztráty kontroly, uklouznutí a pádu, což by mohlo vést ke zranění.
- m) **Při couvání nebo přitahování sekačky k sobě buďte mimořádně opatrní. Vždy si buďte vědomi svého okolí.** To při provozu snižuje nebezpečí zakopnutí.



- n) **Nedotýkejte se čepelí a jiných nebezpečných, pohyblivých se částí, pokud jsou stále v pohybu.** To snižuje riziko poranění způsobeného pohyblivými částmi.
- o) **Při odstraňování zaseknutého materiálu nebo čištění sekačky se ujistěte, že jsou všechny vypínače vypnuté a baterie je odpojena.** Nečekané zapnutí sekačky na trávu by mohlo vyústit ve vážné zranění.

BEZPEČNOSTNÍ VAROVÁNÍ TÝKAJÍCÍ SE BATERIÍ

- a) **Nepokoušejte se demontovat, rozebírat nebo rozřezávat baterie nebo její články.**
- b) **Neprovádějte zkratování baterie.** Neukládejte baterie nahodile v krabicích nebo v zásuvkách, kde by mohlo dojít k jejich vzájemnému zkratování nebo k zkratování způsobenému jinými předměty. Není-li baterie používána, udržujte ji v bezpečné vzdálenosti od sponek na papíry, mincí, klíčů, hřebíků, šroubů nebo jiných malých kovových předmětů, které mohou způsobit propojení kontaktů baterie. Zkratování kontaktů baterie může způsobit popáleniny nebo požár.
- c) **Nevystavujte baterii působení horka nebo ohně.** Vyvarujte se skladování baterií na otevřeném slunci.
- d) **Nevystavujte baterii mechanickým rázům.**
- e) **Dojde-li k úniku kapaliny z baterie, zabraňte tomu, aby se tato kapalina dostala do kontaktu s pokožkou nebo aby zasáhla oči.** Dojde-li k takovému kontaktu, zasažené místo omyjte značným množstvím vody a vyhledejte lékařské ošetření.
- f) **Udržujte baterie čisté a suché.**
- g) **Jsou-li svorky baterie znečištěny, otřete je čistým a suchým hadříkem.**
- h) **Baterie musí být před použitím nabita.** Vždy postupujte podle uvedených pokynů a použijte správný postup nabíjení.
- i) **Nenechávejte baterii nabíjet, nebude-li baterie použita.**
- j) **Po dlouhodobém uložení budete možná muset provést několik cyklů nabíjení a vybíjení, aby baterie dosáhla svého maximálního výkonu.**
- k) **Provádějte nabíjení pouze v nabíječe, která je specifikovaná společností Kress. Nepoužívejte jinou nabíječku, než je nabíječka speciálně dodaná pro použití s tímto zařízením.**
- l) **Nepoužívejte žádnou baterii, která není určena pro použití s tímto zařízením.**
- m) **Ukládejte baterie mimo dosah dětí.**
- n) **Uchovávejte originální dokumentaci k tomuto výrobku pro budoucí odkazy.**
- o) **Není-li zařízení používáno, vyjměte z něj baterii.**
- p) **Provádějte řádnou likvidaci baterie.**
- q) **V zařízení nekombinujte bateriové články různého data výroby, kapacity, velikosti nebo typu.**
- r) **Baterii uchovávejte dále od mikrovlnných trub a vysokého tlaku.**

SYMBOLY

	Pro snížení nebezpečí vzniku zranění je třeba přečíst si tuto příručku.
	UPOZORNĚNÍ – Dávejte pozor na odmrštěné předměty – držte ostatní osoby mimo dosah.
	UPOZORNĚNÍ – Udržujte ruce a nohy v dostatečné vzdálenosti od čepelí.
	UPOZORNĚNÍ – Před provedením údržby odpojte baterii.
	Akumulátory se mohou při nesprávném způsobu likvidace dostat do systému koloběhu vody, což může ohrozit vlastní ekosystém. Dosloužilé akumulátory nelikvidujte jako netříděný komunální odpad.
	Nevystavujte působení ohně
 Li-Ion	Akumulátor Li-Ion. Tento výrobek byl označen symbolem „tříděný odpad“ pro všechny jednotlivé a složené akumulátory. Proto musí být s ohledem dopadu na životní prostředí po dosloužení recyklován nebo demontován. Akumulátory obsahují nebezpečné látky, proto mohou být nebezpečné pro životní prostředí a lidské zdraví.
	Nepotřebné elektrické přístroje by neměly být vyhazovány společně s odpadem z domácnosti. Nářadí recyklujte ve sběrnách zřízených k tomuto účelu. O možnostech recyklace se informujte na místních úřadech nebo u prodejce.

	Používejte ochranné rukavice
	Před prováděním jakéhokoli seřízení, servisu nebo údržby vyjměte z úložného prostoru baterii.
	Nože po vypnutí zahradního nářadí ještě dále rotují a mohou způsobit zranění. Nedotýkejte se žádné části nářadí, dokud nedojde k jejich úplnému zastavení.

SEZNAM SOUČÁSTEK

1.	PÁKA OVLADAČE RYCHLOSTI SEKAČKY S POJEZDEM
2.	PROVOZNÍ PŘÍTLAČNÉ TLAČÍTKO
3.	TYČ RUKOJETI
4.	PÁKA PŘEPÍNAČE MULČOVACÍHO VAKU
5.	KRYT SADY BATERIÍ
6.	LED SVĚTLOMET
7.	PŘEDNÍ RUKOJEŤ
8.	UKAZATEL NASTAVENÍ VÝŠKY ŘEZÁNÍ
9.	PÁKA PRO NASTAVENÍ VÝŠKY SEKÁNÍ
10.	ZADNÍ RUKOJEŤ
11.	BEZPEČNOSTNÍ KLAPKA
12.	VAK NA ZACHYTÁVÁNÍ TRÁVY
13.	OVLÁDAČ RYCHLOSTI SEKAČKY S POJEZDEM
14.	TLAČÍTKO RYCHLÉHO UVOLNĚNÍ
15.	PŘÍPÍNAČ UKAZATELE BATERIE
16.	TLAČÍTKO BEZPEČNOSTNÍHO UZAMKNUTÍ
17.	UKAZATEL NAPÁJENÍ
18.	PŘEPÍNAČ LED SVĚTLOMETU
19.	KRYT BOČNÍHO VÝHOZU (VIZ. OBR. C2)
20.	SKLUZ BOČNÍHO VÝHOZU (VIZ OBR. C2)
21.	ŠROUB NOŽE (VIZ OBR. M1)
22.	NŮŽ (VIZ OBR. M1)
23.	DISTANČNÍ VLOŽKA (VIZ OBR.) M1)

Ne všechno zobrazené nebo popisované příslušenství je součástí standardní dodávky.

TECHNICKÉ ÚDAJE

Typ **KG760E KG760E.X** (7-označení strojního zařízení, zástupce pro akumulátorové sekačky na trávu)

	KG760E KG760E.X **
Napájecí napětí	60V  Max*
Otáčky naprázdno	2800 /min
Šířka šasi	53 cm
Šířka záběru	51 cm
Průměr předního kola	200 mm
Průměr zadního kola	250 mm
Výška sekání	20 – 80 mm
Počet poloh pro výšku sekání	7
Objem sběrného koše	70 L
Hmotnost(Holé nářadí)	32 kg

*.Napětí měřeno bez pracovního zatížení. Původní napětí baterie dosahuje maximálně60V. Jmenovité napětí je 54 V.

** X = 1-999, A-Z, M1-M9 jsou pouze pro různé zákazníky, mezi těmito modely neexistují žádné změny související s bezpečností.

NAVRHOVANÉ BATERIE A NABÍJENÍ

Kategorie	Modely	Kapacita
60V Baterie	KA3002	4.0Ah
	KA3008	5.0Ah
60V Nabíječka baterií	KA3714	5.0A
	KA3706	8.0A

Doporučujeme vám, abyste zakoupili příslušenství ve stejném obchodě, ve kterém jste zakoupili i vaše nářadí. Vyberte si typ podle toho, jakou práci hodláte vykonávat. Další podrobnosti naleznete na obalu příslušenství. Personál prodejny vám může pomoci a také vám může poskytnout užitečnou radu.

ÚDAJE O HLUKU

Měřený akustický tlak $L_{pA} = 78.2 \text{ dB(A)}$

K_{pA} 3.0 dB (A)

Měřený akustický výkon $L_{WA} = 92.9 \text{ dB(A)}$

$K_{WA} = 3.0 \text{ dB (A)}$

Používejte ochranu sluchu.



INFORMACE O VIBRACÍCH

Typická naměřená hodnota vibrací $a_h < 2.5 \text{ m/s}^2$

Kolisání $K = 1.5 \text{ m/s}^2$



VÝSTRAHA: Hodnota vibračních emisí během praktického používání tohoto elektrického nástroje se může lišit od deklarované hodnoty v závislosti na způsobech, jakými je nástroj používán v závislosti na následujících podmínkách a dalších možnostech použití nástroje:

Způsob, jakým je nástroj používán, a povaha narušovaných nebo vrтанých materiálů.

Dobry stav nástroje a řádné provádění jeho údržby. Používání správného příslušenství s nástrojem, ostrost a dobrý stav příslušenství.

Utážení úchopu na rukojetích a použití antivibračního příslušenství.

Používání nástroje k účelům určeným konstrukcí a v souladu s těmito pokyny.

Při nesprávném používání může tento nástroj způsobit syndrom vibrací rukou a paží.



VÝSTRAHA: Je třeba upřesnit, že při odhadu výše rizika vibrací v praxi je nutno rovněž zohlednit všechny fáze pracovního cyklu, například dobu, kdy je nástroj vypnutý a kdy běží naprázdno, ale nevykonává práci. To může podstatně snížit působení vibrací v rámci celkového pracovního času.

Zásady pro omezení rizika působení vibrací.

VŽDY používejte ostré trny, vrtáky a čepele. Provádějte údržbu tohoto nástroje v souladu s těmito pokyny a nástroj (příslušným způsobem) dobře promazávejte.

Má-li být tento nástroj používán pravidelně, zakupte antivibrační příslušenství.

Naplánujte práci tak, aby bylo provádění úkolů, které vyžadují silné vibrace nástroje, rozloženo do několika dní.

URČENÉ POUŽITÍ



POZNÁMKA: Předtím než začnete nářadí používat, přečtěte si pečlivě manuál.

Určené použití

Tento výrobek je určen pro sečení trávníků na soukromých pozemcích.

PŘED ZAHÁJENÍM PRÁCE

Zvednutí tyče rukojeti (Viz obr. A)

Během chodu stiskněte a přidržte tlačítko rychlého uvolnění.

Upevnění sběrného koše na sekačku (Viz Obr.B1, B2, B3)

POZNÁMKA: správnou instalaci sběrače trávy zkontrolujte mírným zatlačením na něj.

POZNÁMKA: Před nasazením sběrného vaku na trávu vyjměte ze sekačky mulčovací vložku.

Sestavení skluzu bočního výhozu (viz obr. C1, C2)

Zvedněte kryt bočního výhozu, abyste mohli sestavit skluz bočního výhozu.

POZNÁMKA: Nezapomeňte nejdříve vyjmout sběrný vak na trávu a potom zatlačit páku přepínače mulčovacího vaku, abyste před sestavením uzavřeli mulčovací výstup.

Vložení/vyjmutí akumulátoru (Viz Obr. D1, D2)

POZNÁMKA: Stlaďte uvolňovací tlačítko baterie, abyste baterii uvolnili ze zařízení. Po ukončení nabíjení vsunujte sadu baterií do otvoru na baterie zařízení, dokud neuslyšíte „cvaknutí“. Jednoduché zatlačení a nepatrný tlak budou dostatečné.

POZNÁMKA: Přední bateriový port je místo k nabíjení, zatímco zadní bateriový port je místo k uskladnění náhradní baterie.

Kontrola kontrolky ukazatele napájení (viz obr. D3)

Stiskněte tlačítko přepínače ukazatele baterie a kontrolka napájení se rozsvítí.

POUŽITÍ

Spuštění & Zastavení (Viz Obr. E1, E2)

Stiskněte tlačítko bezpečnostního uzamknutí, potom zatáhněte za provozní přítláčné tlačítko ke spuštění.

Uvolněte provozní přítláčné tlačítko k zastavení.

Pro spuštění stiskněte současně tlačítko bezpečnostního uzamknutí a provozní kroužkovou svorku .

POZNÁMKA: Páku mulčovacího vaku posuňte do polohy vaku po každém použití. (viz obr. B1)

Používání pojezdu (Viz Obr. F)

Stiskněte tlačítko bezpečnostního uzamknutí, potom zatlačte na páku ovladače rychlosti sekačky s pojezdem, abyste ji mohli začít používat.

POZNÁMKA: Aktivaci pojezdu provedete tak, že stisknete současně tlačítko bezpečnostního uzamknutí a páku ovladače rychlosti sekačky s pojezdem .

TIPY PRO SEKÁNÍ S MULČOVÁNÍM

Během mulčování sekačka drtí posekanou trávu na drobné kousky, které rozhazuje do trávníku. Za normálních okolností se tyto kousky rychle rozloží a vyživují trávník.

Optimálního výkonu mulčování dosáhnete při dodržování níže uvedených doporučení.

- 1). Nesekejte trávu mokrou po dešti nebo rose. Mokrá tráva může tvořit žmolky, které omezují účinnost mulčování a zkracují vydrž baterie. Nejlepší čas na sekání trávy je pozdní odpoledne, kdy je

tráva vyschlá a čerstvě posekaná plocha nebude vystavena přímému slunci.

- 2). Chcete-li dosáhnout nejlepšího výkonu mulčování, nastavte výšku sekání tak, abyste sekali nejvýše 40 mm, přibližně třetinu délky travního listu. Pokud je trávník přerostlý, bude možná nutné nastavení větší výšky sekání, aby nedošlo k přetížení motoru a aby nebylo tlačení sekačky příliš namáhavé. Při mulčování objemné travní hmoty doporučujeme nejprve nastavit maximální výšku sekání a potom při druhém průjezdu sekat na požadovanou výšku. Další možností je využít jen část šířky záběru a sekat pomalu.
- 3). V zájmu dosažení nejlepšího výkonu zbavujte skříně sekačky zbytků trávy. Občas sekačku vypněte a počkejte, až se nůž úplně zastaví. Poté vyjměte baterie a otočte sekačku na bok. Vhodným předmětem, například klackem, vyškrábejte nános trávy z okolí nože. Při sekání čerstvé, mokré trávy čistěte sekačku častěji a nezapomeňte ji vyčistit po každém použití.
- 4). Některé typy trávy nebo určité podmínky při sekání vyžadují, abyste posekanou plochu přejeli ještě jednou a sekačka mohla posekanou travu rovnoměrně rozprostřít. Při druhém průjezdu doporučujeme sekat kolmo k prvnímu sekání. **V ŽÁDNÉM PŘÍPADĚ NEMĚŇTE SMĚR SEKÁNÍ TAK, ABYSTE MUSELI SEKAT SE SVAHU.**
- 5). Každý týden jezděte se sekačkou po mírně odlišné trase. Tak zabráníte vytvoření obrázců v trávníku.
- 6). Nesekejte na svahu, který má větší sklon než 15 °

VELIKOST POSEKANÉ PLOCHY

Velikost posekané plochy může být ovlivněna několika faktory, jako jsou výška sekání, vlhkost trávníku, délka stébel trávy a hustota trávy. Příliš časté spouštění a zastavování sekačky během sekání trávníku navíc způsobuje zmenšení velikosti posekané plochy.

Je ideální k posekání trávy na pozemcích o velikosti až 2 000 m².

RADY:

- 1) Doporučujeme vám, abyste prováděli sekání trávníku v kratších intervalech, abyste chodili normálním tempem a abyste během práce často nespouštěli/nezastavovali tuto sekačku.
- 2) Vždy prosím zajistěte, aby byly současně používány dvě zcela nabité baterie a vždy sekejte maximálně 1/3 výšky trávníku, aby byl zaručen co nejlepší výkon sekačky.
- 3) Při sekání vysoké trávy choďte pomalu, aby bylo zaručeno efektivnější sekání a řádné odvádění posekané trávy.
- 4) Vyvarujte se sekání vlhké trávy, protože by docházelo k jejímu nalepování na spodní část začího ústrojí a posekaná tráva by nemohla být řádně zachycována nebo odváděna.
- 5) U nového nebo hustého trávníku používejte větší výšku sekání, čímž prodloužíte pracovní dobu baterie.

Nastavení výšky sekání (Viz Obr.G)

Stiskněte a přidržte páku pro nastavení výšky sekání. Seřídte výšku sekání nahoru a dolů.



UPOZORNĚNÍ! Zastavte, uvolněte spínací páčku a počkejte, dokud se motor nezastaví předtím, než

upravíte výšku. Nože se otáčejí i po vypnutí sekačky a mohou způsobit poranění. Nedotýkejte se rotujících nožů.

Otevření LED světlotometu (viz obr. H)

Stiskněte tlačítko spínače LED světlotometu.

Sejmutí/vypřázdnění sběrného koše (Viz Obr. I1, I2)



VAROVÁNÍ! Před použitím vždy zkontrolujte, zda je bezpečnostní klapavý vstupní hootvor uzavřen. Bezpečnostní klapku nikdy nevydejte, pokud je sekačka používána bez nasazeného sběrného vaku nátravu.

PO UKONČENÍ PROVOZU:

ULOŽENÍ (Viz Obr.J1, J2)

Vypněte sekačku a vyjměte baterie. Očistěte kompletně povrch sekačky pomocí měkkého kartáče a hadičky. Nepoužívejte vodu, rozpouštědla nebo leštící přípravky. Odstraňte všechny zbytky trávy, a to zejména z větracích drážek.

Otočte sekačku na bok a očistěte pracovní prostor nože. Nachází-li se v pracovním prostoru nože zbytky trávy, odstraňte je pomocí dřevěného nebo plastového nástroje.

Skládejte tento stroj na suchém místě. Nepokládejte na horní část tohoto stroje žádné další předměty.

Pro usnadnění skladování stiskněte a přidržte tlačítko rychlého uvolnění a sklopte říditka.

ÚDRŽBA



UPOZORNĚNÍ: Před odejmutím sběrného vaku na travu vypněte sekačku a vyjměte baterie.

POZNÁMKA: Z důvodu dosažení dlouhé životnosti a vysoké spolehlivosti provádějte pravidelně níže popsanou údržbu. Kontrolujte jakékoli odchylky od normálu, například uvolnění, posunutí nebo poškození nože, povolené spojovací prvky a poškozené nebo nadměrně opotřebené součásti. Zkontrolujte, zda jsou kryty a ochrany bez poškození a zda jsou upevněny na správné místo na sekačce. Potřebnou údržbu nebo opravu proveďte ještě před použitím sekačky. Pokud sekačka nefunguje i při provádění pravidelné údržby, kontaktujte naši podporu zákazníků.

BROUŠENÍ NOŽE

Z DŮVODU DOSAŽENÍ NEJLEPŠÍHO VÝKONU SEKAČKY UDRŽUJTE NŮŽ OSTRÝ. TUPÝ NŮŽ NESEKÁ ČISTĚ A SPRÁVNĚ NEMULČUJE. PŘI DEMONTÁŽI, BROUŠENÍ A ZPĚTNÉ MONTÁŽI NOŽE POUŽÍVEJTE OCHRANU ZRAKU. UJISTĚTE SE, ŽE BATERIE JSOU VYJMUTÉ.

V běžných podmínkách obvykle stačí nůž brousit dvakrát za sezónu. Písek způsobuje rychlé ztupení nože. Pokud máte trávník na písčité půdě, může být nutné častější broušení nože.

OHNUTÝ NEBO POŠKOZENÝ NŮŽ OKAMŽITĚ VYMĚŇTE.

PŘI BROUŠENÍ NOŽE (Viz Obr.K)

1. Zkontrolujte, zda zůstalo zachováno vyvážení nože.
2. Dodržte původní úhel broušení nože.
3. Bruste břity na obou koncích nože a ubírejte stejné množství materiálu.

POZNÁMKA:

1. Ujistěte se, že je sekačka vypnutá a vyjměte baterie.
2. Postavte sekačku do svislé polohy pro uložení.

VYVÁŽENÍ NOŽE (Viz Obr. L)

Zkontrolujte vyvážení nože zavěšením za středový otvor L-1 na dřík šroubováku L-2 upnutý ve vodorovné poloze do svěráku L-3. Pokud jeden nebo druhý konec nože klesá dolů, obruste jej. Nůž je správně vyvážen, když ani jeden konec neklesá.

ÚDRŽBA NOŽE (Viz obr. M1,M2)

Vyměňte nůž po 50 hodinách sekání nebo po 2 letech, podle toho, co nastane dřive, a to i v případě, zda-li se být v pořádku.

Dodržujte tento předepsaný postup demontáže a montáže nože. Budete potřebovat zahradní rukavice (nejsou součástí dodávky) a klíč (není součástí dodávky). Ujistěte se, že baterie nejsou vloženy dovnitř. Zaklínujte blokem dřeva mezi nožem a horním krytem, abyste noži zabránili v otáčení a klíčem vyšroubujte matici proti směru hodinových ručiček. Potom nůž sejměte. Zpětná montáž se provádí tak, že nejdříve nůž otočíte bity směrem k zemi. Potom pevně utáhněte upínací matici nože.

HLEDÁNÍ ZÁVAD

134 CZ	Příznaky	Náprava
	1. Sekačka nebude fungovat, když bude aktivována spínací páčka.	A. Zkontrolujte, zda je tlačítko pojistky zcela stisknuté. B. Provozní kroužkovou svorku uvolněte, abyste sekačku vypnuli. Vyjměte baterie, otočte sekačku na bok a zkontrolujte, zda se nůž může volně otáčet. Pokud se volně neotáčí, obraťte se na autorizovaný servis. Nůž by se měl volně otáčet. C. Byla baterie zcela nabitá? Připojte nabíječku a počkejte, až se rozsvítí zelená kontrolka. Pro spuštění stiskněte současně tlačítko bezpečnostního uzamknutí a provozní kroužkovou svorku. (Viz obr. E1)
	2. Když je aktivovaná páka ovladače rychlosti sekačky s pojezdem, sekačka nebude v chodu.	A. Aktivaci pojezdu provedete tak, že stisknete současně tlačítko bezpečnostního uzamknutí a páku ovladače rychlosti sekačky s pojezdem. (Viz Obr. F)

3. Motor se během sekání zastavuje.	A. Provozní kroužkovou svorku uvolněte, abyste sekačku vypnuli. Vyjměte baterie, otočte sekačku na bok a zkontrolujte, zda se nůž může volně otáčet. Pokud se volně neotáčí, obraťte se na autorizovaný servis. Nůž by se měl volně otáčet. B. Zvětšete výšku sekání nastavením žacího ústrojí do nejvyšší možné polohy a spusťte sekačku. C. Byla baterie zcela nabitá? Připojte nabíječku a počkejte, až se rozsvítí zelená kontrolka. D. Vyvarujte se přetížení sekačky. Snižte rychlost sekání nebo změňte polohu žacího ústrojí. Nebo obojí.
4. Sekačka běží, ale výkon sečení není uspokojivý. Nebo neposeče celou rozlohu trávníku.	A. Byla baterie zcela nabitá? Připojte nabíječku a počkejte, až se rozsvítí zelená kontrolka. B. Provozní kroužkovou svorku uvolněte, abyste sekačku vypnuli. Vyjměte baterie. Otočte sekačku na bok a zkontrolujte následující: Nabroušení nože - Nůž musí být ostrý. Zda nedošlo k zanesení žacího ústrojí a výstupního otvoru. C. Žací ústrojí může být nastaveno příliš nízko vzhledem k stavu trávníku. Zvětšete výšku žacího ústrojí.
5. Sekačka se těžko tlačí.	A. Zvětšete výšku žacího ústrojí, aby se snížil tlak žacího ústrojí na trávu. Zkontrolujte, zda se volně otáčí každé kolečko.
6. Sekačka je velmi hlučná a vibruje.	A. Provozní kroužkovou svorku uvolněte, abyste sekačku vypnuli. Vyjměte baterie. Otočte sekačku na bok a zkontrolujte nůž, abyste se ujistili, zda není ohnutý nebo poškozený. Je-li nůž poškozen, proveďte jeho výměnu. Použijte nový originální nůž. Je-li poškozena spodní část žacího ústrojí, předejte sekačku autorizovanému servisu. B. Nejistíte-li žádné viditelné poškození nože a sekačka stále vibruje: Vypněte sekačku uvolněním provozní oboukované rukojeti, vyjměte baterie a nůž. Obráťte nůž o 180 stupňů a znovu jej namontujte. Jestliže sekačka stále vibruje, předejte ji autorizovanému servisu.
7. LED indikátor nabíječky nesvítí.	A. Zkontrolujte připojení zástrčky. B. Nabíječku vyměňte.
8. Kontrolka LED nabíječky akumulátoru se nepřepne na zelenou.	A. Je nutné provést diagnostiku akumulátoru. Obráťte se na autorizované servisní středisko.

9. Sekačka nesbírá posečenou travu do sběrného vaku.	A. Při ukládání do vaku odstraňte mulčovací desku. B. Svod je zanesen. Provozní kroužkovou svorku uvolněte, abyste sekačku vypnuli. Vyjměte baterie. Ze svodu odstraňte travní odřezky. C. Příliš mnoho posečené trávy. Zvedněte nastavením výšky kol řez, a zkrátte tak délku odřezávaných stonků. D. Zanesený svodový žlab. Vysypávání sběrného vaku provádějte častěji.
10. Při mulčování jsou useknuté části viditelné.	A. Bylo nastaveno sekání příliš velké části stonků trávy. Zvětšete výšku žacího ústrojí, aby došlo ke zkrácení ustřížené části trávy. Nesekejte více jak 1/3 celkové délky. B. Zkontrolujte, zda jsou sekací nože ostré. Nože mějte vždy nabroušené.
11. Po více použitích nízká nebo zkrácená doba chodu.	A. Výrobek vraťte do autorizovaného servisního střediska – může být potřeba instalovat nový akumulátor.
12. Indikátor nabíječky akumulátorů bliká červeně a akumulátory nelze nabíjet.	A. Při trvalém provozu se akumulátor přehřívá. Vyjměte jej z nabíječky a nechte jej vychladnout na teplotu 42°C nebo méně.
13. Pokud se mulčovací vak nehýbe.	A. Vyjměte sadu baterií. B. Sekačku dejte do vzpřímené skladovací polohy. C. Vyčistěte travu z mulčovací desky. (viz obr. N)

recyklaci baterií. Pokud máte pochybnosti, konzultujte místní orgán ochrany životního prostředí. Nesprávně likvidované baterie mohou vstoupit do vodního cyklu a představovat nebezpečí pro ekosystém. Nepokládejte odpadní baterie za neseparovaný komunální odpad.

PROHLÁŠENÍ O SHODĚ

My,
Positec Germany GmbH
Postfach 32 02 16, 50796 Cologne, Germany

Jměnem společnosti Positec prohlašujeme, že výrobek
Název **Akumulátorová sekačka na travu**
Typ **KG760E KG760E.X (7 - označení strojního zařízení, zástupce pro akumulátorové sekačky na travu)**
Funkce **sekání trávy**

splňuje požadavky následujících směrnic,
2006/42/EC, 2014/30/EU
2011/65/EU&(EU)2015/863
2000/14/EC v novelizaci 2005/88/EC

2000/14/EC [v novelizaci 2005/88/EC
Postup posuzování shody podle **Dodatek VI**.
Měřený akustický výkon **92.9 dB(A)**
Deklarovaný zaručený akustický výkon **96 dB(A)**

Pověřený úřední orgán
Název: **Intertek, Deutschland GmbH(úřední vyhláška 0905)**
Adresa: **Stangenstraße 1, 70771 LEINFELDEN-ECH-TERDINGEN**

Splňují požadavky norem,
EN 62841-1, EN IEC 62841-4-3, EN ISO 3744, EN IEC 55014-1, EN IEC 55014-2, EN IEC 63000

Osoba odpovídající za vytvoření technické dokumentace,

Jméno **Marcel Filz**
Adresa **Positec Germany GmbH**
Postfach 32 02 16, 50796 Cologne, Germany



2021/01/06
Allen Ding
Zástupce vrchní konstrukční kanceláře,
Testování & Certifikace
Positec Technology (China) Co., Ltd
18, Dongwang Road, Suzhou Industrial
Park, Jiangsu 215123, P. R. China

OCHRANA ŽIVOTNÍHO PROSTŘEDÍ

 Elektrické výrobky se nesmí likvidovat spolu s domácím odpadem. Recyklujte je v sběrně pro tento účel zřízených. O možnostech recyklace se informujte na místních úřadech nebo u prodejce.

PRO AKUMULÁTOROVÁ NÁŘADÍ

Rozsah okolní teploty, pro použití a skladování nářadí a akumulátoru je 0 °C-45 °C.
Doporučený rozsah okolní teploty pro nabíjecí systém v průběhu nabíjení je 5 °C-40 °C.

Podrobnosti ohledně bezpečné likvidace použitých baterií:

Na konci životnosti zařízení pečlivě odstraňte bateriový blok před likvidací zařízení. Nepoužívejte baterie nebo je nevyhazujte do běžného odpadu. Nesete s sebou ani nevyhazujte baterie spolu se zařízením. Odstraňte použitý bateriový blok z zařízení a zlikvidujte jej v nejbližším specializovaném sběrném místě pro

PŔVODNÝ NÁVOD NA POUŽITIE BEZPEČNOSŤ VÝROBKU VŠEOBECNÉ BEZPEČNOSTNÉ POKYNY



VAROVANIE Prečítajte si všetky bezpečnostné varovania, pokyny, zoznámte sa s ilustráciami a technickými údajmi dodanými s týmto elektrickým náradím. Nedodržanie akýchkoľvek nižšie uvedených pokynov môže mať za následok úraz elektrickým prúdom, vznik požiaru alebo vážneho úrazu. **Odložte si všetky varovania a inštrukcie pre budúcu potrebu.**

Výraz „elektrické ručné náradie“ vás vo varovaniach odkazuje buď na náradie na elektrický pohon (napájané z elektrickej siete) alebo na akumulátorové náradie (napájané z akumulátora).

1) Bezpečnosť na pracovisku

- a) **Udržujte pracovisko čisté a dobre osvetlené.** Pracovisko plné nepotrebných predmetov alebo slabo osvetlené zvyšuje možnosť úrazu.
- b) **Nepoužívajte elektrické ručné náradie v prostredí náchylnom na explózie, ako napríklad v prítomnosti horľavých tekutín, plynov alebo prachu.** Elektrické ručné náradie vytvára iskry, ktoré môžu vznietiť prach alebo výpary.
- c) **Udržujte deti a prízerajúcich sa v dostatočnej vzdialenosti pri práci s elektrickým ručným náradím.** Strata pozornosti môže viesť k strate kontroly nad náradím.

2) Bezpečnosť pri práci s elektrinou

- a) **Prípojky elektrického ručného náradia musia byť zhodné so zástrčkami.** Nemodifikujte prípojku žiadnym spôsobom. Nepoužívajte spolu s uzemneným ručným náradím žiadne adaptérové prípojky, ktoré neumožňujú ochranu uzemnením. Pôvodné prípojky a k nim prislúchajúce zástrčky znižujú riziko úrazu elektrickým prúdom.
 - b) **Vyhýbajte sa kontaktu s uzemnenými povrchmi, ako napríklad rúrkami, radiátormi, sporákmi a chladničkami.** Keď je vaše telo spojené s uzemneným predmetom alebo stojí na uzemnenom území, je zvýšené riziko elektrického šoku.
 - c) **Nevystavujte ručné náradie dažďu alebo vlhkým podmienkam.** Keď sa voda dostane pod povrch elektrického ručného náradia, je zvýšené riziko elektrického šoku.
 - d) **Nezaobchádzajte s káblom prípojky necitlivo.** Nikdy si nepríťažujte elektrické ručné náradie k sebe pomocou kábla, neťahajte ho za sebou pomocou kábla a nevtrhávajte kábel zo zástrčky aby ste ručné náradie vyplli. Nevystavujte kábel vysokým teplotám, oleju, ostrým hranám alebo pohyblivým časťami. Poškodené alebo zamotané káble môžu viesť k zvýšenému riziku elektrického šoku.
 - e) **Pri práci s ručným náradím v exteriéri použite predlžovací kábel vhodný na použitie v exteriéri.** Použitím kábla vhodného na použitie v exteriéri redukuje riziko vzniku elektrického šoku.
- f) **Pokiaľ je práca s ručným náradím vo vlhkých podmienkach nevyhnutná, použite napájanie chránené ističom typu prúdový chránič (RCD).** Použitie RCD ističa redukuje riziko vzniku elektrického šoku.
- 3) **Osobná bezpečnosť**
 - a) **Buďte sústredení, sledujte, čo robíte, a pri práci s ručným náradím sa riadte zdravým rozumom.** Nepoužívajte ručné náradie, keď ste unavení alebo pod vplyvom omamných látok, alkoholu alebo liekov. Moment nepozornosti pri práci s ručným náradím môže viesť k vážnemu osobnému zraneniu.
 - b) **Použite osobné ochranné pomôcky. Vždy noste ochranu očí.** Ochranné pomôcky, ako napríklad protiprachová maska, topánky s protišmykovou podrážkou alebo chrániče sluchu použité v príslušných podmienkach pomáhajú redukovat' vážne osobné zranenia.
 - c) **Preídite neúmyselnému zapnutiu. Uistite sa, že prepínač je vo vypnutej pozícii, pred tým, než zapojíte náradie do elektriny a/alebo k akumulátoru, pri zdvihnutí alebo nosení náradia.** Nosenie náradia s prstom na prepínači alebo aktívneho náradia, ktoré je zapnuté, zvyšuje možnosť úrazu.
 - d) **Odstráňte akékoľvek nastavovacie kľúče alebo kľúče na matice a skrutky pred tým, než zapnete ručné náradie.** Nastavovací alebo iný kľúč ponechaný pripnutý na rotujúcej časti ručného náradia môže spôsobiť osobný úraz.
 - e) **Neprečunujte sa. Udržujte si stabilitu a pevnú zem pod nohami za každých podmienok.** Umožňuje vám to lepšiu kontrolu nad ručným náradím v neočakávaných situáciách.
 - f) **Oblečte sa náležite. Nenoste voľné oblečenie alebo šperky. Svoje vlasy a voľné oblečenie držte mimo dosahu pohyblivých častí.** Voľné oblečenie, šperky alebo dlhé vlasy sa môžu do pohyblivých častí zachytiť.
 - g) **Pokiaľ sú zariadenia nastavené na spojenie so zariadeniami na zachytávanie a extrakciu prachu, uistite sa, že sú náležite využitú a pripojené.** Použitím zberača prachu redukuje riziká spojené s prachom.
 - h) **Nedovoľte, aby ste vďaka skúsenostiam získaným častým používaním elektrického náradia prestali dodržiavať základy bezpečného použitia.** Neopatrný úkon môže spôsobiť vážny úraz v priebehu zlomku sekundy.
- 4) **Použitie a údržba ručného náradia**
 - a) **Nepreťažujte ručné náradie. Použite správne ručné náradie na danú činnosť.** Správne ručné náradie spraví prácu lepšie a v medziach, na ktoré bolo navrhnuté.
 - b) **Nepoužívajte ručné náradie, pokiaľ sa prepínač neprepína medzi zapnutím a vypnutím.** Akékoľvek ručné náradie, ktoré nie je kontrolovateľné prepínačom, je nebezpečné a musí byť opravené.
 - c) **Pred akýmkoľvek nastavením, výmenou násad alebo uskladnením elektrického náradia vytiahnite sieťovú zástrčku zo zásuvky alebo, ak to bude možné, vytiahnite akumulátor.** Takéto preventívne bezpečnostné opatrenia redukuje riziko náhodného zapnutia ručného náradia.
 - d) **Keď ručné náradie nepoužívate, skladujte ho**

- mimo dosahu detí a nedovoľte osobám, ktoré nemajú skúsenosti s prácou s ručným náradím alebo neboli oboznámene s týmito inštruktami, dotýkať sa náradia. Ručné náradie je nebezpečné v rukách netrénovanej osoby.
- e) **Vykonávajte pravidelnú údržbu elektrického náradia a prislúšenstva.** Skontrolujte chybné pripojenia alebo spojenia pohyblivých častí, zlomené časti alebo iné okolnosti, ktoré by mohli ovplyvniť funkčnosť ručného náradia. Pri poškodení musí byť pred použitím najprv elektrické ručné náradie opravené. Mnoho úrazov vzniká preto, že je elektrické ručné náradie zle udržiavané.
 - f) **Udržujte rezacie nástroje ostré a čisté.** Náležite udržiavajte rezacie nástroje s ostrými rezacími hranami sú menej náchylné na „zaseknutie“ a sú ľahšie ovládateľné.
 - g) **Používajte elektrické náradie v súlade s týmito pokynmi, berte pritom do úvahy pracovné podmienky a druh vykonávanej práce.** Ak sa elektrické náradie použije na iné účely, než na čo je určené, môže dochádzať k nebezpečným situáciám.
 - h) **Rukoväť a povrchy držiadiel udržiavajte suché, čisté, bez mazív a tukov.** Šmyklavé rukoväte a držiadla neumožňujú bezpečnú manipuláciu a obsluhu náradia v neočakávaných situáciách.
- 5) **Používanie a starostlivosť o batérie elektrického náradie**
- a) **Nabíjajte iba nabíjačkou určenou výrobcom.** Nabíjačka, ktorá je vhodná na jeden typ bloku batérií, môže pri použití s iným typom batérií spôsobiť požiar.
 - b) **Elektrické náradie používajte iba s určeným typom bloku batérií.** Použitie akéhokoľvek iného typu batérií môže zvýšiť riziko zranenia a požiaru.
 - c) **Ak sa blok batérií nepoužíva, neukladajte ho do blízkosti iných kovových predmetov, ako sú sponky na papier, mince, kľúče, klince, skrutky alebo iné drobné kovové predmety, ktoré by mohli skratovať kontakty.** Skratovanie kontaktov batérie môže viesť k popáleninám alebo vzniku požiaru.
 - d) **Pri nesprávnom používaní môže z batérie vystreknúť kvapalina; vyhýbajte sa styku s ňou.** Ak dôjde k styku kvapaliny s pokožkou, opláchnite zasiahnuté miesto vodou. Ak sa kvapalina dostane do očí, ihneď vyhľadajte lekársku pomoc. Kvapalina, ktorá uniká z batérie, môže spôsobiť podráždenie a poleptanie.
 - e) **Akumulátor alebo náradie, ktoré je poškodené alebo upravené, nepoužívajte.** Poškodené alebo upravené akumulátory môžu mať nepredvídateľné chovanie s následkom požiaru, explózie alebo s nebezpečenstvom úrazu.
 - f) **Akumulátor alebo náradie nevyhadzujte do ohňa alebo ho nevystavujte nadmerným teplotám.** Pri vhození do ohňa alebo vystavení teplote nad 130 ° C môže dôjsť k explózii.
 - g) **Dodržiavajte všetky pokyny pre nabíjanie a akumulátor alebo náradie nenabíjajte mimo teplotný rozsah špecifikovaný v tomto návode.** Nesprávne nabíjanie alebo nabíjanie pri teplotách mimo špecifikovaný rozsah môže poškodiť akumulátor a zvýšiť riziko požiaru.

- 6) **Servis**
 - a) **Servisné práce na náradí nechajte vykonať kvalifikovaných pracovníkov s použitím originálnych náhradných dielov.** Výsledkom bude trvalá bezpečnosť pri práci s elektrickým náradím.
 - b) **Poškodené akumulátory nikdy neopravujte.** Servis akumulátorov by mal byť prevedený iba výrobcom alebo autorizovaným servisným zástupcom.

BEZPEČNOSTNÉ VÝSTRAHY TÝKAJÚCE SA KOSAČKY TRÁVNÍKA

- a) **Kosačku nepoužívajte v zlých poveternostných podmienkach, obzvlášť vtedy, keď existuje riziko bleskov.** Znižuje to riziko zásahu bleskom.
- b) **Dôkladne skontrolujte priestor, kde sa má kosačka použiť, či sa tam nenachádzajú zvieratá.** Pri prevádzke kosačky by mohlo dôjsť k ich poraneniu.
- c) **Dôkladne skontrolujte priestor, kde sa má kosačka použiť, a odstráňte všetky kamene, palice, drôty, kosti a iné cudzie predmety.** Odletujúce predmety by mohli spôsobiť poranenia osôb.
- d) **Pred použitím kosačky vizuálne skontrolujte, či nie je poškodený alebo opotrebovaný nôž a zostava noža.** Opotrebované a poškodené súčasti zvyšujú riziko zranenia.
- e) **Často kontrolujte opotrebovanie a poškodenie zásobníka na trávu.** Opotrebovaný alebo poškodený zásobník na trávu môže zvýšiť riziko osobného poranenia.
- f) **Ochranné kryty nechajte na mieste. Ochranné kryty musia byť funkčné a riadne namontované.** Ochranný kryt, ktorý je uvoľnený, poškodený alebo nefunguje správne, môže spôsobiť zranenie osôb.
- g) **Udržujte všetky vstupy chladiaceho vzduchu bez nečistôt.** Zablokované vstupy vzduchu a nečistoty môžu viesť k prehriatiu alebo nebezpečenstvu požiaru.
- h) **Počas používania kosačky noste vždy protišmykové ochranné obuv. Kosačku nepoužívajte, keď ste bosí alebo máte obuté otvorené sandále.** Znižuje to riziko zranenia nôh spôsobené kontaktom s pohybujúcim sa nožom.
- i) **Pri práci s kosačkou majte vždy oblečené dlhé nohavice.** Odhalené časti pokožky zvyšujú pravdepodobnosť poranenia od odletujúcich predmetov.
- j) **Kosačku nepoužívajte v mokrej trávě. Kráčajte, nikdy nebežte.** Znižuje to riziko pošmyknutia a pádu, ktoré môže viesť k zraneniam.
- k) **Kosačku nepoužívajte na príliš strmých svahoch.** Znižuje to riziko straty kontroly, pošmyknutia alebo pádu, čo by mohlo viesť k zraneniam.
- l) **Pri práci na svahoch vždy skontrolujte svoje postavenie. Vždy pracujte smerom cez svah, nikdy nie smerom nadol alebo nahor a pri zmene smeru buďte mimoriadne opatrní.** Znižuje to riziko straty kontroly, pošmyknutia alebo pádu, čo by mohlo viesť k zraneniam.
- m) **Buďte mimoriadne opatrní, keď ťaháte kosačku**









dozadu alebo smerom k sebe. Vždy dávajte pozor na okolie. Znižuje to riziko zakopnutia.

- n) **Nedotýkajte sa nožov ani iných nebezpečných pohyblivých častí, kým sú ešte v pohybe.** Znižuje to riziko poranenia pohyblivými časťami.
- o) **Pri odstraňovaní zaseknutého materiálu alebo čistení kosačky dbajte na to, aby boli všetky spínače vypnuté a batériový blok bol odpojený.** Neočakávané spustenie kosačky môže viesť k vážnemu osobnému poraneniu.

BEZPEČNOSTNÉ VARNOSTI TÝKAJÚCE SA BATÉRIÍ

- a) **Nepokúšajte sa demontovať, rozoberať alebo rozrezávať batérie alebo jej články.**
- b) **Batériu neskratujte. Neukladajte batérie náhodne v škatuliach alebo v zásuvkách, kde by mohlo dôjsť k ich vzájomnému skratovaniu alebo k skratovaniu spôsobenému inými predmetmi.** Ak sa batéria nepoužíva, udržiajte ju v bezpečnej vzdialenosti od sponiek na papieri, minci, kľúčov, klincov, skrutiek alebo iných malých kovových predmetov, ktoré môžu spôsobiť prepojenie kontaktov batérie. Skratovanie kontaktov batérie môže spôsobiť popáleniny alebo požiar.
- c) **Nevystavujte batériu pôsobeniu tepla alebo ohňa.** Vyvarujte sa skladovania batérií na otvorenom slnku.
- d) **Nevystavujte batériu mechanickým rázom.**
- e) **Ak dôjde k úniku kvapaliny z batérie, zabráňte tomu, aby sa táto kvapalina dostala do kontaktu s pokožkou alebo aby zasiahla oči. Ak dôjde k takému kontaktu, zasiahnuté miesto umyte značným množstvom vody a vyhľadajte lekárske ošetrenie.**
- f) **Udržiajte batérie čisté a suché.**
- g) **Ak sú svorky batérie znečistené, utrite ich čistou a suchou handričkou.**
- h) **Batéria musí byť pred použitím nabitá. Vždy postupujte podľa uvedených pokynov a používajte správny postup nabíjania.**
- i) **Nenechávajte batériu nabíjať, ak nebude batéria použitá.**
- j) **Po dlhodobom uložení budete možno musieť vykonať niekoľko cyklov nabíjania a vybíjania, aby batéria dosiahla svoj maximálny výkon.**
- k) **Vykonnávajte nabíjanie iba v nabíjačke, ktorá je špecifikovaná spoločnosťou Kress. Nepoužívajte inú nabíjačku, než je nabíjačka špeciálne dodaná na použitie s týmto zariadením**
- l) **Nepoužívajte žiadnu batériu, ktorá nie je určená na použitie s týmto zariadením.**
- m) **Ukladajte batérie mimo dosahu detí.**
- n) **Uchovajte originálnu dokumentáciu k tomuto výrobku na budúce odkazy.**
- o) **Ak sa zariadenie nepoužíva, vyberte z neho batériu.**
- p) **Vykonnávajte riadnu likvidáciu batérie.**
- q) **V zariadení nekombinujte batériové články rôzneho dátumu výroby, kapacity, veľkosti alebo typu.**
- r) **Batériu uchovávajte ďalej od mikrovlnných rúr a zariadení pod vysokým tlakom.**

SYMBOLY

	<p>S cieľom znížiť nebezpečenstvo vzniku zranenia je potrebné prečítať si túto príručku.</p>
	<p>VÝSTRAHA – Dávajte pozor na odletujúce predmety – nepovolanej osoby sa musia zdržiavať ďalej</p>
	<p>VÝSTRAHA – Rukami ani nohami sa nepribližujte k nožom</p>
	<p>VÝSTRAHA – Pred údržbou odpojte batériu</p>
	<p>Akumulátory sa môžu pri nesprávnom spôsobe likvidácie dostať do systému kolobehu vody, čo môže ohroziť vlastný ekosystém. Doslužili akumulátory nelikvidujte ako zmesový komunálny odpad.</p>
	<p>Nespaľujte ich</p>
 <p>Li-Ion</p> 	<p>Akumulátor Li-Ion. Tento výrobok bol označený symbolom "triedený odpad" pre všetky jednotlivé a zložené akumulátory. Preto musí byť s ohľadom vplyvu na životné prostredie po doslúžení recyklovaný alebo demontovaný. Akumulátory obsahujú nebezpečné látky, preto môžu byť nebezpečné pre životné prostredie a ľudské zdravie.</p>
	<p>Elektrické výrobky sa nesmú likvidovať spolu s domácim odpadom. Recyklujte v zberných miestach na tento účel zriadených. O možnosti recyklácie sa informujte na miestnych úradoch alebo u predajcu.</p>

	Noste ochranné rukavice
	Pred akýmkoľvek nastavením, servisom alebo údržbou vyberte z úložného priestoru batériu.
	Po vypnutí tohto záhradníckeho náradia nože ešte rotujú ďalej a mohli by Vám spôsobiť poranenie. Pred kontaktom so zariadením, počkajte, až sa všetky jeho súčasti zastavia.

ZOZNAM SÚČASTÍ

1.	PÁKA NA OVLÁDANIE RÝCHLOSTI SAMOHYBNÉHO SYSTÉMU
2.	OVLÁDACIA PÁKA
3.	RIADIDLO
4.	PÁKA SPÍNAČA MULČOVACIEHO VAKU
5.	KRYT BAÉRIOVÉHO BLOKU
6.	LED SVETLOMET
7.	PREDNÁ RUKOVÄŤ
8.	UKAZOVATEĽ NASTAVENIA VÝŠKY REZU
9.	PÁKA NA NASTAVENIE VÝŠKY REZU
10.	ZADNÁ RUKOVÄŤ
11.	BEZPEČNOSTNÁ Klapka
12.	VAK NA ZBER TRÁVY
13.	OVLÁDANIE RÝCHLOSTI SAMOHYBNÉHO SYSTÉMU
14.	Tlačidlo rýchleho uvoľnenia
15.	SPÍNACIE Tlačidlo svetelného indikátora batérie
16.	BEZPEČNOSTNÉ Tlačidlo vypnutia
17.	SVETELNÝ INDIKÁTOR NAPÁJANIA
18.	SPÍNACIE Tlačidlo LED svetlometu
19.	KRYT SAMOČINNÉHO VYPRAZDŇOVANIA (POZRITE SI OBR. Č. C2)
20.	BOČNÝ VYPRAZDŇOVACÍ ŽĽAB (POZRITE SI OBR. Č. C2)
21.	SKRUTKA NA UPEVNENIE ČEPELE (POZRITE SI OBR. Č. M1)
22.	ČEPEĽ (POZRITE SI OBR. Č. M1)

23. ROZPIERKA (POZRITE SI OBR. Č. M1)

Nie všetko zobrazené alebo popísané príslušenstvo je súčasťou štandardnej dodávky.

TECHNICKÉ ÚDAJE

Typ KG760E KG760E.X (7- označenie strojov, zástupca akumulátorových kosačiek na trávu)

	KG760E KG760E.X **
Napájacie napätie	60V  Max*
Otáčky naprázdno	2800 /min
Šírka dosky	53 cm
Šírka kosenia	51 cm
Priemer predného kolesa	200 mm
Priemer zadného kolesa	250 mm
Výška kosenia	20 – 80 mm
Počet polôh pre výšku kosenia	7
Objem zberného koša	70 L
Hmotnosť stroja (Holé náradie)	32 kg

* Napätie merané bez pracovného zaťaženia. Pôvodné napätie batérie dosahuje maximálne 60 V. Menovité napätie je 54 V.

** X = 1-999, A-Z, M1-M9 sú len pre rôznych zákazníkov, medzi týmito modelmi nie sú žiadne zmeny týkajúce sa bezpečnosti.

ODPORÚČANÉ BATÉRIE A NABÍJAČKY

Kategórie	Model	Modelmi
60V Batériový	KA3002	4.0Ah
	KA3008	5.0Ah
60V Nabíjačka	KA3714	5.0A
	KA3706	8.0A

Odporúčame Vám, aby ste si zakúpili príslušenstvo v rovnakej predajni, v akej ste zakúpili aj vaše náradie. Typ príslušenstva zvolte podľa typu vykonávanej práce. Ďalšie podrobnosti nájdete na obale príslušenstva. Pomoc a užitočné rady vám môže poskytnúť predajca náradia.

INFORMÁCIE O HLUKU

Meraný akustický tlak $L_{pA} = 78.2 \text{ dB(A)}$

K_{pA} 3.0 dB (A)

Meraný akustický výkon $L_{WA} = 92.9 \text{ dB(A)}$

K_{WA} 3.0 dB (A)

Používajte ochranu sluchu.



INFORMÁCIE O VIBRÁCIÁCH

Typická nameraná hodnota vibrácií $a_h < 2.5 \text{ m/s}^2$

Nepresnosť $K = 1.5 \text{ m/s}^2$



VÝSTRAHA: Hodnota emisie vibrácií počas skutočného používania elektrického náradia sa môže odlišovať od deklarovanej hodnoty, a to v závislosti od spôsobu používania náradia a v závislosti od nasledujúcich príkladov odchýlok od spôsobu používania náradia:

Akým spôsobom sa náradie používa a aké materiály budú rezané alebo vtierané.

Náradie je v dobrom stave a je dobre udržiavané. Používanie správneho príslušenstva v spojení s náradím a zabezpečenie jeho ostroti a dobrého stavu.

Tesnosť zovretia rukovätí a používanie doplnkov proti vibráciám.

Používanie náradia na podľa konštrukcie určený účel a v súlade s pokynmi.

Toto náradie môže vyvolať syndróm trasenia rúk a ramien, pokiaľ jeho používanie nie je správnym spôsobom riadené.



VÝSTRAHA: Kvôli presnosti by mal odhad úrovne expozície v skutočných podmienkach používania obsahovať tiež všetky súčasti prevádzkového cyklu, ako sú doby, počas ktorých je náradie vypnuté a počas ktorých beží na voľnobehu, a to mimo skutočného vykonávania práce. Tým môže dôjsť k značnému zníženiu úrovne expozície počas celkového prevádzkového času.

Pomôžte minimalizovať riziko expozície účinkom vibrácií.

VŽDY používajte ostré sekáče a čepele.

Náradie udržiavajte v súlade s týmto návodom a udržiavajte ho dobre namazané (ak je to potrebné).

Ak sa náradie používa často, investujte do príslušenstva zabraňujúceho vibráciám.

Prácu si naplánujte tak, aby ste akékoľvek používanie náradia pri vysokých vibráciách rozdelili na niekoľko dní.

NÁVOD NA POUŽITIE



POZNÁMKA: Pred tým, ako náradie použijete, prečítajte si návod na použitie.

Určené použitie

Tento výrobok je určený na kosenie trávnikov na súkromných pozemkoch.

PRED ZAČATÍM PRÁCE

Zdvíhnutie riadiel (pozrite si obr. A)

Stlačte a podržte tlačidlo rýchleho uvoľnenia počas prevádzky.

Upevnenie zberného koša na kosačku (Pozrite Obr. B1, B2, B3)

POZNÁMKA: Vrecko na trávu jemne zatlačte a presvedčte sa takto, že je úplne nainštalované.

POZNÁMKA: Pred nasadením zberného vaku na trávu vyberte z kosačky mulčovací vložku.

Namontovanie bočného vyprázdňovacieho žľabu (pozrite si obr. C1, C2)

Vyberte kryt samočinného vyprázdňovacieho a namontujte bočný vyprázdňovací žľab.

POZNÁMKA: Nezabudnite najskôr odstrániť vak na zber trávy a pred jeho namontovaním zatlačte páku spínača mulčovacieho vaku, aby sa zatvoril mulčovací otvor.

Vloženie/vyťahnutie akumulátora (Pozrite Obr.D1, D2)

POZNÁMKA: Batériový blok(-y) vyberte zo zariadenia tak, že zatlačíte na uvoľňovacie tlačidlo batérie.

Batériový blok vložte po dobití do portu pre batériu v zariadení a zatlačte, až kým nebudete počuť „kliknutie“. Stačí jednoducho zasunúť a mierne zatlačiť.

POZNÁMKA: Predný batériový port je miesto na napájanie, zatiaľ čo zadný batériový port je miesto na uloženie náhradnej batérie.

Kontrola svetelného indikátora nabíjania (pozrite si obr. D3)

Stlačte spínacie tlačidlo svetelného indikátora batérie a svetelný indikátor nabíjania bude svietiť.

NÁVOD NA POUŽITIE

Spustenie & Zastavenie (Pozrite Obr. E1, E2)

Stlačte tlačidlo bezpečnostného vypnutia a potom kosačku spustíte stlačením ovládacej páky. Kosačku zastavte uvoľnením ovládacej páky.

Súčasným stlačením tlačidla Bezpečnostné blokovanie a oblúkovovej rukoväte prevádzky zariadenie spustíte.

POZNÁMKA: Po každom skončení používania prepnite páku spínača mulčovacieho vaku do polohy vaku. (Pozrite si obr. B1)

Ovládanie samohybného systému (Pozrite Obr.F)

Stlačte tlačidlo bezpečnostného vypnutia a potom prevádzku spustíte stlačením páky na ovládanie rýchlosti samohybného systému.

POZNÁMKA: Súčasnym stlačením tlačidla Bezpečnostné blokovanie a páky na reguláciu otáčok vlastného pohonu aktivujte vlastný pohon.

TIPY OHĽADNE KOSENIA A MULČOVANIA

Vaša kosačka je navrhnutá tak, aby počas mulčovania posekala zvyšky trávy na malé kúsky a rozložila ich naspäť do trávnik. V rámci bežných podmienok sa mulčovaná tráva rýchlo rozloží a poskytne trávniku výživu.

Kvôli dosiahnutiu optimálneho výkonu počas mulčovania si pozrite nasledujúce odporúčania.

- 1) Vyhňte sa koseniu ak je tráva mokrá od dažďa alebo od rosy. Mokrá tráva môže vytvárať zhluky, ktoré znemožňujú mulčovanie a znižujú chod. Najlepší čas na kosenie trávy je neskoré popoludnie, kedy je tráva suchá a kedy čerstvo pokosená plocha nebude vystavená priamemu slnečnému žiareniu.
- 2) Pre dosiahnutie najlepšieho mulčovacieho výkonu nastavte reznú výšku tak, aby ste odsekli asi jednu tretinu výšky stebľa trávy; ideálne je naraz odseknúť nie viac ako 40 mm. Ak je trávnik prerastený, bude pravdepodobne potrebné zvýšiť reznú výšku s cieľom znížiť silu potrebnú na tlačenie a preťažovanie motora. V prípade veľmi náročného mulčovania sa odporúča najprv vykonať kosenie pri nastavení vysokej výšky rezu a následne pokosiť pri finálnej výške rezu. V opačnom prípade vykonávajúte rovné zábery a pohybujte sa kosačkou pomaly.
- 3) Pre dosiahnutie najlepšieho výkonu zo skrine kosačky odstraňuje nahromadenú trávu. Z času na čas kosačku vypnite a počkajte, dokiaľ sa čepeľ úplne nezastaví. Potom vyberte batérie a otočte kosačku nabok. Pomocou predmetu ako je palička odstráňte z priestoru čepele nahromadenú trávu. Dávajte pozor na ostré hrany čepele. Čistenie vykonávajte často v prípade novej trávy a vždy po každom použití.
- 4) Určité typy trávy alebo stav trávy môže vyžadovať vykonanie druhého mulčovania s cieľom roztrúsiť trávu kompletne v rámci trávnik. V prípade druhého kosenia sa odporúča vykonať kosenie kolmo (naprieč) prvým smerom kosenia. V ŽIADNOM PRÍPADE NEMÉňte SMER KOSENIA TÝM BY MOHLO DÔJSŤ KU KOSENIU SMEROM ZO SVAHU.
- 5) Každý týždeň zmeňte svoj smer kosenia. Tým pomôžete zachovať hustotu trávnatého koberca a textúru trávnik.
- 6) Nekoste na svahu s uhlom viac ako 15°

VEĽKOSŤ POKOSENEJ PLOCHY

Veľkosť skosenej plochy môže byť ovplyvnená niekoľkými faktormi, ako sú výška kosenia, vlhkosť trávnik, dĺžka stebiel trávy a hustota trávy. Príliš časté zapínanie a zastavovanie kosačky počas kosenia trávnik navyš spôsobuje zmenšenie veľkosti pokosenej plochy.

Ideálna na kosenie plôch s rozlohou 1 012 až 2 023 m².

RADY:

- 1) Odporúčame vám, aby ste kosili trávnik v kratších intervaloch tak, aby ste chodili normálnym tempom a aby ste počas práce často nezapínali/ nezastavovali kosačku.
- 2) Vždy prosím zaistite, aby boli súčasne používané dve úplne nabité batérie a vždy koste maximálne

1/3 výšky trávnik, aby bol zaručený najlepší výkon kosačky.

- 3) Pri kosení vysokej trávy choďte pomaly, aby bolo zaručené efektívnejšie kosenie a riadne odvádzanie pokosenej trávy.
- 4) Zabráňte koseniu vlhkej trávy, pretože by sa tráva lepila na spodnú časť žacieho ústroja a skosená tráva by nemohla byť riadne zachytená alebo odvedená.
- 5) U nového alebo hustého trávnik používajte väčšiu výšku kosenia, čím predĺžite pracovnú dobu batérie.

Nastavenie výšky kosenia (Pozrite Obr. G)

Stlačte a podržte páku na nastavenie výšky rezu. Výšku rezu nastavte hore a dole.

 **VAROVANIE!** Pred nastavením výšky zastavte, uvoľnite ovládaciu páku a počkajte, kým sa motor nezastaví. Po vypnutí stroja čepele pokračujú v otáčaní; rotujúca čepeľ môže zapríčiniť poranenie. Nedotýkajte sa rotujúcich čepeľi.

Zapnutie Led svetlometu (pozrite si obr. H)

Stlačte spinacie tlačidlo LED svetlometu.

Odobratie/vyprázdnenie zberného koša (Pozrite Obr. I1, I2)

 **VAROVANIE!** Pred použitím vŕzdyskontrolujte, či je bezpečnostná klapka v zvislú polohu otvorená. Bezpečnostnú klapku nikdy nezdvíhajte, ak sa kosačka apoužíva bez nasadeného zberného vakuna trávu.

141

SK

PO SKONČENÍ PREVÁDZKY

USKLADNENIE (Pozrite Obr. J1, J2)

Zastavte kosačku a vyberte batérie. Dôkladne pomocou mäkkej kefy a tkaniny vyčistite vonkajšie plochy stroja. Nepoužívajte vodu, rozpúšťadlá alebo leštiace prostriedky. Všetku trávu a úlomky odstráňte, a to hlavne z vetracích otvorov.

Otočte stroj na jednu stranu a vyčistite priestor čepele. Ak sa v priestore čepele nachádzajú zvyšky trávy, odstráňte ich pomocou dreveného alebo plastového kusa.

Stroj uskladnite na suchom mieste. Na hornú plochu stroja neumiestňujte žiadne predmety.

Na pomoc pri uskladnení stlačte a podržte uvoľňovacie tlačidlo a zložte rukoväť.

ÚDRŽBA

 **VÝSTRAHA:** Pred vybratím zberného vrečka na trávu zastavte kosačku a vyberte batérie.

POZNÁMKA: Aby ste zabezpečili dlhú a spoľahlivú prevádzku, pravidelne vykonávajte nasledujúce postupy údržby. Kontrolujte bežné poškodenia ako je uvoľnenie, zablokovanie alebo poškodenie čepele, uvoľnenie upevňovacích prvkov a opotrebovanie alebo poškodenie jednotlivých súčastí. Skontrolujte, či kryty a chrániče nie sú poškodené a skontrolujte, že sú na kosačke správne osadené. Pred prevádzkovaním kosačky vykonajte potrebnú údržbu a opravy. Ak dôjde k chybe činnosti kosačky aj napriek vykonávaniu pravidelnej údržby, o pomoc požiadať

zákaznícku linku.

OSTRENIE ČEPELE

PRE ZACHOVANIE MAXIMÁLNEHO VÝKONU KOSAČKY UDRŽIAVATE ČEPEL' NAOSTRENÚ. OTUPENÁ ČEPEL' NEDOKÁŽE DÔKLADNE TRÁVU POKOSIŤ ANI SPRÁVNE VYKONÁVAŤ MULČOVANIE.

POČAS DEMONTÁŽE, OSTRENIA A INŠTALÁCIE ČEPELE POUŽÍVAJTE SPRÁVNU OCHRANU OČÍ. UISTITE SA, ŽE BATÉRIE SÚ VYBRANÉ.

Ostrenie čepele dvakrát za sezónu je zvyčajne postačujúce v rámci bežných podmienok. Piesok spôsobuje rýchle otupenie čepele. Ak je váš trávnik založený na piesčitej pôde, možno bude potrebné ostrenie čepele vykonať častejšie.

OHNUTÚ ALEBO POŠKODENÚ ČEPEL' OKAMŽITE VYMEŇTE.

POČAS OSTRENIA ČEPELE (Pozrite Obr.K)

1. Čepeľ musí zostať vyvážená.
2. Čepeľ ostríte pod pôvodným uhlom rezu.
3. Ostríte hrany oboch koncov čepele a z oboch koncov odstraňuje rovnaké množstvo materiálu.

POZNÁMKA:

1. Uistite sa, že kosačka je vypnutá a vyberte batérie.
2. Postavte kosačku do zvislej polohy na uloženie.

VYVÁŽENIE ČEPELE (Pozrite obr. L)

Zkontrolujte vyvážení nože zaväšením za stredový otvor L-1 na hřebík nebo dřík šroubovákL-2 upnutý ve vodorovné poloze do svérákuL-3. Ak jeden koniec čepele padá smerom nadol, opracujte pilníkom tento koniec. Čepeľ je správne vyvážená, ak ani jeden z koncov nepadá dolu.

ÚDRŽBA ČEPELE (Pozrite Obr.M1, M2)

Svoju čepeľ vymeňte po 50 hodinách prevádzky alebo po 2 rokoch; uplatnite dobu, ktorá nastane skôr, a to bez ohľadu na podmienky. Tieto postupy dodržiavajte v prípade demontáže a výmeny čepele. Na demontáž čepele budete potrebovať záhradnícke rukavice (nie sú súčasťou) a kľúč na matice. Uistite sa, že nie sú vložené batérie. Zaklinujte kus dreva od medzi čepeľ a kryt kosačky, aby ste predišli otáčaniu čepele a pomocou kľúča na matice odkrutkujte maticu čepele proti smeru hodinových ručičiek., a následne čepeľ demontujte.

Opätovné nasadenie vykonáte tak, že najprv čepeľ umiestnite tak, aby jej rezné hrany smerovali smerom k zemi. Následne dôkladne utiahnite skrutku čepele.

ODSTRAŇOVANIE PROBLÉMOV

Symptóm	Nápravné činnosti
1. Kosačka je vypnutá, keď je aktivovaná ovládacia páka.	A. Skontrolujte, či je tlačidlo bezpečnostného zámku úplne stlačené. B. Na vypnutie kosačky uvoľnite ovládaciu páku. Vyberte batérie, otočte kosačku a skontrolujte, či sa čepeľ voľne otáča. Ak sa voľne neotáča, obráťte sa na autorizovaný servis. Nôž by sa mal voľne otáčať. C. Bol akumulátor celkom nabitý? Pripojte nabíjačku a počkajte, až sa rozsvieti zelená kontrolka. Súčasným stlačením tlačidla Bezpečnostné blokovanie a obľúkovej rukoväte prevádzky zariadenie spustíte. (Pozri obr. E1)

2. Kosačka je vypnutá, keď je spustená páka na reguláciu otáčok vlastného pohonu.	A. Súčasným stlačením tlačidla Bezpečnostné blokovanie a páky na reguláciu otáčok vlastného pohonu aktivujte vlastný pohon. (Pozri obr. F)
3. Motor sa počas kosenia zastavuje.	A. Na vypnutie kosačky uvoľnite ovládaciu páku. Vyberte batérie, otočte kosačku a skontrolujte, či sa čepeľ voľne otáča. Ak sa voľne neotáča, obráťte sa na autorizovaný servis. Nôž by sa mal voľne otáčať. B. Zväčšite výšku kosenia nastavením žacieho ústrojenstva do najvyššej možnej polohy a spustite kosačku. C. Bol akumulátor celkom nabitý? Pripojte nabíjačku a počkajte, až sa rozsvieti zelená kontrolka. D. Vyvarujte sa preťaženia kosačky. Znížte rýchlosť kosenia alebo zvyšte polohu žacieho ústrojenstva. Alebo oboje.
4. Kosačka beží, ale výkon kosenia nie je uspokojivý. Alebo nepokosi celú rozlohu trávniku.	A. Bol akumulátor celkom nabitý? Pripojte nabíjačku a počkajte, až sa rozsvieti zelená kontrolka. B. Na vypnutie kosačky uvoľnite ovládaciu páku. Vyberte batérie. Otočte kosačku na bok a skontrolujte nasledujúce: Nabrúsenie noža – Nôž musí byť ostrý. Či nedošlo k zaneseniu žacieho ústrojenstva a výstupného otvoru. C. Žacie ústrojenstvo môže byť nastavené príliš nízko vzhľadom na stav trávniku. Zväčšite výšku žacieho ústrojenstva.
5. Kosačka sa ťažko tlačí.	A. Zväčšite výšku žacieho ústrojenstva, aby sa znížil tlak žacieho ústrojenstva na trávu. Skontrolujte, či sa voľne otáča každé koliesko.
6. Kosačka je veľmi hlučná a vibruje.	A. Na vypnutie kosačky uvoľnite ovládaciu páku. Vyberte batérie. Otočte kosačku na bok a skontrolujte nôž, aby ste sa uistili, či nie je ohnutý alebo poškodený. Ak je nôž poškodený, vymeňte ho. Použite nový originálny nôž. Ak je poškodená spodná časť žacieho ústrojenstva, odovzdajte kosačku autorizovanému servisu. B. Ak nezistíte žiadne viditeľné poškodenie noža a kosačka stále vibruje: Uvoľnením ovládacej páky vypnite kosačku, vyberte batérie a vyberte čepeľ. Obráťte nôž o 180 stupňov a znovu ho namontujte. Ak kosačka stále vibruje, odovzdajte ju autorizovanému servisu.
7. LED indikátor nabíjačky nesvieti.	A. Skontrolujte pripojenie zástrčky. B. Nabíjačku vymeňte.

8. Kontrolka LED nabíjačky akumulátorov sa neprepne na zelenú.	A. Je nutné vykonať diagnostiku akumulátora. Obráťte sa na autorizované servisné stredisko.
9. Kosačka nezberia pokosenú trávu do zberného vaku.	A. Pri ukladaní do vaku odstráňte mulčovaciu dosku. B. Zvod je zanesený. Na vypnutie kosačky uvoľnite ovládaciu páku. Vyberte batérie. Zo zvodu odstráňte trávne odrezky. C. Príliš veľa pokosenej trávy. Zdvihnite nastavením výšky kolies rez, a skráťte tak dĺžku odrezávaných stoniek. D. Zanesený zvodový žlab. Vysypávanie zberného vaku vykonávajte častejšie.
10. Pri mulčovaní sú useknuté časti viditeľné.	A. Bolo nastavené kosenie príliš veľkej časti stoniek trávy. Zväčšite výšku žacieho ústrojenstva, aby došlo ku skráteniu odstrihnutej časti trávy. Nekoste viac ako 1/3 celkovej dĺžky. B. Skontrolujte, či sú sekacie nože ostré. Nože majte vždy nabrúsené.
11. Po viacerých použitých nízka alebo skrátená doba chodu.	A. Výrobok vráťte do autorizovaného servisného strediska - môže byť potrebné nainštalovať nový akumulátor.
12. Indikátor nabíjačky akumulátorov bliká červeno a akumulátory nie je možné nabíjať.	A. Pri trvalej prevádzke sa akumulátor prehrieva. Vyberte ho z nabíjačky a nechajte ho vychladnúť na teplotu 42°C alebo menej.
13. Ak sa páka spínača mulčovacieho vaku nepohybuje.	A. Vyberte batériové bloky. B. Kosačku umiestnite do zvislej skladovacej polohy. C. Z mulčovacieho taniera odstráňte trávu (Pozrite si obr. N).

nevychádzajte do bežného odpadu ani ich neodhazujte s strojom. Odstráňte použitý batériový balík zo spotrebiča a zneškodnite ho v najbližšom alebo pohodlnom vyhradenom zariadení na recykláciu batérií. Ak máte pochybnosti, obráťte sa na miestny orgán ochrany životného prostredia. Batérie môžu nebezpečne zasiahnuť do vodného cyklu, ak sa nesprávne zneškodňujú, čo môže ohroziť ekosystém. Neodhazujte odpadové batérie ako nesortovaný komunálny odpad.

VYHLÁSENIE O ZHODE

My,
Positec Germany GmbH
Postfach 32 02 16, 50796 Cologne, Germany

V mene spoločnosti Positec vyhlasujeme, že produkt
Popis **Akumulátorová kosačka na trávu**
Typ **KG760E KG760E.X (7-- označenie zariadenia, zástupca Akumulátorová kosačka na trávu)**
Funkcie **kosenie trávy**

Zodpovedá nasledujúcim smerniciam:
2006/42/EC, 2014/30/EU
2011/65/EU&(EU)2015/863
2000/14/EC v novelizácii 2005/88/EC

2000/14/EC v novelizácii 2005/88/EC
Postup vyhodnotenia zhody podľa **Dotatku VI.**
Meraný akustický výkon **92,9 dB(A)**
Deklarovaný zaručený akustický výkon **96 dB(A)**

Poverený úradný orgán
Názov: Intertek, Deutschland GmbH (úradná vyhláška 0905)
Adresa: Stangenstraße 1, 70771 LEINFELDEN- ECHTERDINGEN

Spĺňa posudzované normy,
EN 62841-1, EN IEC 62841-4-3, EN ISO 3744, EN IEC 55014-1, EN IEC 55014-2, EN IEC 63000

Osoba oprávnená za zostavenie technického súboru,
Názov Marcel Filz
Adresa Positec Germany GmbH
Postfach 32 02 16, 50796 Cologne, Germany



2021/01/06
Allen Ding
Zástupca vrchnej konštruktívnej kancelárie,
Testovanie & Certifikácia
Positec Technology (China) Co., Ltd
18, Dongwang Road, Suzhou Industrial
Park, Jiangsu 215123, P. R. China

OCHRANA ŽIVOTNÉHO PROSTREDIA

 Elektrické výrobky neslobodno likvidovať spolu s domácim odpadom. Recyklujte v zberných miestach na tento účel zariadených. O možnosti recyklácie sa informujte na miestnych úradoch alebo u predajcu.

PRE AKUMULÁTOROVÉ NÁRADIE

Rozsah okolitej teploty, na použitie a skladovanie náradia a akumulátora je 0 - 45 °C.
Odporúčaný rozsah okolitej teploty pre nabíjaci systém v priebehu nabíjania je 5 - 40 °C.

Podrobnosti týkajúce sa bezpečného zneškodňovania použitých batérií:

Na konci životnosti spotrebiča dôkladne odstráňte batériový balík pred zneškodnením spotrebiča. Batérie

IZVIRNA NAVODILA

VARNOST IZDELKA

SPLOŠNA VARNOSTNA NAVODILA



VAROVANIE Prečítajte si všetky bezpečnostné varovania, pokyny, zoznámte sa s ilustráciami a technickými údajmi dodanými s týmto elektrickým náradím. Nedodržanie akýchkoľvek nižšie uvedených pokynov môže mať za následok úraz elektrickým prúdom, vznik požiaru alebo vážneho úrazu. **Odložte si všetky varovania a inštrukcie pre budúcu potrebu.**

Výraz „elektrické ručné náradie“ vás vo varovaniach odkazuje buď na náradie na elektrický pohon (napájané z elektrickej siete) alebo na akumulátorové náradie (napájané z akumulátora).

1) Bezpečnosť na pracovisku

- a) **Udržujte pracovisko čisté a dobre osvetlené.** Pracovisko plné nepotrebných predmetov alebo slabo osvetlené zvyšuje možnosť úrazu.
- b) **Nepoužívajte elektrické ručné náradie v prostredí náchylnom na explóziu, ako napríklad v prítomnosti horľavých tekutín, plynov alebo prachu.** Elektrické ručné náradie vytvára iskry, ktoré môžu vznietiť prach alebo výpary.
- c) **Udržujte deti a prizerajúcich sa v dostatočnej vzdialenosti pri práci s elektrickým ručným náradím.** Strata pozornosti môže viesť k strate kontroly nad náradím.

2) Bezpečnosť pri práci s elektrinou

- a) **Prípojky elektrického ručného náradia musia byť vhodné so zástrčkami.** Nemodifikujte prípojku žiadnym spôsobom. Nepoužívajte spolu s uzemneným ručným náradím žiadne adaptérové prípojky, ktoré neumožňujú ochranu uzemnením. Pôvodné prípojky a k nim prislúchajúce zástrčky znižujú riziko úrazu elektrickým prúdom.
- b) **Vyhýbajte sa kontaktu s uzemnenými povrchmi, ako napríklad rúrkami, radiátormi, sporákmi a chladničkami.** Keď je vaše telo spojené s uzemneným predmetom alebo stojí na uzemnenom území, je zvýšené riziko elektrického šoku.
- c) **Nevystavujte ručné náradie dažďu alebo vlhkým podmienkam.** Keď sa voda dostane pod povrch elektrického ručného náradia, je zvýšené riziko elektrického šoku.
- d) **Nezaobchádzajte s káblom prípojky necitlivo.** Nikdy si nepríťahuje elektrické ručné náradie k sebe pomocou kábla, neťahajte ho za sebou pomocou kábla a nevytrhávajte kábel zo zástrčky aby ste ručné náradie vyplli. Nevystavujte kábel vysokým teplotám, oleju, ostrým hranám alebo pohyblivým častiam. Poškodené alebo zamotané káble môžu viesť k zvýšenému riziku elektrického šoku.
- e) **Pri práci s ručným náradím v exteriéri použite predlžovací kábel vhodný na použitie v exteriéri.** Použitím kábla vhodného na použitie v exteriéri redukuje riziko vzniku elektrického šoku.
- f) **Pokiaľ je práca s ručným náradím vo vlhkých podmienkach nevyhnutná, použite napájanie chránené ističom typu prúdový chránič**

(RCD). Použitie RCD ističa redukuje riziko vzniku elektrického šoku.

3) Osobná bezpečnosť

- a) **Buďte sústredení, sledujte, čo robíte, a pri práci s ručným náradím sa riadte zdravým rozumom.** Nepoužívajte ručné náradie, keď ste unavení alebo pod vplyvom omamných látok, alkoholu alebo liekov. Moment nepozornosti pri práci s ručným náradím môže viesť k vážnemu osobnému zraneniu.
 - b) **Použite osobné ochranné pomôcky. Vždy noste ochranu očí.** Ochranné pomôcky, ako napríklad protiprachová maska, topánky s protišmykovou podrážkou alebo chrániče sluchu použité v príslušných podmienkach pomáhajú redukovat' vážne osobné zranenia.
 - c) **Predídte neúmyselnému zapnutiu. Uistite sa, že prepínač je vo vypnutej pozícii, pred tým, než zapojíte náradie do elektriny a/alebo k akumulátoru, pri zdvihnúť alebo nosení náradia.** Nosenie náradia s prstom na prepínači alebo aktívneho náradia, ktoré je zapnuté, zvyšuje možnosť úrazu.
 - d) **Odstráňte akékoľvek nastavovacie kľúče alebo kľúče na matice a skrutky pred tým, než zapnete ručné náradie.** Nastavovací alebo iný kľúč ponechaný pripavený na rotujúcej časti ručného náradia môže spôsobiť osobný úraz.
 - e) **Nepreceňujte sa. Udržujte si stabilitu a pevnú zem pod nohami za každých podmienok.** Umožňuje vám to lepšiu kontrolu nad ručným náradím v neočakávaných situáciách.
 - f) **Oblečte sa náležite. Nenoste voľné oblečenie alebo šperky.** Svoje vlasy a voľné oblečenie držte mimo dosahu pohyblivých častí. Voľné oblečenie, šperky alebo dlhé vlasy sa môžu do pohyblivých častí zachytiť.
 - g) **Pokiaľ sú zariadenia nastavené na spojenie so zariadeniami na zachytávanie a extrakciu prachu, uistite sa, že sú náležite využívané a pripojené.** Použitím zberača prachu redukuje riziká spojené s prachom.
 - h) **Nedovoľte, aby ste vďaka skúsenostiam získaným častým používaním elektrického náradia prestali dodržiavať základy bezpečného použitia.** Neopatrný úkon môže spôsobiť vážny úraz v priebehu zlomku sekundy.
- 4) **Použitie a údržba ručného náradia**
 - a) **Nepretŕhajte ručné náradie. Použite správne ručné náradie na danú činnosť.** Správne ručné náradie spraví prácu lepšie a v medziach, na ktoré bolo navrhnuté.
 - b) **Nepoužívajte ručné náradie, pokiaľ sa prepínač neprepína medzi zapnutím a vypnutím.** Akékoľvek ručné náradie, ktoré nie je kontrolovateľne prepínačom, je nebezpečné a musí byť opravené.
 - c) **Pred akýmkoľvek nastavením, výmenou násad alebo uskladnením elektrického náradia vytiahnite sieťovú zástrčku zo zásuvky alebo, ak to bude možné, vytiahnite akumulátor.** Takéto preventívne bezpečnostné opatrenia redukovujú riziko náhodného zapnutia ručného náradia.
 - d) **Keď ručné náradie nepoužívate, skladujte ho mimo dosahu detí a nedovoľte osobám, ktoré nemajú skúsenosti s prácou s ručným náradím alebo neboli oboznámené s týmito inštrukciami,**

dotýkať sa náradia. Ručné náradie je nebezpečné v rukách netrénovanej osoby.

- e) **Vykonávajte pravidelnú údržbu elektrického náradia a príslušenstva.** Skontrolujte chybné pripojenia alebo spojenia pohyblivých častí, zložené časti alebo iné okolnosti, ktoré by mohli ovplyvniť funkčnosť ručného náradia. Pri poškodení musí byť pred použitím najprv elektrické ručné náradie opravené. Mnoho úrazov vzniká preto, že je elektrické ručné náradie zle udržiavané.
- f) **Udržujte rezacie nástroje ostré a čisté.** Náležite udržiavané rezacie nástroje s ostrými rezacími hranami sú menej náchylné na „zaseknutie“ a sú ľahšie ovládateľné.
- g) **Používajte elektrické náradie v súlade s týmito pokynmi, berte pritom do úvahy pracovné podmienky a druh vykonávanej práce.** Ak sa elektrické náradie použije na iné účely, než na čo je určené, môže dochádzať k nebezpečným situáciám.
- h) **Rukoväte a povrchy držiadiel udržujte suché, čisté, bez mazív a tukov.** Šmyklivé rukoväte a držiadlá neumožňujú bezpečnú manipuláciu a obsluhu náradia v neočakávaných situáciách.
- 5) **Používanie a starostlivosť o batérie elektrického náradie**
- a) **Nabíjajte iba nabíjačkou určenou výrobcom.** Nabíjačka, ktorá je vhodná na jeden typ bloku batérií, môže pri použití s iným typom batérií spôsobiť požiar.
- b) **Elektrické náradie používajte iba s určeným typom bloku batérií.** Použitie akéhokoľvek iného typu batérií môže zvýšiť riziko zranenia a požiaru.
- c) **Ak sa blok batérií nepoužíva, neukladajte ho do blízkosti iných kovových predmetov, ako sú sponky na papier, mince, kľúče, klince, skrutky alebo iné drobné kovové predmety, ktoré by mohli skratovať kontakty.** Skratovanie kontaktov batérie môže viesť k popáleninám alebo vzniku požiaru.
- d) **Pri nesprávnom používaní môže z batérie vystreknúť kvapalina; vyhýbajte sa styku s ňou.** Ak dôjde k styku kvapaliny s pokožkou, opláchnite zasiahnuté miesto vodou. Ak sa kvapalina dostane do očí, ihneď vyhľadajte lekársku pomoc. Kvapalina, ktorá uniká z batérie, môže spôsobiť podráždenie a poleptanie.
- e) **Akumulátor alebo náradie, ktoré je poškodené alebo upravené, nepoužívajte.** Poškodené alebo upravené akumulátory môžu mať nepredvídateľné chovanie s následkom požiaru, explózie alebo s nebezpečenstvom úrazu.
- f) **Akumulátor alebo náradie nevyhadzujte do ohňa alebo ho nevystavujte nadmerným teplotám.** Pri vhození do ohňa alebo vystavení teplote nad 130 °C môže dôjsť k explózii.
- g) **Dodržiavajte všetky pokyny pre nabíjanie a akumulátor alebo náradie nenabíjajte mimo teplotný rozsah špecifikovaný v tomto návode.** Nesprávne nabíjanie alebo nabíjanie pri teplotách mimo špecifikovaný rozsah môže poškodiť akumulátor a zvýšiť riziko požiaru.
- 6) **Servis**
- a) **Servisné práce na náradí nechajte vykonať kvalifikovaných pracovníkov s použitím**

originálnych náhradných dielov. Výsledkom bude trvalá bezpečnosť pri práci s elektrickým náradím.

- b) **Poškodené akumulátory nikdy neopravujte.** Servis akumulátorov by mal byť prevedený iba výrobcom alebo autorizovaným servisným zástupcom.

BEZPEČNOSTNÉ VÝSTRAHY TÝKAJÚCE SA KOSAČKY TRÁVNÍKA

- a) **Kosačku nepoužívajte v zlych poveternostných podmienkach, obzvlášť vtedy, keď existuje riziko bleskov.** Znižuje to riziko zásahu bleskom.
- b) **Dôkladne skontrolujte priestor, kde sa má kosačka použiť, či sa tam nenachádzajú zvieratá.** Pri prevádzke kosačky by mohli dôjsť k ich poraneniu.
- c) **Dôkladne skontrolujte priestor, kde sa má kosačka použiť, a odstráňte všetky kamene, palice, drôty, kosti a iné cudzie predmety.** Odletujúce predmety by mohli spôsobiť poranenia osôb.
- d) **Pred použitím kosačky vizuálne skontrolujte, či nie je poškodený alebo opotrebovaný nôž a zostava noža.** Opatrebované a poškodené súčasti zvyšujú riziko zranenia.
- e) **Často kontrolujte opotrebovanie a poškodenie zásobníka na trávu.** Opatrebovaný alebo poškodený zásobník na trávu môže zvýšiť riziko osobného poranenia.
- f) **Ochranné kryty nechajte na mieste. Ochranné kryty musia byť funkčné a riadne namontované.** Ochranný kryt, ktorý je uvoľnený, poškodený alebo nefunguje správne, môže spôsobiť zranenie osôb.
- g) **Udržujte všetky vstupy chladiaceho vzduchu bez nečistôt.** Zablokované vstupy vzduchu a nečistoty môžu viesť k prehriatiu alebo nebezpečenstvu požiaru.
- h) **Počas používania kosačky noste vždy protišmykovú ochrannú obuv. Kosačku nepoužívajte, keď ste bosí alebo máte obuté otvorené sandále.** Znižuje to riziko zranenia nôh spôsobených kontaktom s pohybujúcim sa nožom.
- i) **Pri práci s kosačkou majte vždy oblečené dlhé nohavice.** Odhalené časti pokožky zvyšujú pravdepodobnosť poranenia od odletujúcich predmetov.
- j) **Kosačku nepoužívajte v mokrej tráve. Kráčajte, nikdy nebežte.** Znižuje to riziko pošmyknutia a pádu, ktoré môže viesť k zraneniu..
- k) **Kosačku nepoužívajte na príliš strmých svahoch.** Znižuje to riziko straty kontroly, pošmyknutia alebo pádu, čo by mohlo viesť k zraneniam.
- l) **Pri práci na svahoch vždy skontrolujte svoje postavenie. Vždy pracujte smerom cez svah, nikdy nie smerom nadol alebo nahor a pri zmene smeru buďte mimoriadne opatrní.** Znižuje to riziko straty kontroly, pošmyknutia alebo pádu, čo by mohlo viesť k zraneniam.
- m) **Buďte mimoriadne opatrní, keď ťaháte kosačku dozadu alebo smerom k sebe. Vždy dávajte pozor na okolie.** Znižuje to riziko zakopnutia.
- n) **Nedotýkajte sa nožov ani iných nebezpečných**











pohyblivých častí, kým sú ešte v pohybe. Znižuje to riziko poranenia pohyblivými časťami.

- o) **Pri odstraňovaní zaseknutého materiálu alebo čistení kosačky dbajte na to, aby boli všetky spínače vypnuté a batériový blok bol odpojený.** Neočakávané spustenie kosačky môže viesť k vážnemu osobnému poraneniu.

BATERIJSKA VARNOST VARNOSTNA OPOZORILA ZA AKUMULATOR

- a) **Nepokúšajte sa demontovať, rozoberať alebo rozrezávať batérie alebo jej články.**
- b) **Batériu neskratujte. Neukladajte batérie náhodne v škatuliach alebo v zásuvkách, kde by mohlo dôjsť k ich vzájomnému skratovaniu alebo k skratovaniu spôsobenému inými predmetmi.** Ak sa batéria nepoužíva, udržiujte ju v bezpečnej vzdialenosti od sponiek na papiere, minci, kľúčov, klincov, skrutiek alebo iných malých kovových predmetov, ktoré môžu spôsobiť prepojenie kontaktov batérie. Skratovanie kontaktov batérie môže spôsobiť popálenieiny alebo požiar.
- c) **Nevystavujte batériu pôsobeniu tepla alebo ohňa. Vyvarujte sa skladovania batérií na otvorenom slnku.**
- d) **Nevystavujte batériu mechanickým rázom.**
- e) **Ak dôjde k úniku kvapaliny z batérie, zabráňte tomu, aby sa táto kvapalina dostala do kontaktu s pokožkou alebo aby zasiahla oči. Ak dôjde k takému kontaktu, zasiahnuté miesto umyte značným množstvom vody a vyhľadajte lekárske ošetrovanie.**
- f) **Udržiujte batérie čisté a suché.**
- g) **Ak sú svorky batérie znečistené, utrite ich čistou a suchou handričkou.**
- h) **Batéria musí byť pred použitím nabitá. Vždy postupujte podľa uvedených pokynov a používajte správny postup nabíjania.**
- i) **Nenechávajte batériu nabíjať, ak nebude batéria použitá.**
- j) **Po dlhodobom uložení budete možno musieť vykonať niekoľko cyklov nabíjania a vybíjania, aby batéria dosiahla svoj maximálny výkon.**
- k) **Vykonávajte nabíjanie iba v nabíjačke, ktorá je špecifikovaná spoločnosťou Kress. Nepoužívajte inú nabíjačku, než je nabíjačka špeciálne dodaná na použitie s týmto zariadením**
- l) **Nepoužívajte žiadnu batériu, ktorá nie je určená na použitie s týmto zariadením.**
- m) **Ukladajte batérie mimo dosahu detí.**
- n) **Uchovajte originálnu dokumentáciu k tomuto výrobku na budúce dokazy.**
- o) **Ak sa zariadenie nepoužíva, vyberte z neho batériu.**
- p) **Vykonávajte riadnu likvidáciu batérie.**
- q) **V zariadení nekombinujte batériové články rôzneho dátumu výroby, kapacity, veľkosti alebo typu.**
- r) **Batériu uchovávajte ďalej od mikrovlnných rúr a zariadení pod vysokým tlakom**

SIMBOLI

	Zaradi zmanjševanja nevarnosti poškodb, se temeljito seznanite z navodili za uporabo
	VÝSTRAHA – Dávajte pozor na odletujúce predmety – nepovolané osoby sa musia zdržiavať ďalej
	VÝSTRAHA – Rukami ani nohami sa nepribližujte k nožom
	VÝSTRAHA – Pred údržbou odpojte batériu
	Če se baterije nepravilno odlaga, lahko vstopijo v vodni cikel, kar pa je lahko nevarno za ekosistem. Odpadnih baterij ne odlagajte v nesortirane komulane odpadke.
	Prepovedano sežiganje
 Li-Ion 	Baterije Li-Ion Ta izdelek je označen s simbolom, ki se nanaša na 'ločeno zbiranje' za vse baterijske napajalnike in baterijski napajalniki. Nato bodo reciklirane ali razstavljen, da se zmanjša škodljiv vpliv na okolje. Baterijski napajalniki vsebujejo nevarne snovi in so zato lahko nevarni za okolje in za zdravje ljudi.
 	Odpadnih električnih naprav ne smete zavreči skupaj z ostalimi gospodinjstskimi odpadki. Dostavite jih na mesto za ločeno zbiranje odpadkov. Glede podrobnosti, se posvetujte z lokalno službo za ravnanje z odpadki.
	Nosite zaščitne rokavice

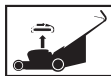

Pred vsakim prilagajanjem, servisiranjem ali vzdrževanjem izvalcite akumulator iz ležišča.



Noži po izklopu vrtnega orodja nadaljujejo z rotiranjem in lahko povzročijo poškodbe. Preden se boste dotikali delov naprave, počakajte, da se zaustavijo.

SESTAVNI DELI

1.	ROČICA ZA NADZOR SAMOHODNE HITROSTI
2.	UPRAVLJALNA ROČICA
3.	KRMILO
4.	ROČICA ZA PREKLOP MED FUNKCIJAMA MULČENJE-KOŠ
5.	POKROV AKUMULATORJA
6.	LED ŽAROMET
7.	SPREDNJI ROČAJ
8.	KAZALNIK ZA NASTAVITEV VIŠINE KOŠNJE
9.	ROČICA ZA NASTAVITEV VIŠINE KOŠNJE
10.	ZADNJI ROČAJ
11.	VARNOSTNA ZAVESICA
12.	KOŠ ZA TRAVO
13.	NADZOR SAMOHODNE HITROSTI
14.	GUMB ZA HITRO SPROSTITEV
15.	STIKALNI GUMB ZA INDIKATORSKO LUČKO AKUMULATORJA
16.	GUMB ZA VARNOSTNI ZAKLEP
17.	INDIKATORSKA LUČKA ZA NAPAJANJE
18.	STIKALNI GUMB ZA LED ŽAROMET
19.	POKROV ZA STRANSKI IZMET (GLEJTE SLIKO C2)
20.	ŽLEB ZA STRANSKI IZMET (GLEJTE SLIKO C2)
21.	VIJAK REZILA (GLEJTE SLIKO M1)
22.	REZILO (GLEJTE SLIKO M1)
23.	DISTANČNIK (GLEJTE SLIKO M1)

Pri standardni dobavi niso vključeni vsi prikazani dodatki.

TEHNIČNI PODATKI

Tip **KG760E KG760E.X (7- oznaka naprave, predstavniki brezžične robotske kosilnice)**

	KG760E KG760E.X**
Napetost	60V Max*
Št. vrt. brez obremenitve	2800 /min
Širina ohišja	53 cm
Širina rezanja	51 cm
Premer sprednjega kolesa	200 mm
Premer zadnjega kolesa	250 mm
Višina rezanja	20 – 80 mm
Položaji višine rezanja	7
Prostornina košare za travo	70 L
Teža naprave(Golo orodje)	32 kg

* Napetost merjena brez obremenitve. Začetna napetost akumulatorja doseže maksimum 60 V. Običajna napetost je 54 V.

** X = 1-999, A-Z, M1-M9 so samo za različne kupce, med temi modeli ni nobenih varnostnih sprememb.

147

SL

PRIPOROČENE BATERIJE IN POLNILNIKI

Kategorija	Vtipkajte	Zmogljivost
60V baterijo	KA3002	4.0Ah
	KA3008	5.0Ah
60V Polnilnik	KA3714	5.0A
	KA3706	8.0A

Priporočamo vam, da dodatke vedno kupujete v isti trgovini, kot ste kupili napravo. Vedno uporabite takšen dodatek, ki ustreza vašemu delu. Za podrobnosti si oglejte razlage na embalaži kompleta dodatkov. Pri odločanju o ustreznem dodatku, vam lahko pomagata tudi osebe v trgovini.

PODATKI O HRUPU

Vrednotena raven zvočnega tlaka $L_{pA} = 78.2$ dB(A)

K_{DA} 3.0 dB (A)

Vrednotena raven zvočne moči $L_{WA} = 92.9$ dB(A)

K_{WA} 3.0 dB (A)

Uporabljajte zaščito za ušesa.



PODATKI O VIBRACIJAH

Tipična vrednotena raven vibracij $a_h < 2.5$ m/s²

Nezanesljivost meritve $K = 1.5$ m/s²

! **OPOZORILO:** Dejanska vrednost emisije vibracij med uporabo strojčka, se lahko razlikuje od navedene, kajti nanjo vpliva tudi način uporabe strojčka, predvsem naslednje okoliščine:

Način uporabe strojčka in materiali v katere vrtate ali vijačite.

Ali je strojček v dobrem stanju in ustrezno vzdrževan. Uporaba ustreznega dodatka in njegova brezhibnost. Čvrstost oprijema ročajev in morebitna uporaba dodatkov za zmanjševanje vibracij.

Uporaba orodja za predviden namen, skladen s temi navodili.

Če strojčka ne uporabljate pravilno, lahko povzroči vibracijski sindrom zapestja in rok.

! **OPOZORILO:** Če želimo resnično natančno oceniti raven izpostavljenosti v dejanskih okoliščinah, moramo upoštevati tudi vse faze delovnega procesa, tudi število vklopov in izklopov strojčka ter čas, ko deluje v prostem teku in neobremenjeno. To lahko znatno zmanjša raven izpostavljenosti tekom celotnega delovnega procesa.

Pomoč pri zmanjševanju tveganja pri izpostavljenosti vibracijam.

VEDNO uporabljajte le ostra dleta, svedre in rezila. Strojček vzdržujte skladno s temi navodili in poskrbite, da bo dobro namazan (kjer je potrebno).

Če boste strojček uporabljali redno, potem investirajte v dodatke za zmanjševanje vibracij.

Delo si organizirajte tako, da boste opravila z visoko ravno vibracij izvajali v več fazah, tekom nekaj dni.

NAVODILA ZA UPORABO

! **OPOMBA:** Preden začnete uporabljati strojček, si pozornost preberite navodila.

NAMEN UPORABE

Ta naprava je namenjena domači uporabi.

PRED ZAČETKOM UPORABE

Dviganje krmila (glejte sliko A)

Med delovanjem pritisnite in držite gumb za hitro sprostitvev.

Nameščanje košare za travo na kosilnico (Glejte Sliko B1, B2, B3)

OPOMBA: Košaro za travo poskusite premakniti, da se prepričate, če je dobro nameščena.

OPOMBA: Pred nameščanjem košare za travo, izvlcite nastavek za zastiranje iz ležišča.

Sestavljanje žleba za stranski izmet (glejte sliko C1, C2)

Dvignite pokrov za stranski izmet, da sestavite žleb za stranski izmet.

OPOMBA: Ne pozabite najprej odstraniti koša za travo, nato pa pred sestavljanjem potisnite ročico za preklap med funkcijama mulčenje-koš tako, da zaprete izhod za mulčenje.

Nameščanje/odstranjevanje akumulatorja (Glejte Sliko D1, D2)

OPOMBA: Pritisnite gumb za sprostitvev akumulatorja, da sprostite akumulator(-je) z vaše naprave. Po polnjenju akumulator vstavite v vrata za akumulator na napravi, dokler ne zaslišite »klika«. Zadostujeta preprost potisk in rahel pritisk.

OPOMBA: Sprednja baterijska vrata so položaj za napajanje, zadnja baterijska vrata pa so položaj za shranjevanje rezervnega paketa baterij.

Preverjanje indikatorske lučke za napajanje (glejte sliko D3)

Pritisnite stikalni gumb za indikatorsko lučko akumulatorja in indikatorska lučka za napajanje bo svetila.

NAČIN UPORABE

Zaganjanje & Ugašanje (Glejte Sliko E1, E2)

Pritisnite gumb za varnostni zaklep, nato povlecite upravljalno ročico za zagon. Za zaustavitev spustite upravljalno ročico.

Za zagon hkrati pritisnite gumb za varnostno zaklepanje in ročaj za delovanje.

OPOMBA: Po vsaki uporabi postavite ročico za preklap med funkcijama mulčenje-koš v položaj koša. (Glejte sliko B1)

Upravljanje samohodnega sistema (Glejte Sliko F)

Pritisnite gumb za varnostni zaklep, nato za delovanje potisnite ročico za nadzor samohodne hitrosti.

OPOMBA: Za aktiviranje samohodnega pogona, istočasno pritisnite gumb za varnostno zaklepanje in ročico za nadzor hitrosti samohodnega pogona.

NAPOTKI ZA ZASTIRANJE IN KOŠNJO

Med zastiranjem bo naprava na tanko razrezala pokošeno travo in jo porazdelila nazaj na zelenico. V normalnih pogojih se bo ta trava hitro razgradila in zelenici dovedla ustrezna hranila. Za doseganje optimalne učinkovitosti pri zastiranju, upoštevajte naslednja priporočila.

1) Če je zelenica mokra od dežja ali rose, ne izvajajte postopka zastiranja. Mokra trava se bo kopičila v grudice, ki bodo oteževale zastiranje in zmanjševale učinek delovanja. Najboljši čas za

košnja je pozno popoldan, ko je trava suha, hkrati pa na novo pokošena trava ne bo izpostavljena premočenemu soncu.

- 2) Za doseganje najboljše učinkovitosti, nastavite višino rezanja nad eno tretjino travne bilke, idealno je do 40 mm naenkrat. Če je trava visoka, boste morda morali postopek košnje nekajkrat ponoviti tako, da boste postopoma zniževali višino in tako tudi poskrbeli, da se motor ne bo preobremenil. Pri izjemno zahtevnem zastiranju priporočamo, da rez nekajkrat ponovite s postopnim zniževanjem višine. V nasprotnem primeru izvajajte poševne reze in se premikajte počasi.
- 3) Če želite najboljši učinek, poskrbite, da se na ohišju kosilnice ne bo kopičila pokošena trava. Občasno izklopite kosilnico in počakajte, da se rezila prenehajo vrteti. Nato odstranite baterije in kosilnico obrnite na bok. S palico ali podobnim predmetom očistite travo, ki se je nakopičila okoli rezil. Pazite na ostre robove. Če kosite mokro ali mlado travo, rezila čistite pogosteje.
- 4) Določene vrste trav ali različni pogoji zahtevajo, da zastiranje opravite v dveh fazah in tako resnično temeljito razpršite zastirko. Priporočamo, da drugi rez trave opravljate pravokotno na smer prvga. NIKOLI NE KOSITE TAKO, DA BO SE S KOSILNICO POMIKALI NAVPIČNO PO POBOČJU.
- 5) Vsak teden spreminjajte vzorec košnje. To bo preprečilo pojavljanje lis na zelenici.
- 6) Ne kosite na pobočju z naklonom večjim od 15°

OBMOČJE REZANJA

Območje rezanja vključuje več dejavnikov. Ti so predvsem višina rezanja, vlažnost zelenice, dolžina trave ter njena gostota. Hkrati pa bo prepogosto zaganjanje ter zaustavljanje kosilnice med košnjo, zmanjšalo območje rezanja.

Idealna je za košnjo zemljišč velikosti do 2000m².

NAPOTKI

- 1) Priporočamo, da zelenico kosite v krajših intervalih, med košnjo hodite z običajno hitrostjo in kosilnice ne zaganjate ter zaustavljate prepogosto.
- 2) Najbolj učinkovito delovanje lahko dosežete tako, da uporabite dva popolnoma napolnjena akumulatorja hkrati, ter režete le 1/3 ali manj višine trave.
- 3) Med košnjo daljše trave se pomikajte počasi, tako, da bo kosilnica učinkoviteje kosila rezila pa bodo sproti izmetavala pokošeno travo.
- 4) Izogibajte se košnji mokre trave, sicer se bo slednja začela kopičiti pod letev in rezila ne bodo mogla učinkovito delovati.
- 5) Če kosite mlado ali tanko travo, priporočamo, da nastavite višjo višino rezanja.

Nastavljanje višine rezanja(Glejte Sliko G)

Pritisnite in držite ročico za nastavev višine košnje. Prilagodite višino košnje gor in dol.

 **Opozorilo!** Ustavite, spustite upravljalni ročaj in počakajte, da se motor ustavi, preden nastavljate višino. Rezila se bodo po izklopu motorja še nekaj časa vrtila, zaradi česar se lahko poškodujete. Ne dotikajte se vrtečih se rezil.

Odpiranje LED žarometa (glejte sliko H)

Pritisnite stikalni gumb za LED žaromet.

Odstranjevanje/praznjenje košare za travo(Glejte Sliko I1, I2)

 **Opozorilo!** Pred uporabo vedno preverite, če se varnostna loputa odprtine za izmetavanje ustrezno zapira. Varnostne lopute ne dvigujte, če na kosilnici ni pritrjene vreče za zbiranje.

PO UPORABI:

SHRANJEVANJE (Glejte Sliko J1, J2)

Izključite kosilnico in odstranite baterije. Z mehko ščetko in krpo očistite zunanost kosilnice. Ne uporabljajte vode, raztopin ali polirnih sredstev. Odstranite vso travo in druge ostanke, še posebej iz odprt in prezačevanje. Nagnite kosilnico na bok in očistite predel kjer so rezila. Če so se rezanci trave trdno nakopičili na obod okoli rezil, jih odstranite z lesenim ali plastičnim strgalom. Kosilnico shranite na suhem in čistem mestu. Na kosilnico ne odlagajte drugih predmetov. Za lažje shranjevanje pritisnite in držite gumb za hitro sprostitvev ter zložite ročaj.

VZDRŽEVANJE

 **OPOZORILO:** Preden odstranite vrečo za zbiranje trave, izključite kosilnico in odstranite baterije.

OPOMBA: Za zagotavljanje dolgega in učinkovitega delovanja, redno izvajajte naslednje vzdrževalne postopke. Preverite glede očitnih okvar, pritrjenost delov, topost ali poškodovanost rezil, ter obrabljenosti in drugih poškodb. Preverite, če so pokrovi in varovala v brezhibnem stanju in pravilno pritrjeni na kosilnico. Pred vklopom kosilnice preverite, če je slednja v brezhibnem stanju. Če spregledate priporočeni interval za vzdrževanje, se posvečite s službo za podporo kupcu.

OSTRENJE REZIL

ZA ZAGOTAVLJANJE NAJBOLJŠE UČINKOVITOSTI, NAJ BODO REZILA VEDNO OSTRA. ČE SO REZILA TOPA, TRAVE NE BODO REZALA UČINKOVITO NITI NE BODO ZAGOTAVLJALA PRAVILNEGA ZASTIRANJA.

MED ODSTRANJEVANJEM, OSTRENJEM IN NAMEŠČANJEM REZIL UPORABLJAJTE ZAŠČITNA OČALA. PREPRICAJTE SE, DA SO BATERIJE ODSTRANJENE. Ostrenje rezil dvakrat v sezoni košnje običajno zadošča za delo v normalnih pogojih. Če je na zelenici pesek, bodo rezila postala topa hitreje. Če je zemlja vaše zelenice peščena, boste morda morali rezila ostriti pogosteje.

OPOGNJENA ALI POŠKODOVANA REZILA TAKOJ ZAMENJAJTE.

PRI OSTRENJU REZIL (Glejte Sliko K)

1. Poskrbite, da bodo rezila ostala uravnotežena.
2. Rezila vedno brusite pod izvornim kotom.
3. Rezila vedno brusite na obeh straneh, pri tem pa pazite, da boste na obeh koncih odstranili enako materiala.

OPOMBA:

1. Prepricajte se, da je kosilnica izklopljena in odstranite baterije.
2. Kosilnico med postavite v pokončni položaj.

URAVNAVANJE REZIL (Glejte Sliko L)

Če želite preveriti uravnanost rezil, postavite rezilo L-1 z osrednjo luknjo na izvijača L-2, ki je dobro vpet v primež L-3. Če se pri tem rezilo nagne, obrustite stran, na katero se je nagnilo. Rezilo je pravilno uravnano tedaj, če se ne nagne na nobeno stran.

VZDRŽEVANJE REZIL (glejte sliko M1,M2)

Rezilo zamenjajte po 50 urah uporabe ali vsaki 2 leti, kar je prej, ne glede na okoliščine.

Pri odstranjevanju in menjavi rezil upoštevajte naslednje postopke. Pri odstranjevanju rezil uporabljajte vrtno rokavico (niso priložene) in ključ (ni priložen). Prepričajte se, da baterije niso nameščene. Med rezilo in pokrov kosilnice zagostite lesen blok, s čimer preprečite, da bi se rezilo obračalo in odvijte pritrdilni vijak s ključem, nato odstranite rezilo in vreteno. Pri nameščanju rezila in vretena pazite, da ju boste obrnili tako, da bodo rezila obrnjena proti tloraju. Nato trdno privijte vijak.

ODPRAVLJANJE NAPAK

NAPAKE	DEJANJE ZA ODPRAVO
1. Kosilnica ne deluje, ko je upravljalni ročaj aktiviran.	A. Preverite, ali je gumb za varnostno zaklepanje do konca pritisnjen. B. Sprostite upravljalni ročaj, da izklopite kosilnico. Odstranite baterije, obrnite kosilnico in preverite, ali se rezilo prosto vrti. V nasprotnem primeru kosilnico dostavite k serviserju. Rezila se morajo prosto vrteti. C. Ali je akumulator do konca napolnjen? Priklopite polnilnik ter počakajte, da se vklopi zelena lučka. Za zagon hkrati pritisnite gumb za varnostno zaklepanje in ročaj za delovanje. (Glej sliko E1)
2. Kosilnica ne deluje, ko je aktivirana ročica za nadzor hitrosti samohodnega pogona.	A. Za aktiviranje samohodnega pogona, istočasno pritisnite gumb za varnostno zaklepanje in ročico za nadzor hitrosti samohodnega pogona. (Glej sliko F)

3. Motor se med košnjo zaustavi.	A. Sprostite upravljalni ročaj, da izklopite kosilnico. Odstranite baterije, obrnite kosilnico in preverite, ali se rezilo prosto vrti. V nasprotnem primeru kosilnico dostavite k serviserju. Rezila se morajo prosto vrteti. B. S položajem koles povečajte višino rezanja v najvišji položaj in zaženite kosilnico. C. Ali je akumulator do konca napolnjen? Priklopite polnilnik ter počakajte, da se vklopi zelena lučka. D. Izogibajte se preobremenjevanju kosilnice. Upočasnite premikanje oziroma povečajte višino rezanja. Lahko pa oboje.
4. Kosilnica deluje, vendar ne zadosti učinkovito, oziroma za njo ostaja del zelenice nepokošen.	A. Ali je akumulator do konca napolnjen? Priklopite polnilnik ter počakajte, da se vklopi zelena lučka. B. Sprostite upravljalni ročaj, da izklopite kosilnico. Odstranite baterije. Obrnite kosilnico okoli in preverite: Če so rezila zadosti ostra - vedno morajo biti. Če na stenah ohišja ali v odprtini za izmetavanje niso ostanki pokošene trave. C. Položaj koles je, glede na stanje zelenice, morda nastavljen previsoko. Dvignite višino rezanja.
5. Kosilnico je pretežko potiskati.	A. Dvignite višino rezanja in tako zmanjšajte trenje ohišja ob zelenico. Preverite, če se vsa kolesa prosto vrtijo.
6. Kosilnica je prekomerno glasna in vibrira.	A. Sprostite upravljalni ročaj, da izklopite kosilnico. Odstranite baterije. Obrnite kosilnico na bok in preverite rezilo, če morda ni ukrivljeno ali poškodovano. V primeru, da opazite poškodbe, ga zamenjajte z novim. Če opazite, da je ohišje na spodnji strani poškodovano, kosilnico dostavite k pooblaščenemu serviserju. B. Če ne opazite nobenih vidnih poškodb rezila, kosilnica pa še vedno vibrira: Release Operating Bail to turn mower off, remove the batteries, and remove blade. Slednjega nato obrnite za 180 stopinj in ga namestite nazaj ter dobro pritrdite. Če kosilnica še vedno vibrira, jo dostavite k pooblaščenemu serviserju.

7. LED lučka polnilnika ne sveti.	A. Preverite stanje priklopa. B. Zamenjajte polnilnik.
8. LED lučka na polnilniku se ne preklopi na zeleno.	A. Akumulator je potrebno pregledati. Dostavite ga k pooblaščenemu serviserju.
9. Kosilnica noče pobirati pokošene trave v košaro za travo.	A. Pri pobiranju trave, odstranite ploščo mulčerja. B. Odprtina za praznjenje je zamašena. Sprostite upravljalni ročaj, da izklopite kosilnico. Odstranite baterije. Iz odprtine za praznjenje odstranite ostanke pokošene trave. C. Prekomerna količina pokošene trave. Dvignite višino rezanja in tako zmanjšajte količino pokošene trave. D. Košara za travo je polna. Košaro praznite pogosteje.
10. Pri mulčenju opazite prevelike kose.	A. Prekomerna količina pokošene trave. Dvignite višino rezanja in tako zmanjšajte količino pokošene trave. Ne kosite več kot 1/3 skupne višine trave. B. Preverite ostrino rezil. Poskrbite, da bodo rezila vedno ostra.
11. Po več uporabah, se čas delovanja skrajša.	A. Kosilnico dostavite k pooblaščenemu serviserju - morda bo potrebno zamenjati akumulator.
12. LED na polnilniku utripa rdeče, akumulatorja pa ni možno polniti.	A. Akumulator se po več uporabah začne pregrevati. Odstranite ga iz polnilnika ter počakajte, da se ohladi do 42°C ali manj.
13. Če se ročica za mulčenje-koš ne želi premakniti.	A. Odstranite akumulatorje. B. Kosilnico postavite v pokončen položaj za shranjevanje. C. Očistite travo s plošče za mulčenje. (Glejte sliko N)

ROVANJE OKOLJA

 Odpadnih električnih naprav ne smete zavreči skupaj z ostalimi gospodinjstskimi odpadki. Dostavite jih na mesto za ločeno zbiranje odpadkov. Glede podrobnosti, se posvetujte z lokalno službo za ravnanje z odpadki.

ZA AKUMULATORSKA ORODJA

Razpon temperature okolice za uporabo in shranjevanje orodja in baterije je 0 °C–45 °C.

Priporočeni razpon temperature okolice za polnilni sistem med polnjenjem je 5 °C–40 °C.

Podrobnosti glede varnega odlaganja uporabljenih baterij:

Ob koncu življenjske dobe naprave pred odlaganjem varno odstranite baterijski paket. Ne odvrzite baterij ali jih ne mečite v običajno smetnjak. Prav tako ne odlagajte baterije skupaj z napravo. Odstranite uporabljen baterijski paket iz naprave in ga odložite v najbližji ali najprimernejši poseben center za recikliranje. Če ste v dvomih, se posvetujte z lokalnim organom za varstvo okolja. Nepravilno odstranjevanje baterij lahko povzroči, da se le-te znajdejo v vodnem krogu, kar je lahko škodljivo za ekosistem. Ne odlagajte odpadnih baterij med mešane komunalne odpadke.

IZJAVA O SKLADNOSTI

Mi,
Positec Germany GmbH
Postfach 32 02 16, 50796 Cologne, Germany

V imenu družbe Positec izjavljamo, da je izdelek Opis izdelka **Brezžična kosilnica**
Vrsta izdelka **KG760E KG760E.X (7- oznaka naprave, predstavnik brezžične robotske kosilnice)**
Funkcija **košnja trave**

skladen z naslednjimi direktivami,
2006/42/EC, 2014/30/EU
2011/65/EU&(EU)2015/863
2000/14/EC spremenjena z 2005/88/EC

2000/14/EC spremenjena z 2005/88/EC
- Postopek za ugotavljanje skladnosti, glede na **Annex VI**
- Izmerjena raven zvočne moči **92.9 dB(A)**
- Deklarirana raven zvočne moči **96 dB(A)**

Pristojni priglasitveni organ
Ime: Intertek, Deutschland GmbH pristojni priglasitveni organ0905)
Naslov: Stangenstraße 1, 70771 LEINFELDEN- ECHTERDINGEN

in izpolnjuje naslednje standarde,
EN 62841-1, EN IEC 62841-4-3, EN ISO 3744, EN IEC 55014-1, EN IEC 55014-2, EN IEC 63000

Oseba, ki je pooblaščen za skladnost tehnične dokumentacije,
Ime Marcel Filz
Naslov Positec Germany GmbH
Postfach 32 02 16, 50796 Cologne, Germany



2021/01/06
Allen Ding
Namestnik glavnega inženirja,
Testiranje in certifikacija
Positec Technology (China) Co., Ltd
18, Dongwang Road, Suzhou Industrial Park, Jiangsu 215123, P. R. China



Copyright © 2023, Positec. All Rights Reserved.
AR01570304